

NMT Preisliste

*Mit NMT Heizsystemen aus Sachsen
natürlich besser heizen!*

- *gültig ab 01.09.2024*
- *neue technische Daten*
- *keine Preiserhöhungen*
(Preissenkung beim PKP K 30)
- *alle Produkte förderfähig*
(außer Auslaufartikel SPK BK & SPK P)
- *Neu: Aktionspakete*
(gültig bis 30.04.2025)



NMT Heizsysteme GmbH – der Heizkesselhersteller aus Sachsen

NMT steht für 25 Jahre Markterfahrung und über 40.000 verkauften Heizanlagen. Mit unseren Produkten garantieren wir höchsten europäischen Standard durch staatlich anerkannte Zertifizierungen. Unsere Heizkessel überzeugen durch innovative Technik, Zuverlässigkeit, komfortable Bedienung und sind markterprobt.

Das gesamte NMT-Portfolio wird ausschließlich in Deutschland entwickelt und innerhalb der EU mit nachweisbarer Qualität produziert. Von der Verkaufsberatung, über die Anlagenplanung bis hin zur Inbetriebnahme und Wartung sind wir Ihr zentraler Ansprechpartner.



Entwicklung

Jeder NMT-Heizkessel hat seine Geburtsstunde am Standort in Großenhain. Unsere Produktentwickler und Heizungstechniker investieren sehr viel Zeit, um unsere bewährte Heiztechnik noch besser zu machen oder komplett neue Heizsysteme zu entwickeln.

Produktion

NMT-Heizkessel zeichnen sich unter anderem durch ihre modulare Bauweise aus. Für die Serienfertigung unserer Heizkessel nutzen wir die modernen Fertigungsstrecken an unseren Standorten in Polen.

Montage und QM

Je nach Kundenanforderung werden die Heizkessel vollständig montiert oder zerlegt in verschiedenen Baugruppen geliefert. Die Endmontage der verschiedenen Kesseleinheiten und die Qualitätskontrolle vor der Auslieferung werden von den NMT-Service-Technikern am Standort in Großenhain vorgenommen.

Inhaltsverzeichnis

NMT		<i>Rabattgruppe</i>	<i>Seite</i>	→
Über NMT			2	
Vertriebs- und Ansprechpartner			4	
Garantiestufen			6	
Online-Services			7	
Wärmepumpen	MIA	7	8	→
Heizen mit Scheitholz			20	→
Scheitholzessel	HVG II	1	24	
Scheitholzessel	HVG III	1	30	
Scheitholzessel	HVG IV	1	36	
Scheitholzessel	HVG TT	SK	42	
Scheitholzagerung		1	49	
Braunkohleessel	SPK BK		50	
Heizen mit Pellets			54	→
Kombiessel	HVG P	2	58	
Kombiessel	HVG P IV	2	64	
Pelletessel	SPK Smart	2	70	
Pelletessel	PKP Kompakt	2	76	
Pelletessel	PKP P	2	82	
Pelletagerung			88	
Pelletagersysteme		4	89	
Solarkollektoren	VHP	6	98	→
Zubehör			102	→
Zubehöropakete und Regelungstechnik		3,4	104	
Pufferspeicher		8	106	
Internetmodul	<i>smart connected!</i>	3	114	
Aktionspakete	<i>gültig bis 30.04.2025</i>	9	116	→

Vertriebsnetzwerk

Service und Vertrieb

Unser Vertriebsweg ist 3-stufig über den Fachgroßhandel organisiert (Großhandel-Handwerk-Endkunde). Mit unseren langjährigen Großhandelspartnern gewährleisten wir besten Service und garantieren eine sichere Lieferkette.

In Deutschland arbeiten wir regional mit festen Vertriebsmitarbeitern und freien Handelsvertretern zusammen. Gerne hilft Ihnen unser Vertrieb und Außendienst dabei, den richtigen Partner direkt in Ihrer Nähe zu finden:

telefonisch **03522 52958 -10**
oder 24/7 per Mail **verkauf@nmt-systeme.de**

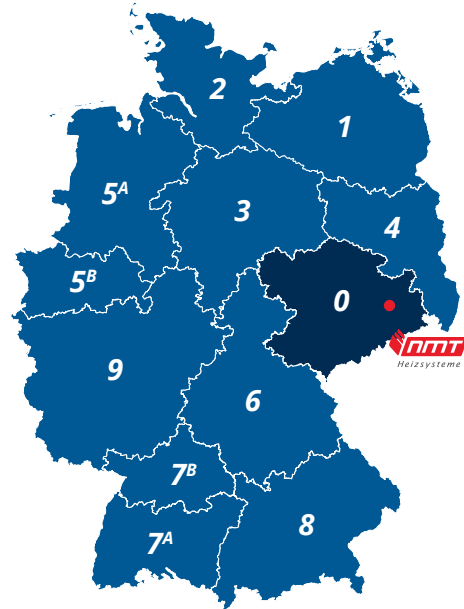

Vertriebsgebiet 0

PLZ 01 / 04 - 09
Martin Hofmeister
0152 54645410
hofmeister@nmt-systeme.de

Vertriebsgebiet 1 & 2

PLZ 16 - 19 / 20 - 25
Matthias Karow
0176 64955147
m.karow@multiwatt.de

Vertriebsgebiet 3

PLZ 29 - 31 / 37 - 39
Horst Hirsch KG, Wolfram Seifert
0511 610000 / 0177 5104048
hohirschkg@aol.com

Vertriebsgebiet 4

PLZ 02 - 03 / 10 - 15
Steffen Apelt
0172 7609163
apelt@nmt-systeme.de

Vertriebsgebiet 5A

PLZ 26 - 28 / 32 - 33 / 48 - 49
Klaus Polke
0170 6488871
polke@richmann-hv.de

Vertriebsgebiet 5B

PLZ 40 - 47 / 58 - 59
Mirko Zöphel
0171 4901253
zoephel@richmann-hv.de

Vertriebsgebiet 6

PLZ 90 - 92 / 95 - 99
Andreas Steinmüller
0171 6106088
as@iv-st.de

Vertriebsgebiet 7A

PLZ 70 - 71 / 73 - 76

Partner gesucht! direkt anfragen:

Vertriebsgebiet 7B

PLZ 72 / 77 - 79 / 88 - 89

03522 529 58 10
verkauf@nmt-systeme.de

Vertriebsgebiet 8

PLZ 80 - 87 / 93 - 94
Günter Ernstberger
0172 2935498
ernstberger@nmt-systeme.de

Vertriebsgebiet 9

PLZ 34 - 36 / 50 - 57 / 60 - 69
Michael Steinmüller
0170 4819203
info@steinmueller-iv.de

Sie wollen unseren Vertrieb unterstützen?

Sprechen Sie uns an!

hofmeister@nmt-systeme.de

Für unsere Kunden im Dienst

Ihr direkter Ansprechpartner

Für allgemeine Anfragen zu unserem Unternehmen, unseren Produkten und Leistungen steht Ihnen unsere Zentrale gerne zur Verfügung:

telefonisch **03522 52958-0**
oder 24/7 per Mail **info@nmt-systeme.de**

Unsere Vertriebsmitarbeiter im Innendienst sowie unseren Kundendienst erreichen Sie während unserer Geschäftszeiten:

telefonisch **03522 52958-10**
oder 24/7 per Mail **verkauf@nmt-systeme.de**

Technischer Support

Uns ist es wichtig, dass Ihr NMT-Produkt im täglichen Einsatz die Leistungen bringt, die Sie erwarten. Denn nur dann sind Sie zufrieden. Und nur dann können auch wir zufrieden sein. Neben einer perfekten Installation ist die Inbetriebnahme ein wichtiger Schritt zu einer funktionierenden Heizungsanlage.

Die Inbetriebnahme unserer Heizkessel führen wir gern selbst durch. Wir empfehlen Ihnen daher, diese schon beim Kauf Ihres neuen Heizkessels einzuplanen. Unsere geschulten Fachpartner (zertifizierte Handwerksunternehmen) oder unser hauseigener Kundendienst garantieren Ihnen nach diesem Termin eine funktionierende Heizungsanlage abgestimmt auf Ihr individuelles Heizverhalten.

telefonisch **03522 52958-20**
oder 24/7 per Mail **technik@nmt-systeme.de**

Handwerker

Gute Handwerker zu finden ist nicht einfach. Sehr gern stellen wir Ihnen unser breites Netzwerk an ausgewählten Fach- und Servicepartnern zur Verfügung. Alle Partnerunternehmen sind von uns bestens geschult und somit immer auf dem neusten Stand, wenn es um das Heizen mit Scheitholz und Pellets geht.

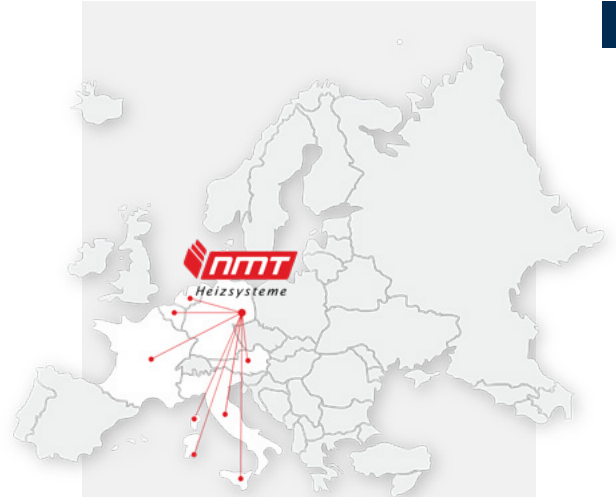

Unser Verkaufs- und Serviceteam steht Ihnen vor Ort und jederzeit online mit Rat und Tat zur Verfügung.

Unsere Heizkessel erfüllen aktuelle europäische Normen. Garantiert durch staatlich anerkannte Zertifizierungen mit höchsten Standards.

Qualität und Leistung – Garantiert!



24 Monate Herstellergarantie

Für unsere Produkte gilt ab dem Tag der Inbetriebnahme eine Herstellergarantie von 24 Monaten. Diese Garantie besteht für in Deutschland installierte Geräte durch einen anerkannten Fachbetrieb auf eine fehlerfreie Produktherstellung.



3 Jahre Comfortgarantie

Nutzen Sie unsere Online Registrierung für Ihren Kessel und Sie erhalten eine Verlängerung Ihrer Garantie auf volle 36 Monate. Für die verlängerten Garantieleistungen ist eine jährliche Wartung der Heizungsanlage notwendig. Unser Kundendienst steht Ihnen hierfür gerne zur Verfügung.



5 Jahre Premiumgarantie

Lassen Sie Ihren Kessel durch unseren Werkkundendienst in Betrieb nehmen und Sie erhalten bei Registrierung und Einreichung des Inbetriebnahmeprotokolls eine 5 jährige Garantie auf die Dichtheit Ihres neuen Heizkessels. Gleiches gilt auch bei Inbetriebnahme durch einen autorisierten Fachpartner.



8 Jahre Werksgarantie

Sichern Sie sich für jeden Fall ab, in dem Sie unsere volle Werkgarantie über 8 Jahre abschließen. Sie erhalten volle Garantie auf den Kesselkörper, Verschleißteile sowie Steuer- und Regelungskomponenten. Sprechen Sie uns vor Vereinbarung der Inbetriebnahme darauf an und lassen Sie sich unverbindlich beraten.

Mehr Infos zu unseren Garantiestufen und die Formulare zur Heizkesselregistrierung finden Sie direkt online:

www.nmt-systeme.com/service/garantie/



Unsere Services

Der NMT-Kundenservice ist Ihr zentraler Kontakt von der Anlagenplanung, über die Inbetriebnahme bis hin zur Wartung. Aus diesem Anspruch heraus ist uns eine Kommunikation auf Augenhöhe besonders wichtig. Wir wünschen uns von unseren Kunden bei Fragen und Problemen den direkten Kontakt, auch über den Garantiezeitraum und die Garantieleistungen hinaus.

Sollten Sie einmal Hilfe benötigen, sind wir während unserer Geschäftszeiten und rund um die Uhr über unser Kundendienstformular oder per Mail für Sie erreichbar.

Telefon [03522 52958-0](tel:03522529580)
Mail kundendienst@nmt-systeme.de

Staatlich gefördert!

Der Einbau von NMT Heizsystemen ist förderfähig. Nutzen Sie die umfangreichen Förderungen und lassen Sie sich von uns beraten.

Details und Antworten erhalten Sie über unsere Fördermittelberatung:

- bis zu 70% Förderung
- Antragsstellung ab sofort bei der KfW möglich
- auch rückwirkend für Investitionsmaßnahmen ab dem 01.01.2024

Telefon [03522 52958-0](tel:03522529580)
Mail verkauf@nmt-systeme.de

Alle Details finden Sie unter: www.kfw.de

Unsere Online-Services:

*persönliche Beratung
anfordern*



*Inbetriebnahme
beantragen*



*Heizkessel
registrieren*



*Wartungsvertrag
abschließen*



*Ersatzteile
bestellen*



*NMT
bewerten*



Wärmepumpen

*Luft- / Wasser-Wärmepumpe
für Neubau und Gebäudebestand*

Luft- / Wasser-Wärmepumpe für Neubau und Gebäudebestand



flexible Steuerung

- die Bedieneinheit der MIA Wärmepumpe kann individuell im Haus platziert werden
- die Wärmepumpe kann automatisch und über Zeitpläne komfortabel geregelt werden
- Neben einem Energiesparmodus können automatische Programme wie ein Urlaubs- und Ruhemodus gestartet werden

natürlich besser heizen - mit NMT MIA Wärmepumpe

Die NMT MIA Wärmepumpe vereint alle positiven Eigenschaften einer modernen Heizung. Sie heizt ihr Haus umweltfreundlich, effizient und spart wertvollen Platz in Ihrem Eigenheim. Durch die Monoblock-Bauweise befindet sich die gesamte Technik in einer kompakten Außeneinheit. Deren Installation ist einfach und schnell, Montage und Inbetriebnahme sind ohne Kälteschein möglich.

Die Luft- / Wasser-Wärmepumpe mit Inverter und integrierter Umwälzpumpe ermöglicht eine stufenlose Anpassung der Leistung. Durch die konstante Arbeitsweise werden die Komponenten geschont und verlängern die Lebensdauer ihrer gesamten Heizanlage. Sie profitieren von geringen Anschaffungs- und Betriebskosten bei einer hohen Effizienz und sicheren Warmwasserversorgung.

Die Highlights unserer MIA - Monoblock Inverter Anlage

- Heizen, Kühlen und Warmwassererzeugung
- geräuscharmer Betrieb
- Energieeffizienzklasse A+++
- Ladetemperatur bis zu 65 °C bei Außentemperaturen bis -25 °C
- Integriertes Bodenwannen-Heizelement
- widerstandsfähiges Gehäuse mit isoliertem Elektronikfach für langlebigen Außeneinsatz



Allein oder als Hybridlösung

Als eigenständige Heizung oder Teil eines NMT Heizsystems mit Heizkessel und Solaranlage: Unsere MIA Wärmepumpe bringt die richtige Leistung für Ihr Zuhause!

- Leistungsstufen von 8 bis 23kW
- integrierte 3kW Zusatzheizung
- Integrierter Inverter und Umwälzpumpe

Die Luft- / Wasser-Wärmepumpen von NMT

Leistungsstufen

Wärmepumpe	Leistungsstufe	Produktnummer	Preis (RG 7)
MIA 8	8 kW	NMT-MIA-8	8.800,00
MIA 13	12 kW	NMT-MIA-13	9.800,00
MIA 18	18 kW	NMT-MIA-18	13.800,00
MIA 23	22 kW	NMT-MIA-23	17.800,00

20% Sonderrabatt auf MIA 8 und MIA 13 für den Eigenbedarf von Handwerkern und Ausstellungen!

technische Daten

Wärmepumpe		MIA 8	MIA 13	MIA 18	MIA 23
Energieeffizienzklasse 35°C		A+++	A+++	A+++	A+++
Energieeffizienzklasse 55°C		A++	A++	A++	A++
Verdichter		Inverter	Inverter	Inverter	Inverter
Heizleistung (A7/W35)	min. / max. kW	3,2 / 8	4,8 / 12	7,3 / 18	8,8 / 22
Heizleistung (A-7/W35)	min. / max. kW	2,3 / 5,68	3,46 / 8,52	5,3 / 12,8	15,6
COP (A7/W35)	min. / max.	5,25 / 4,26	5,16 / 4,17	5,37 / 4,35	5,27 / 4,27
COP (A-7/W35)	min. / max.	3,72 / 2,98	3,66 / 2,92	3,81 / 3,04	3,74 / 2,99
Leistungsaufnahme	kW	0,61 - 1,88	0,93 - 2,88	1,36 - 4,1	1,67 - 5,2
Kühlleistung	kW	2,5 - 6,2	3,3 - 8,2	5,1 - 12,6	6 - 15,0
Betriebsumgebungstemperatur	°C	-30 - 43	-30 - 43	-30 - 43	-30 - 43
Elektrischer Anschluss	Phasen	1	3	3	3
Spannung		230V / 50Hz	380V / 50Hz	380V / 50Hz	380V / 50Hz
Schalleistungspegel	dB(A)	53	55	57	58
Schalldruckpegel (5m)	dB(A)	30	32	34	35
Kältemittel	Typ / Menge kg	R32 / 1,3	R32 / 1,6	R32 / 2,7	R32 / 2,7
Breite	mm	1150	1150	1260	1260
Höhe	mm	820	960	1060	1060
Tiefe	mm	440	440	440	440
Gewicht	kg	105	115	160	165

Optionen und Zubehör

Zubehör

Produktbeschreibung	Produktnummer	Preis (RG 3)
Verbindungsset Schallentkopplung DN25 mit Übergang auf 1" AG	NMT-HZ-MIA1	420,00
Bodenkonsole	NMT-HZ-MIA2	350,00
Wandkonsole	NMT-HZ-MIA3	350,00
Frostschutzventil	NMT-HZ-MIA4	160,00
Magnetschlammabscheider 1 Zoll	NMT-HZ-115	240,00

Inbetriebnahme und Garantiestufen

Leistungsumfang	Produktnummer	Preis
Inbetriebnahme durch NMT inklusive 2 Jahre Garantie	IB-WP2	450,00 €
Inbetriebnahme durch NMT + Garantieverlängerung auf 5 Jahre	IB-WP5	785,00 €
Inbetriebnahme einer Hybridanlage durch NMT + Garantieverlängerung auf 5 Jahre	IB-WP5V	1.285,00 €

Lieferumfang

Außeneinheit mit Komponenten

- Kesselsicherheitsgruppe
- Ausdehnungsgefäß
- Elektroheizelement 3 kW
- Umwälzpumpe

weiterhin

- Regeleinheit & Verteilerbox



Kombinieren Sie unsere MIA Wärmepumpe mit einem Pufferspeicher zur hygienischen Trinkwasserbereitung und Heizungsunterstützung!

Details zu unseren Pufferspeichern finden Sie ab Seite 106

Hydraulikschemen

WP1 **Wärmepumpe mit Brauchwasserspeicher**
ID

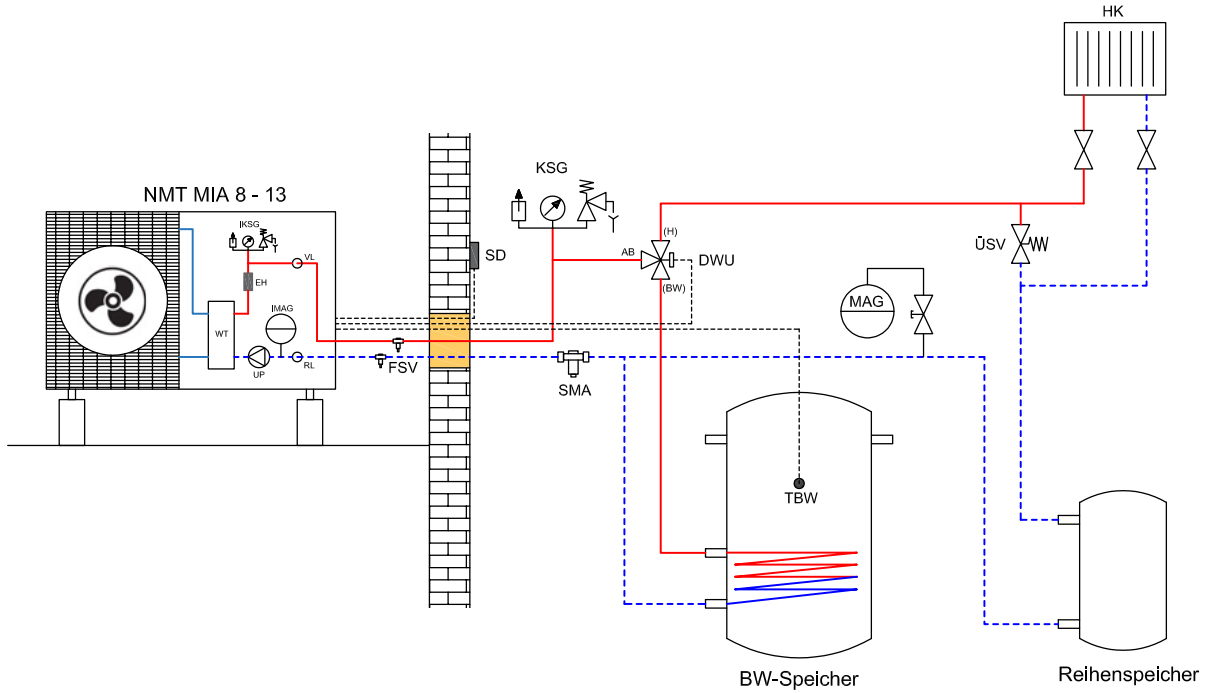

Produktliste

Hausinstallation Wärmepumpe

- DWU Drei-Wege-Umschaltventil
- KSG zusätzliche Kesselsicherheitsgruppe
- MAG Membranausdehnungsgefäß
- SMA Schlamm-Magnetabscheider
- FSV Frostschutzventil (2x)
- VB Verteilerbox Elektrik /
Steuerungsdisplay
- TBW Brauchwasserfühler
- ÜSV Überströmventil

NMT MIA Wärmepumpe

- WT Wärmetauscher
- EH Elektroheizelement
- IKSG interne Kesselsicherheitsgruppe
- IMAG internes Membranausdehnungsg.
- UP Umwälzpumpe
- VL Vorlaufanschluss
- RL Rücklaufanschluss

Zubehör	Produktnummer	Preis
Brauchwasserspeicher 300l	NMT-WPBWS-300	3.500,00
Pufferpeicher 100 l	NMT-WPPS-100	1.150,00
Verbindungsset	NMT-HZ-MIA1	420,00
Frostschutzventil	NMT-MIA4	320,00
Magnetschlammabscheider	NMT-HZ-115	240,00
Kesselsicherheitsgruppe	NMT-HZ-105	58,60
Drei-Wege-Umschaltventil	NMT-HZ-MIADWU	195,00
Bodenkonsole	NMT-HZ-MIA2	350,00
Inbetriebnahme 5 Jahre Garantie	IB-WP5	785,00

Optional	Produktnummer	Preis
Wandkonsole	NMT-HZ-MIA3	350,00
Inbetriebnahme 2 Jahre Garantie	IB-WP2	450,00

bauseits (nicht im NMT Sortiment)

Ausdehnungsgefäß
Überströmventil

Wärmepumpe	NMT-MIA-8	NMT-MIA-13
Wärmepumpe MIA	8.800,00	9.800,00

Gesamtpreis 15.818,60 16.818,60

WP2 **Wärmepumpe mit Brauchwasserspeicher und Heizkreispumpe**
ID

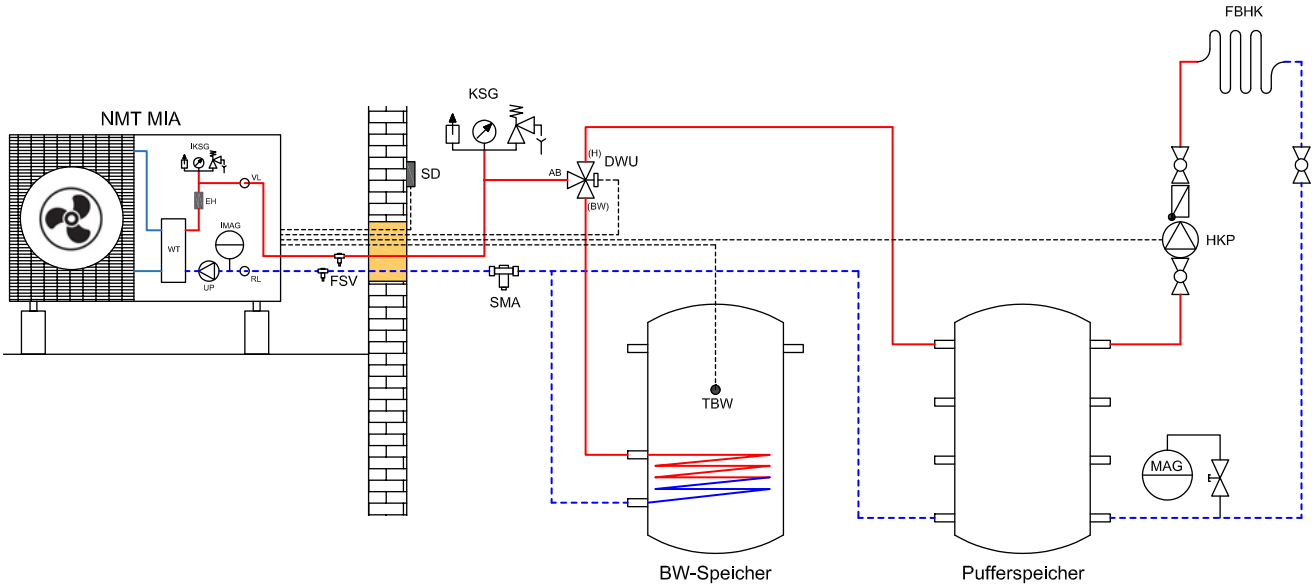

Produktliste

Hausinstallation Wärmepumpe

- DWU Drei-Wege-Umschaltventil
- KSG zusätzliche Kesselsicherheitsgruppe
- MAG Membranausdehnungsgefäß
- SMA Schlamm-Magnetabscheider
- FSV Frostschutzventil (2x)
- VB Verteilerbox Elektrik / Steuerungsdisplay
- TBW Brauchwasserfühler
- HKP Heizkreispumpe

NMT MIA Wärmepumpe

- WT Wärmetauscher
- EH Elektroheizelement
- IKSG interne Kesselsicherheitsgruppe
- IMAG internes Membranausdehnungsg.
- UP Umwälzpumpe
- VL Vorlaufanschluss
- RL Rücklaufanschluss

Zubehör	Produktnummer	Preis
Brauchwasserspeicher 300l	NMT-WPBWS-300	3.500,00
Pufferspeicher 200 l	NMT-WPPS-200	1.700,00
Verbindungsset	NMT-HZ-MIA1	420,00
Frostschutzventil	NMT-MIA4	320,00
Magnetschlammabscheider	NMT-HZ-115	240,00
Kesselsicherheitsgruppe	NMT-HZ-105	58,60
Drei-Wege-Umschaltventil	NMT-HZ-MIADWU	195,00
Bodenkonsole	NMT-HZ-MIA12	350,00
Inbetriebnahme 5 Jahre Garantie	IB-WP5	785,00

Optional	Produktnummer	Preis
Wandkonsole	NMT-HZ-MIA3	350,00
Inbetriebnahme 2 Jahre Garantie	IB-WP2	450,00

bauseits (nicht im NMT Sortiment)

Ausdehnungsgefäß
Taupunktwächter bei Kühlfunktion

Wärmepumpe	NMT-MIA-8	NMT-MIA-13	NMT-MIA-18
Wärmepumpe MIA	8.800,00	9.800,00	13.800,00

Gesamtpreis	16.368,60	17.368,60	21.368,60
--------------------	------------------	------------------	------------------

Hydraulikschemen

WP3 Wärmepumpe mit Kombispeicher und Warmwasserzirkulation

ID

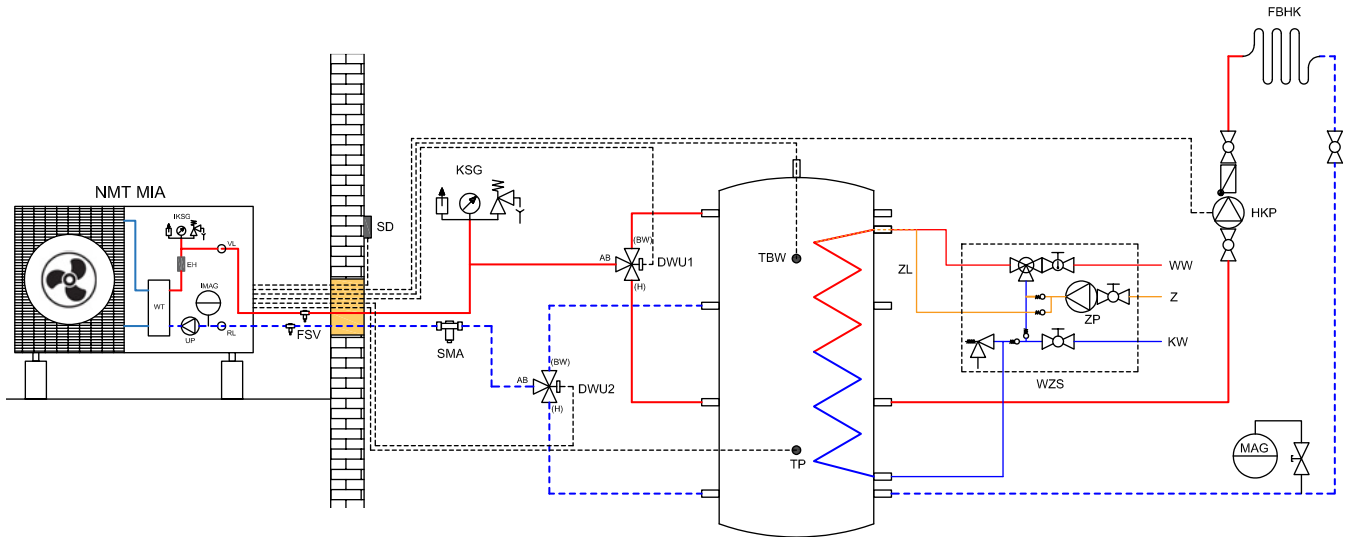

Hausinstallation Wärmepumpe

DWU1	3-Wege-Umschaltventil Vorlaufs.
DWU2	3-Wege-Umschaltventil Rücklaufs.
KSG	zusätzliche Kesselsicherheitsgruppe
MAG	Membranausdehnungsgefäß
SMA	Schlamm-Magnetabscheider
FSV	Frostschutzventil (2x)
VB	Verteilerbox Elektrik / Steuerungsdisplay
TBW	Brauchwasserfühler
HKP	Heizkreispumpe

NMT MIA Wärmepumpe

WT	Wärmetauscher
EH	Elektroheizelement
IKSG	interne Kesselsicherheitsgruppe
IMAG	internes Membranausdehnungsgefäß
UP	Umwälzpumpe
VL	Vorlaufanschluss
RL	Rücklaufanschluss

Warmwasserzirkulationssystem WZS

KW	Kaltwasseranschluss
WW	Warmwasseranschluss
Z	Zirkulationsleitung
ZP	Zirkulationspumpe
ZL	Zirkulationslanze

Produktliste

Zubehör	Produktnummer	Preis
Kombispeicher 600l für MIA 8 & 13	NMT-WPKS-600	3.700,00
Kombispeicher 800l für MIA 18 & 23	NMT-WPKS-800	3.900,00
Warmwasserzirkulationssystem	NMT-BWZ	1.168,00
Verbindungsset	NMT-HZ-MIA1	420,00
2x Drei-Wege-Umschaltventil	NMT-HZ-MIADWU	2x 195,00
Frostschutzventil	NMT-MIA4	320,00
Magnetschlammabscheider	NMT-HZ-115	240,00
Kesselsicherheitsgruppe	NMT-HZ-105	58,60
Bodenkonsole	NMT-HZ-MIA12	350,00
Inbetriebnahme 5 Jahre Garantie	IB-WP5	785,00
<i>Optional</i>	<i>Produktnummer</i>	<i>Preis</i>
Wandkonsole	NMT-HZ-MIA3	350,00
Inbetriebnahme 2 Jahre Garantie	IB-WP2	450,00

bauseits (nicht im NMT Sortiment)

Ausdehnungsgefäß

Überströmventil

Wärmepumpe	NMT-MIA-8	NMT-MIA-13	NMT-MIA-18	NMT-MIA-23
Wärmepumpe MIA	8.800,00	9.800,00	13.800,00	17.800,00
Gesamtpreis	16.231,60	17.231,60	21.431,60	25.431,60

WP4 **Wärmepumpe mit Kombispeicher**
ID **und Holzvergaserkessel**

Schema für Wärmepumpe und
 Warmwasserzirkulationssystem
 auf Seiten 18 & 19

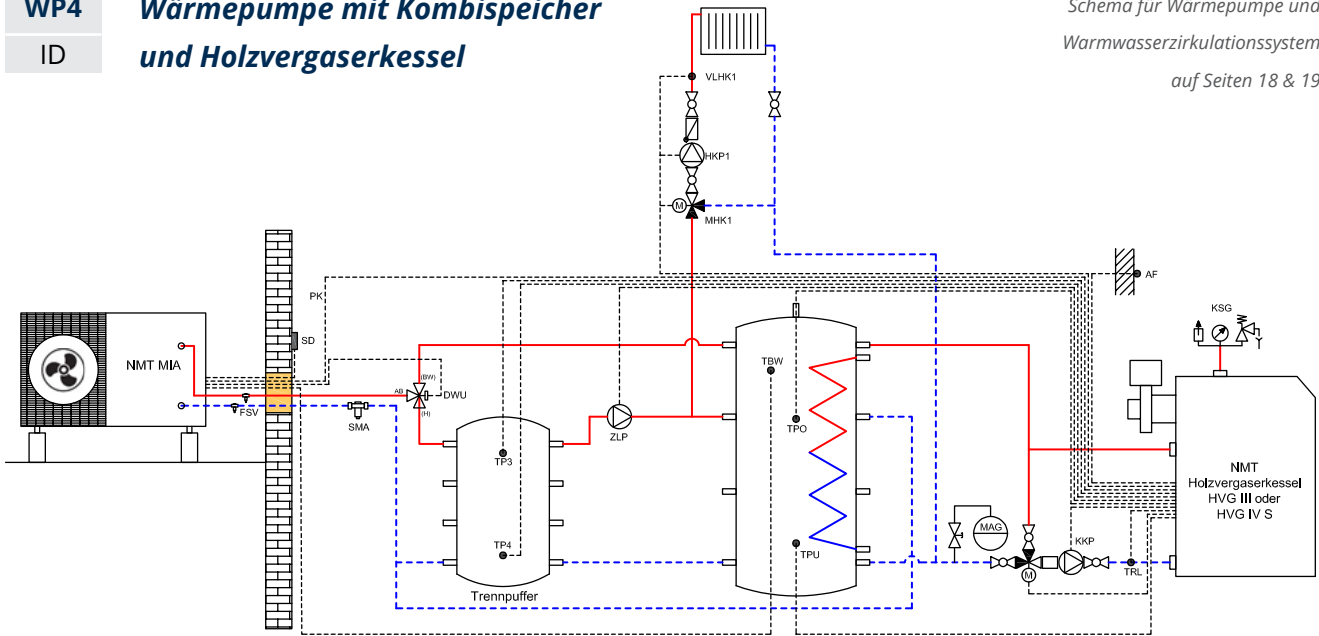

Hausinstallation Wärmepumpe

- DWU Drei-Wege-Umschaltventil
- KSG zusätzliche Kesselsicherheitsgruppe
- MAG Membranausdehnungsgefäß
- SMA Schlamm- und Magnetabscheider
- FSV Frostschutzventil (2x)
- VB Verteilerbox Elektrik / Steuerungsdisplay
- TBW Brauchwasserfühler

Hausinstallaation Kessel

- KKP Kesselkreispumpe
- M Mischer Rücklaufanhebung
- TRL Rücklauffühler
- MAG Membranausdehnungsgefäß
- TPO Pufferfühler oben
- TPU Pufferfühler unten
- TP3 Pufferfühler WP-Speicher oben
- TP4 Pufferfühler WP-Speicher unten
- ZLP Zwischenladepumpe (P2 entladen)
- MHK1 Mischer Heizkreis 1
- HKP1 Heizkreispumpe 1
- VL1 Vorlauffühler Heizkreis 1
- AF Außenfühler

Warmwasserzirkulationssystem WZS

- KW Kaltwasseranschluss
- WW Warmwasseranschluss
- Z Zirkulationsleitung
- ZP Zirkulationspumpe
- ZL Zirkulationslanze

NMT MIA Wärmepumpe

- WT Wärmetauscher
- EH Elektroheizelement
- IKSG interne Kesselsicherheitsgruppe
- IMAG int. Membranausdehnungsgefäß
- UP Umwälzpumpe
- VL Vorlaufanschluss
- RL Rücklaufanschluss

Produktliste

Wärmeerzeuger	Produktnummer	Preis
Holzvergaserkessel HVG III 17kW	NMT-HVGIII-15	9.191,26

Zubehör	Produktnummer	Preis
Kombispeicher 1000 I	NMT-WPKS-1000	4.200,00
Pufferspeicher 200 I	NMT-WPPS-200	1.700,00
NMT-Zubehörpaket Holzessel P33	NMT-HZ-P33	1.390,00
Verbindungsset	NMT-HZ-MIA1	420,00
Frostschutzventil	NMT-MIA4	320,00
Magnetschlammabscheider	NMT-HZ-115	240,00
Drei-Wege-Umschaltventil	NMT-HZ-MIADWU	195,00
Bodenkonsole	NMT-HZ-MIA2	350,00
Inbetriebnahme Verbundanlage	IB-WP-5V	1.285,00

Optional	Produktnummer	Preis
Wandkonsole	NMT-HZ-MIA3	350,00
Warmwasserzirkulationssystem	NMT-BWZ	1.168,00
NMT Heizungspumpengruppe	NMT-HZ-110	650,62

bauseits (nicht im NMT Sortiment)

Ausdehnungsgefäß				
Wärmepumpe	NMT-MIA-8	NMT-MIA-13	NMT-MIA-18	NMT-MIA-23
Wärmepumpe MIA	8.800,00	9.800,00	13.800,00	17.800,00

Gesamtpreis	28.091,26	29.091,26	33.091,26	37.091,26
-------------	-----------	-----------	-----------	-----------

Hydraulikschemen

WP5 **Wärmepumpe mit Kombispeicher,**
ID **Pufferspeicher und Holzvergaserkessel**

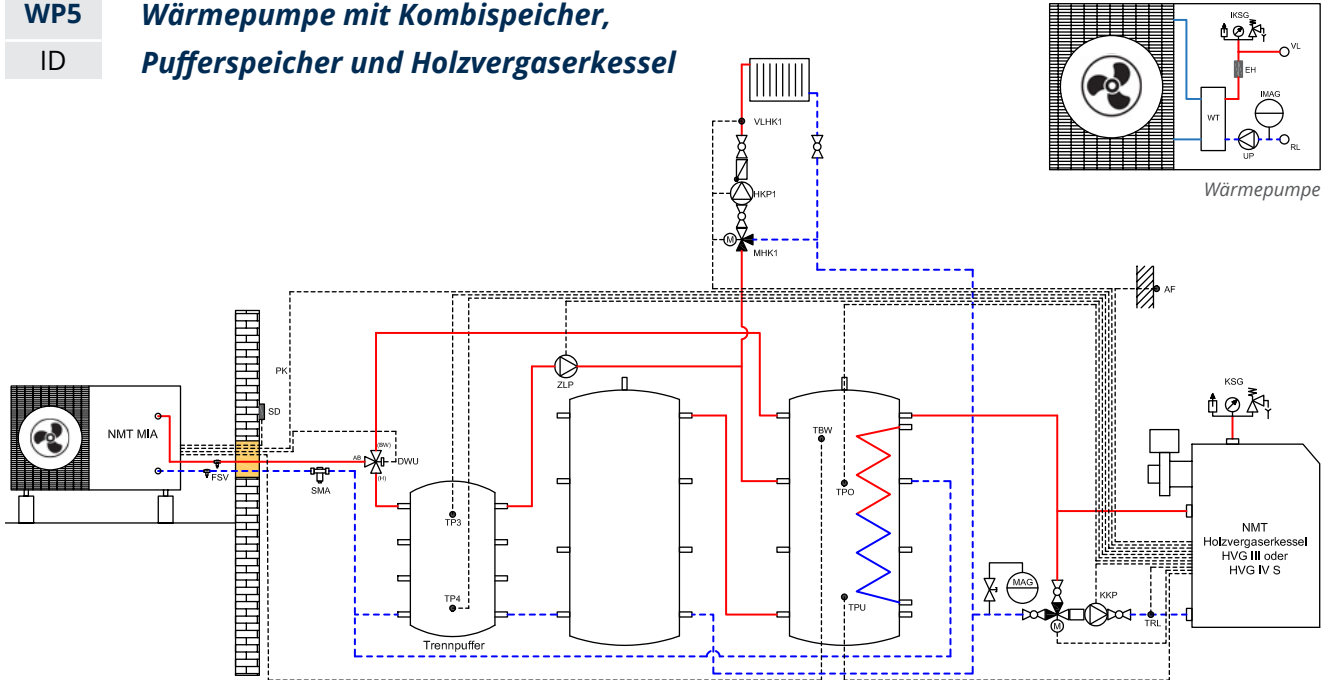

Produktliste

Hausinstallation Wärmepumpe

- DWU Drei-Wege-Umschaltventil
- KSG zusätzliche Kesselsicherheitsgruppe
- MAG Membranausdehnungsgefäß
- SMA Schlamm- und Magnetabscheider
- FSV Frostschutzventil (2x)
- VB Verteilerbox Elektrik /
- Steuerungsdisplay
- TBW Brauchwasserfühler

Hausinstallaation Kessel

- KKP Kesselkreispumpe
- M Mischer Rücklaufanhebung
- TRL Rücklauffühler
- MAG Membranausdehnungsgefäß
- TPO Pufferfühler oben
- TPU Pufferfühler unten
- TP3 Pufferfühler WP-Speicher oben
- TP4 Pufferfühler WP-Speicher unten
- ZLP Zwischenladepumpe (P2 entladen)
- MHK1 Mischer Heizkreis 1
- HKP1 Heizkreispumpe 1
- VL1 Vorlauffühler Heizkreis 1
- AF Außenfühler

Warmwasserzirkulationssystem WZS

- KW Kaltwasseranschluss
- WW Warmwasseranschluss
- Z Zirkulationsleitung
- ZP Zirkulationspumpe
- ZL Zirkulationslanze

NMT MIA Wärmepumpe

- WT Wärmetauscher
- EH Elektroheizelement
- IKSG interne Kesselsicherheitsgruppe
- IMAG int. Membranausdehnungsgefäß
- UP Umwälzpumpe
- VL Vorlaufanschluss
- RL Rücklaufanschluss

Wärmeerzeuger

Wärmeerzeuger	Produktnummer	Preis
Holzvergaserkessel HVG III 30kW	NMT-HVGIII-30	11.216,00

Zubehör

Zubehör	Produktnummer	Preis
Kombispeicher 1000 l	NMT-WPKS-1000	4.200,00
Pufferspeicher 1000 l	NMT-WPPS-1000	2.000,00
Pufferspeicher 200 l	NMT-WPPS-200	1.700,00
NMT-Zubehörpaket Holzessel P33	NMT-HZ-P33	1.390,00
Verbindungsset	NMT-HZ-MIA1	420,00
Frostschutzventil	NMT-MIA4	320,00
Magnetschlammabscheider	NMT-HZ-115	240,00
Bodenkonsole	NMT-HZ-MIA2	350,00
Inbetriebnahme Verbundanlage	IB-WP-5V	1.285,00

Optional

Optional	Produktnummer	Preis
Wandkonsole	NMT-HZ-MIA3	350,00
Drei-Wege-Umschaltventil	NMT-HZ-MIADWU	195,00
Warmwasserzirkulationssystem	NMT-BWZ	1.168,00
NMT Heizungspumpengruppe	NMT-HZ-110	650,62

bauseits (nicht im NMT Sortiment)

Ausdehnungsgefäß

Wärmepumpe	NMT-MIA-8	NMT-MIA-13	NMT-MIA-18	NMT-MIA-23
Wärmepumpe MIA	8.800,00	9.800,00	13.800,00	17.800,00

Gesamtpreis	31.921,00	32.921,00	36.921,00	40.921,00
-------------	-----------	-----------	-----------	-----------

WP6 **Wärmepumpe mit Kombispeicher**
ID **und Pelletkessel**

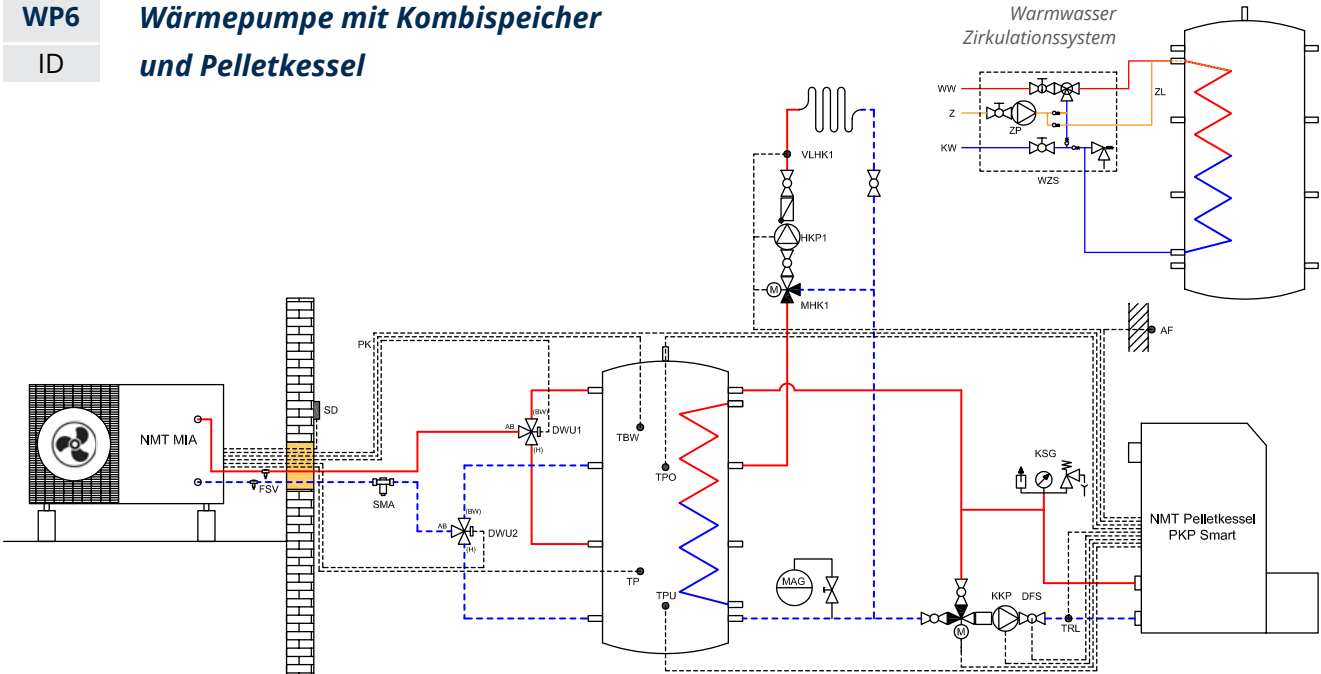

Produktliste

Hausinstallation Wärmepumpe

- DWU 1 3-Wege-Umschaltv. Vorlaufseite
- DWU 2 3-Wege-Umschaltv. Rücklaufseite
- KSG zusätzliche Kesselsicherheitsgruppe
- MAG Membranausdehnungsgefäß
- SMA Schlamm- und Magnetabscheider
- FSV Frostschutzventil (2x)
- VB Verteilerbox Elektrik / Steuerungsdisplay
- TBW Brauchwasserfühler

Hausinstallaation Kessel

- KKP Kesselkreispumpe
- M Mischer Rücklaufanhebung
- TRL Rücklauffühler
- DFS Durchflusssensor
- KSG Kesselsicherheitsgruppe
- MAG Membranausdehnungsgefäß
- TPO Pufferfühler oben
- TPU Pufferfühler unten
- MHK1 Mischer Heizkreis 1
- HKP1 Heizkreispumpe 1
- VL1 Vorlauffühler Heizkreis 1
- AF Außenfühler

Warmwasserzirkulationssystem WZS

- KW Kaltwasseranschluss
- WW Warmwasseranschluss
- Z Zirkulationsleitung
- ZP Zirkulationspumpe
- ZL Zirkulationslanze

NMT MIA Wärmepumpe

- WT Wärmetauscher
- EH Elektroheizelement
- IKSG interne Kesselsicherheitsgruppe
- IMAG int. Membranausdehnungsgefäß
- UP Umwälzpumpe
- VL Vorlaufanschluss
- RL Rücklaufanschluss

Wärmeerzeuger	Produktnummer	Preis
Pelletkessel PKP Smart 15kW	NMT-PKPS-13	8.950,00

Zubehör	Produktnummer	Preis
Kombispeicher 600 l für MIA 8 & 13	NMT-WPKS-600	3.700,00
Kombispeicher 1000 l für MIA 18 & 23	NMT-WPKS-1000	4.200,00
NMT-Zubehörpaket Pelletkessel	NMT-HZ-P13	1.490,00
Verbindungsset	NMT-HZ-MIA1	420,00
Frostschutzventil	NMT-MIA4	320,00
2x Drei-Wege-Umschaltventil	NMT-HZ-MIADWU	2x 195,00
Magnetschlammabscheider	NMT-HZ-115	240,00
Bodenkonsole	NMT-HZ-MIA2	350,00
Inbetriebnahme Verbundanlage	IB-WP-5V	1.285,00

Optional	Produktnummer	Preis
Wandkonsole	NMT-HZ-MIA3	350,00
Warmwasserzirkulationssystem	NMT-BWZ	1.168,00
NMT Heizungspumpengruppe	NMT-HZ-110	650,62

bauseits (nicht im NMT Sortiment)

Ausdehnungsgefäß				
Wärmepumpe	NMT-MIA-8	NMT-MIA-13	NMT-MIA-18	NMT-MIA-23
Wärmepumpe MIA	8.800,00	9.800,00	13.800,00	17.800,00

Gesamtpreis	25.945,00	26.945,00	31.445,00	35.445,00
-------------	-----------	-----------	-----------	-----------

Heizen mit Scheitholz

natürlich & nachhaltig



Mit Biomasse natürlich besser Heizen!

Deutschland ist das walddreichste Land Mitteleuropas. Aktuell sind rund 11,4 Mio. Hektar mit Wald bedeckt. Das entspricht knapp einem Drittel der Gesamtfläche Deutschlands. Dank einer nachhaltigen Bewirtschaftung auf dem Fundament des Bundeswaldgesetzes ist die Waldfläche in den letzten 50 Jahren um mehr als 1,5 Mio. ha gewachsen.

Richtig verwendet, ist Scheitholz ein umweltgerechter Brennstoff. Mit gut aufbereitetem Holz aus Ihrer Region, einem modernen NMT-Heizkessel und einem sachgerechten Heizverhalten können Sie dazu beitragen, dass Ihr Haus mit einer behaglichen Wärme versorgt und die Umwelt dabei nicht belastet wird.



Mit Holz heizen Sie



CO₂ neutral



staatlich gefördert



unabhängig

Brennstoffvergleich für 10kWh:



1m³ Erdgas



1l Heizöl



2,5kg Scheitholz

Für jeden Einsatz der passende Scheitholzessel



NMT Scheitholzessel

Kessel	HVG II	HVG III	HVG IV	HVG TT
Leistung	18 - 37 kW	18 - 37 kW	18 - 37 kW	40 - 93 kW
Länge Holzscheite	bis 53 cm	bis 53 cm	bis 53 cm	bis 125 cm
Heizkreis- regelung	-	✓	✓	✓
Lambda	-	✓	✓	✓
Füllraum	mittel	mittel	groß	extra groß
automatische Zündung	-	optional	optional	-
Details auf Seite	24	30	36	42

HVG II - der kompakte Scheitholzkessel



Die Highlights des HVG II

- Schwelgasabsaugung
- modulierender Saugzuglüfter
- kompakte Bauweise mit geringem Puffervolumen
- Füllraumtiefe von 56 cm



Details und Downloads
auf unserer Website

www.nmt-systeme.com



Robuste Standardsteuerung

- Überwachung der Kesselwasser- und Abgastemperatur
- Differenzregelung der Kesselkreispumpe über Temperaturdifferenz zum Pufferspeicher
- optimale Regelung der Lüfterleistung



Einfaches Bedienen und Reinigen

- Reinigungshebel und Türen wechselbar
- komfortabler Anheizvorgang über 2 Türen
- Anheizvorgang in nur wenigen Minuten abgeschlossen
- einfache und schnelle Reinigung und Entaschung von vorn
- einfache Reinigung der Wärmetauscher über Reinigungshebel

Saubere und effektive Verbrennung

- Holzvergaserentechnologie mit unterem Abbrand
- hochtemperatur Schamottbrennkammer
- Einhangbleche aus Edelstahl zum Schutz des Brennraums
- Schwelgasabsaugung für rauchfreies Nachlegen
- geräuscharmes Saugzuggebläse für emissionsarmen Sturzbrand

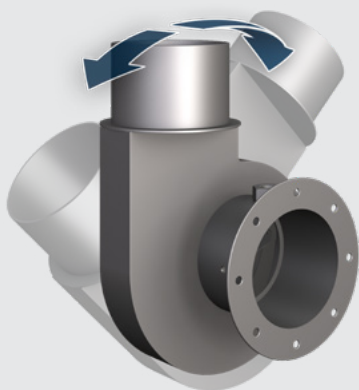

flexibler Abgasrohranschluss

- standardisierter Durchmesser von 150mm
- seitlich einstellbar 45° nach links und rechts
- flexibel in der Installation
- sicher und robust in der Anwendung

Technische Daten

Leistungsstufen

Heizkessel	Leistungsstufe	Produktnummer	Preis (RG 1)
HVG II 15	18 kW	NMT-HVGII-15	6.945,77
HVG II 20	21 kW	NMT-HVGII-20	7.547,51
HVG II 30	29 kW	NMT-HVGII-30	9.057,80
HVG II 40	37 kW	NMT-HVGII-40	10.261,28

technische Daten

Heizkessel		HVG II 15	HVG II 20	HVG II 30	HVG II 40
Nennwärmeleistung	kW	18	21	29	37
Energieeffizienzklasse		A+	A+	A+	A+
Gesamtgewicht	kg	465	465	520	520
Kesselrohgewicht	kg	350	350	395	395
Füllraum Volumen	l	83	83	124	124
Füllraum Tiefe	mm	560	560	560	560
Abgasstutzen	mm	150	150	150	150
Wirkungsgrad bei Nennlast	%	92	92,2	92,7	93,2
Abgastemperatur	°C	135	135	133	131
Zugbedarf	Pa	11	11	11	12
Abgasmassestrom	g / s	12	13	17	21
Max. Wasserüberdruck	bar	2,5	2,5	2,5	2,5
Max. zulässige Betriebstemp.	°C	90	90	90	90
Min. Rücklauftemperatur	°C	60	60	60	60
Wasserinhalt	l	72	72	92	90
Elektrischer Anschluss	V	230	230	230	230
Elektrische Leistung (Nennlast)	W	43	46	56	66
Empfohlenes Puffervolumen	l	1000	1200	1600	2500
Puffervolumen nach BImSchV	l	996	1155	1595	2035

Maße und Abstände

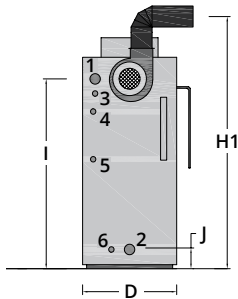
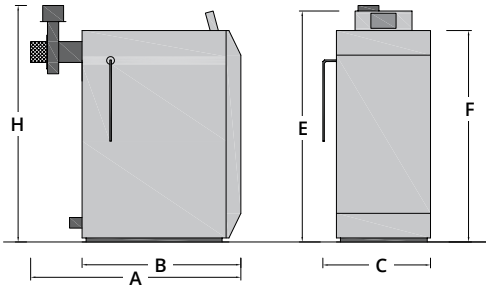

Reinigungshebel ist
beidseitig montierbar

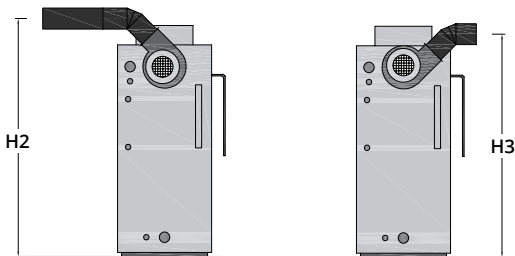

Abmessungen

Maß	HVG II 15 / 20	HVG II 30 / 40
A	1320	1320
B	1060	1060
C	550	650
D	480	580
E	1320	1320
F	1200	1200
H	1460	1460
H1	1565	1565
H2	1430	1430
H3	1340	1340
I	1200	1200
J	150	150
1, 2	1½"	1½"
3	¾"	¾"
4, 5, 6	½"	½"

1: Kesselvorlauf 2: Kesselrücklauf 3: TAS
 4: Eingang TAS 5: Ausgang TAS 6: Entleerung
 Maße in mm Höhen ohne Stellfüße, zzgl. 2-4 cm

Einbringmaße

Breite	500	600
Höhe	1320	1320
Tiefe	1100	1100

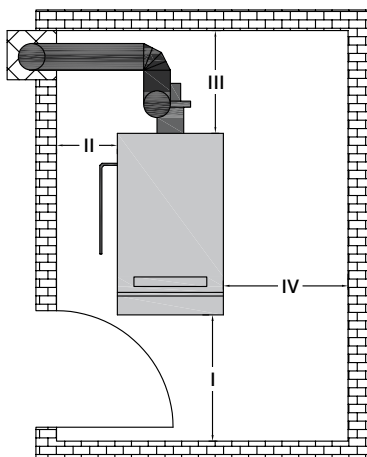

Mindestabstände

I	700	700
II	400	400
III	500	500
IV	200	200

Mindestraumhöhe: 1850 mm

Optionen und Zubehör

Zubehör

Produktbeschreibung	Produktnummer	Preis (RG 3)
Paket Anfahrentlastung • Regler mit einem Temperaturfühler bis 90 °C • Drei-Wege-Umschaltventil 1" IG	NMT-HZ-P8	283,45
Paket Umschalteinrichtung • für Festbrennstoff und Öl/Gas - Kombinationen • Differenzregler mit 2 Temperaturfühler bis 90 °C • Drei-Wege-Umschaltventil 1" IG	NMT-HZ-P9	310,96
Paket Mischer Rücklaufanhebung mit Festwertregler • Kesselrücklaufanhebung • Zugbegrenzer • Kesselsicherheitsgruppe • therm. Ablaufsicherung	NMT-HZ-P32	1.390,00

Inbetriebnahme und Garantiestufen

Garantiestufe	Leistungsumfang	Produktnummer	Preis
5 J. Premiumgarantie	Inbetriebnahme durch NMT	IB-HVG-II	345,00
8 J. Werksgarantie	Inbetriebnahme durch NMT + inkl. Wartungsvertrag + inkl. Verschleißteile (einmalig)	IB-8JAHRE	780,00

Lieferumfang

- Heizkessel
- Kesselsteuerung
- Kabelpaket und Reinigungsset
- Bedienungsanleitung
- Schamott-Platten für Brennkammer
- Turbulatoren und Reinigungsmechanismus
- Saugzugventilator mit Abgasflansch
- Hebel & Equipment Wärmetauscherreinigung

Der Scheitholzessel HVG II wird vollständig vormontiert komplett mit Verkleidung geliefert. Der Transport erfolgt auf einer Einwegpalette. Zur Sicherheit ist der Kessel mittels Schrauben an der Palette gesichert. Je nach Aufstellraum und Einbausituation kann der Kessel teilweise demontiert werden.

Hydraulikschema

V814 Holzvergaserkessel mit 2 Pufferspeichern und Gas-/Ölkessel

ID

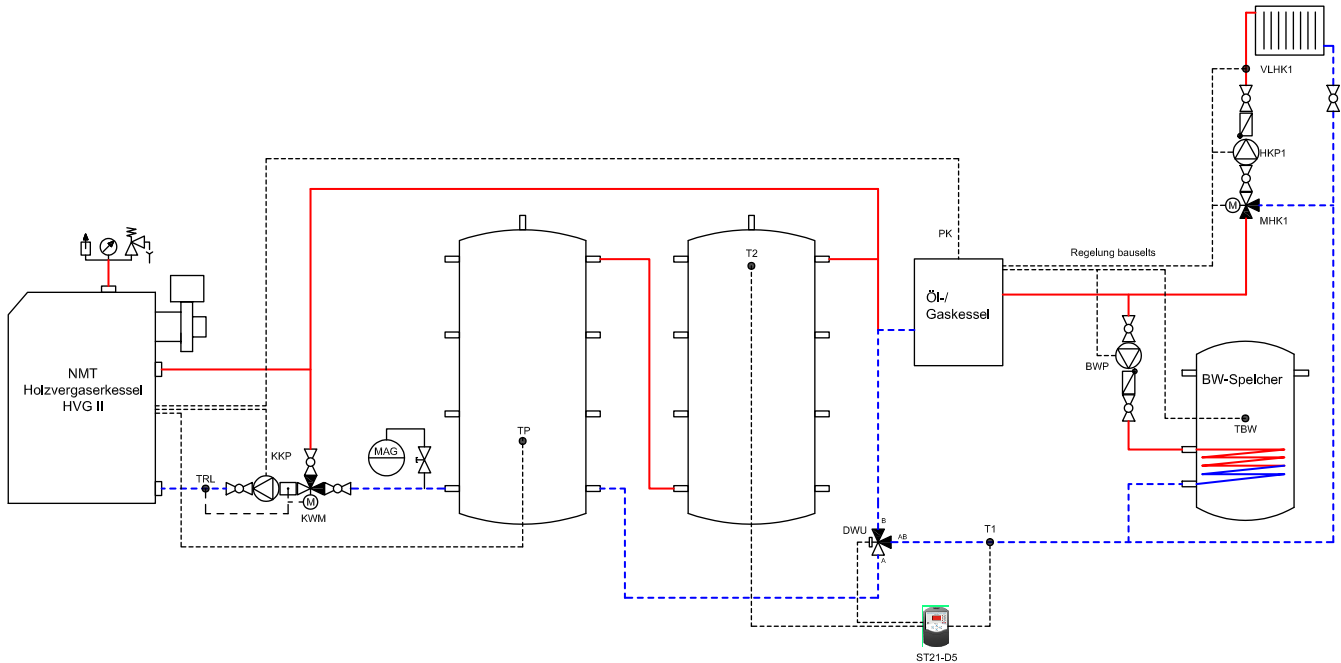

Produktliste

Hausinstallation

KKP	Kesselkreispumpe
KWM	Konstantwertmischer
TRL	Rücklauffühler Konstantwertmischer
MAG	Membranausdehnungsgefäß
TP	Pufferfühler
PK	potentialfreier Kontakt (optional über ST21-D5 möglich)

Kessel

MHK1	Mischer Heizkreis 1
HKP1	Heizkreispumpe 1
TBW	Brauchwasserfühler
BWP	Brauchwasserpumpe

Umschaltung Öl-Gaskessel / Pufferspeicher

ST21-D5	Differenzsteuerung
DWU	Drei-Wege-Umschaltventil (AB-B stromlos offen)
T1	Rücklauffühler
T2	Pufferfühler oben

Zubehör

Zubehör	Produktnummer	Preis
2x Pufferspeicher 1000 l	NMT-WPPS-1000	2x 2.000,00
Zubehörpaket Holzessel P32	NMT-HZ-P32	1.390,00
Differenzsteuerung D5	NMT-ST21-D5	193,75
Drei-Wege-Umschaltventil	NMT-ST21-DWU	150,80
Inbetriebnahme	IB-HVG-II	345,00

Optional

Optional	Produktnummer	Preis
Brauchwasserspeicher 300l	NMT-WPBWS-300	3.500,00
Heizungspumpengruppe	NMT-HZ-110	650,62

bauseits (nicht im NMT Sortiment)

Ausdehnungsgefäß	Preis

Wärmeerzeuger	HVG II 20	HVG II 30
Scheitholzessel HVG II	7.547,00	9.057,00

Gesamtpreis 13.626,55 15.136,55

HVG III - der beliebte Stückholzkessel



Die Highlights des HVG III

- lambdageregelte Verbrennung
- intuitive Touch Steuerung mit Heizkreisregelung
- Steuerung eines Dreiwege-Umschaltventils (z.B. Anfahrentlastung)
- optional mit automatischer Zündung
- optional mit Internetmodul
- Nachrüstung zum Kombikessel möglich



Details und Downloads auf unserer Website

www.nmt-systeme.com



Intuitive Steuerung

- 2 witterungsgeführte Heizkreise
- Pufferspeichermanagement
- Brauchwassermanagement
- Ansteuerung einer Doppelpumpengruppe
- Ansteuerung Rücklaufanhebungsmischer



Einfaches Bedienen und Reinigen

- großer Füllraum mit einer Füllraumtiefe von 56 cm
- komfortabler Anheizvorgang über 2 Türen
- Anheizvorgang in nur wenigen Minuten abgeschlossen
- einfache und schnelle Reinigung und Entaschung von vorn
- einfache Reinigung der Wärmetauscher über Reinigungshebel

Saubere und effektive Verbrennung

- Holzvergasertechnologie mit unterem Abbrand
- hochtemperatur Schamottbrennkammer
- Einhangbleche im Brennraum
- automatische Schwelgasabsaugung für rauchfreies Nachlegen
- geregelte Verbrennung über Primär - und Sekundärluftmotoren
- integrierter Pelletflansch für eine Nachrüstung zum Kombikessel

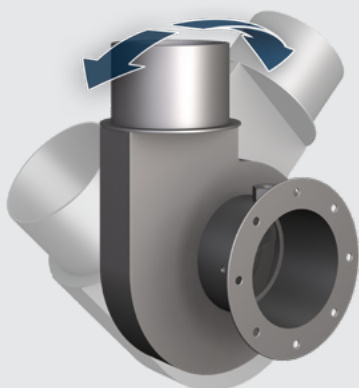

flexibler Abgasrohranschluss

- standardisierter Durchmesser von 150mm
- seitlich einstellbar 45° nach links und rechts
- flexibel in der Installation
- sicher und robust in der Anwendung

Technische Daten

Leistungsstufen

Heizkessel	Leistungsstufe	Produktnummer	Preis (RG 1)
HVG III 15	18 kW	NMT-HVGI-15	9.191,26
HVG III 20	21 kW	NMT-HVGI-20	9.591,09
HVG III 30	29 kW	NMT-HVGI-30	11.216,02
HVG III 40	37 kW	NMT-HVGI-40	12.575,20

technische Daten

Heizkessel		HVG III 15	HVG III 20	HVG III 30	HVG III 40
Nennwärmeleistung	kW	18	21	29	37
Energieeffizienzklasse		A+	A+	A+	A+
Gesamtgewicht	kg	465	465	520	520
Kesselrohgewicht	kg	350	350	395	395
Füllraum Volumen	l	83	83	124	124
Füllraum Tiefe	mm	560	560	560	560
Abgasstutzen	mm	150	150	150	150
Wirkungsgrad bei Nennlast	%	92	92,2	92,7	93,2
Abgastemperatur	°C	135	135	133	131
Zugbedarf	Pa	11	11	11	12
Abgasmassestrom	g / s	12	13	17	21
Max. Wasserüberdruck	bar	2,5	2,5	2,5	2,5
Max. zulässige Betriebstemp.	°C	90	90	90	90
Min. Rücklauftemperatur	°C	60	60	60	60
Wasserinhalt	l	72	72	92	90
Elektrischer Anschluss	V	230	230	230	230
Elektrische Leistung (Nennlast)	W	43	46	56	66
Empfohlenes Puffervolumen	l	1000	1200	1600	2500
Puffervolumen nach BImSchV	l	996	1155	1595	2035

Maße und Abstände

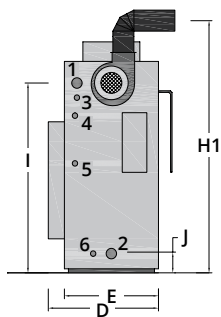
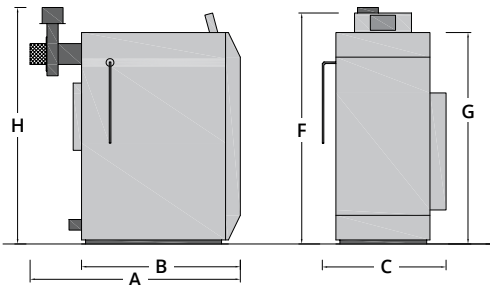

Reinigungshebel ist
beidseitig montierbar

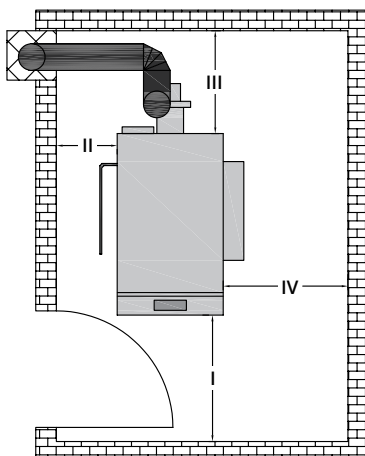
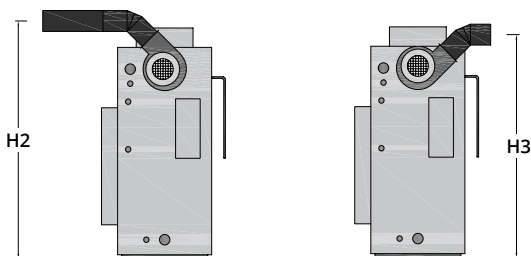

Abmessungen

Maß	HVG III 15 / 20	HVG III 30 / 40
A	1320	1320
B	1060	1060
C	700	800
D	630	730
E	480	580
F	1320	1320
G	1200	1200
H	1460	1460
H1	1565	1565
H2	1430	1430
H3	1340	1340
I	1200	1200
J	150	150
1, 2	1½"	1½"
3	¾"	¾"
4, 5, 6	½"	½"

1: Kesselvorlauf 2: Kesselrücklauf 3: TAS
 4: Eingang TAS 5: Ausgang TAS 6: Entleerung
 Höhen ohne Stellfüße, zzgl. 2-4 cm
 Maße in mm

Einbringmaße

Breite	500	600
Höhe	1320	1320
Tiefe	1100	1100

Mindestabstände

I	700	700
II	200	200
III	500	500
IV	500	500

Mindestraumhöhe: 1850 mm

Optionen und Zubehör

Zubehör und Module

Zubehöropakete	Produktnummer	Preis (RG 3)
Paket Mischer Rücklaufanhebung (PWM & Wärmemengenzähler) • Kesselrücklaufanhebung • Zugbegrenzer • Kesselsicherheitsgruppe • therm. Ablaufsicherung	NMT-HZ-P33	1.390,00
Doppelpumpengruppe (zur Be- & Entladung von Pufferspeichern) • Ventileinheit • 2 Kugelhähne R32 • 2 Effizienzpumpen • 1 1/4" IG mit Hebel • ohne Regelung, Fühler und Tauchhülsen	NMT-HZ-DPG	806,10
Puffermanagerweiterung (2 Fühler KTY 81 für NMT-HZ-DPG)	NMT-HZ-PM	70,56
Dreiwege-Umschalteneinheit (Zur Anfahrrentlastung oder Öl / Gas Kombination) • Dreiwege-Umschaltventil • 1 Fühler KTY 81	NMT-HZ-DWU	169,73

Module	Produktnummer	Preis (RG 3)
Internet Fernzugriff und App-Unterstützung	NMT-EMI	802,52
Unterstützung von 2 Heizkreisen inkl. Vorlauffühler	NMT-HKM	553,75
Automatische Anzündhilfe mit Timerfunktion	NMT-AZ	523,85
Erweiterung zum Kombikessel für Pelletverbrennung	NMT-HVGIIB-PB	7.129,14 (RG 2)

Inbetriebnahme und Garantiestufen

Garantiestufe	Leistungsumfang	Produktnummer	Preis
5 J. Premiumgarantie	Inbetriebnahme durch NMT	IB-HVG-III	345,00
8 J. Werksgarantie	Inbetriebnahme durch NMT	IB-8JAHRE	780,00

Lieferumfang

- Heizkessel
- Kesselsteuerung
- Kabelpaket und Reinigungsset
- Bedienungsanleitung
- keramische Teile der Brennkammern
- Lambdasonde und Turbulatoren
- Saugzugventilator und Luftmotoren
- Aschekasten

Der Scheitholzessel HVG III wird vollständig vormontiert komplett mit Verkleidung geliefert. Der Transport erfolgt auf einer Einwegpalette. Zur Sicherheit ist der Kessel mittels Schrauben an der Palette gesichert. Je nach Aufstellraum und Einbausituation kann der Kessel teilweise demontiert werden.

Hydraulikschema

V815 Holzvergaserkessel mit Kombi- und Pufferspeicher und Öl / Gastherme

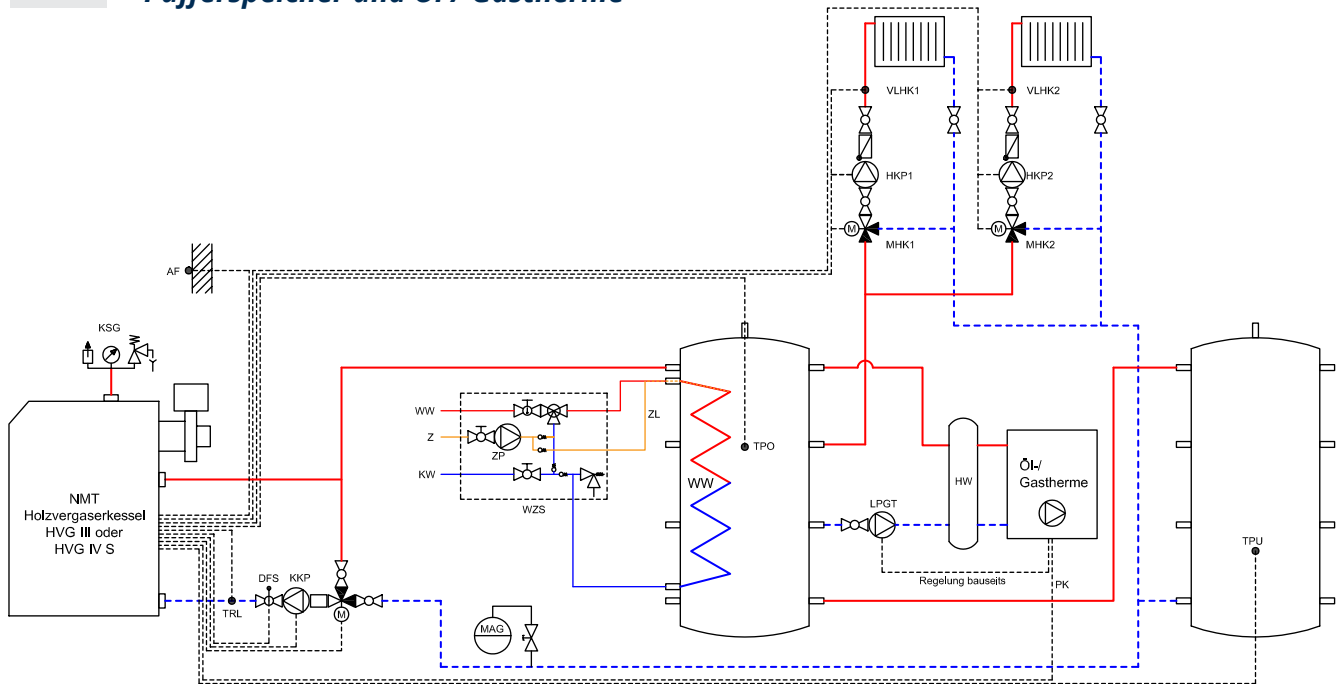

Produktliste

Kessel

- KSG Kesselsicherheitsgruppe
- KKP Kesselkreispumpe
- M Mischer Rücklaufanhebung
- DPS Durchflusssensor
- TRL Rücklauffühler
- MAG Membranausdehnungsgefäß
- TPO Pufferfühler oben
- TPU Pufferfühler unten
- PK potentialfreier Kontakt

Warmwasserzirkulationssystem (WZS)

- KW Kaltwasseranschluss
- WW Warmwasseranschluss
- Z Zirkulationsleitung
- ZP Zirkulationspumpe
- ZL Zirkulationslanze

Gastherme bauseits

- HW Hydraulische Weiche
- LPGT Pufferladepumpe Gasthermie

Hausinstallation

- MHK1 Mischer Heizkreis 1
- HKP1 Heizkreispumpe 1
- VLHK1 Vorlauffühler Heizkreis 1
- MHK2 Mischer Heizkreis 2
- HKP2 Heizkreispumpe 2
- VLHK2 Vorlauffühler Heizkreis 2

Zubehör	Produktnummer	Preis
Kombispeicher 1000 l	NMT-WPKS-1000	4.200,00
Pufferspeicher 1000 l	NMT-WPPS-1000	2.000,00
Warmwasserzirkulationssystem	NMT-BWZ	1.168,00
NMT-Zubehörpaket Holzessel P33	NMT-HZ-P33	1.390,00
NMT Heizungspumpengruppe	NMT-HZ-110	650,62
Inbetriebnahme	IB-HVG-III	345,00

Optional	Produktnummer	Preis
Puffermanagementenerweiterung	NMT-HZ-PM	70,56
Internetmodul	NMT-EMI	803,00
Automatische Zündung	NMT-AZ	524,00

bauseits (nicht im NMT Sortiment)

Ausdehnungsgefäß

Wärmeerzeuger	HVG III 20	HVG III 30	HVG IV 20S
Scheitholzessel HVG III / IV	9.591,00	11.216,00	10.712,00

Gesamtpreis	19.344,62	20.969,62	20.465,62
--------------------	------------------	------------------	------------------

HVG IV - der große Holzvergaser



Die Highlights des HVG IV

- XXL Füllraum (155 bis 220 Liter)
- wassergeführte untere Brennkammer
- Einhangbleche aus Edelstahl
- lambdageregelte Verbrennung
- intuitive Steuerung mit Heizkreisregelung
- Steuerung eines Dreiwege-Umschaltventils (z.B. Anfahrentlastung)
- optional mit automatischer Zündung
- Nachrüstung zum Kombikessel möglich



Details und Downloads
auf unserer Website

www.nmt-systeme.com



Intuitive Steuerung

- 2 witterungsgeführte Heizkreise
- Pufferspeichermanagement
- Brauchwassermanagement
- Ansteuerung einer Doppelpumpengruppe
- Ansteuerung Rücklaufanhebungsmischer



Einfaches Bedienen und Reinigen

- großer Füllraum mit einer Füllraumtiefe von 56 cm
- komfortabler Anheizvorgang über 2 Türen
- Anheizvorgang in nur wenigen Minuten abgeschlossen
- einfache und schnelle Reinigung und Entaschung von vorn
- einfache Reinigung der Wärmetauscher über Reinigungshebel

Saubere und effektive Verbrennung

- Holzvergasertechnologie mit unterem Abbrand
- hochtemperatur Schamottbrennkammer
- automatische Schwelgasabsaugung für rauchfreies Nachlegen
- Verbrennung über Primär- und Sekundärluftmotoren

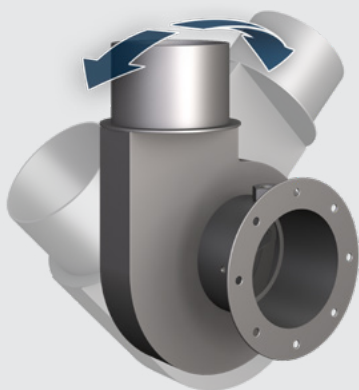

flexibler Abgasrohranschluss

- standardisierter Durchmesser von 150mm
- seitlich einstellbar 45° nach links und rechts
- flexibel in der Installation
- sicher und robust in der Anwendung

Technische Daten

Leistungsstufen

Heizkessel	Leistungsstufe	Produktnummer	Preis (RG 1)
HVG IV 15	18 kW	NMT-HVGIV-15S	10.294,46
HVG IV 20	21 kW	NMT-HVGIV-20S	10.712,57
HVG IV 30	29 kW	NMT-HVGIV-30S	11.830,40
HVG IV 40	37 kW	NMT-HVGIV-40S	13.077,43

technische Daten

Heizkessel		HVG IV 15	HVG IV 20	HVG IV 30	HVG IV 40
Nennwärmeleistung	kW	18	21	29	37
Energieeffizienzklasse		A+	A+	A+	A+
Gesamtgewicht	kg	556	556	626	626
Kesselrohgewicht	kg	402	402	468	468
Füllraum Volumen	l	155	155	220	220
Füllraum Tiefe	mm	560	560	560	560
Abgasstutzen	mm	150	150	150	150
Wirkungsgrad bei Nennlast	%	92	92,2	92,7	93,2
Abgastemperatur	°C	135	135	133	131
Zugbedarf	Pa	11	11	11	12
Abgasmassestrom	g / s	12	13	17	21
Max. Wasserüberdruck	bar	2,5	2,5	2,5	2,5
Max. zulässige Betriebstemp.	°C	90	90	90	90
Min. Rücklauftemperatur	°C	60	60	60	60
Wasserinhalt	l	97,5	97,5	118,5	117
Elektrischer Anschluss	V	230	230	230	230
Elektrische Leistung (Nennlast)	W	43	46	56	66
Empfohlenes Puffervolumen	l	2000	2000	3000	3000
Puffervolumen nach BImSchV	l	1860	1860	2640	2640

Maße und Abstände

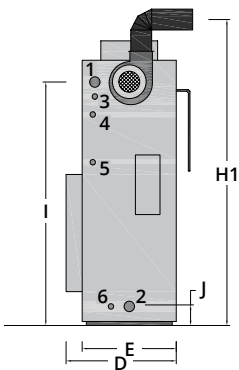
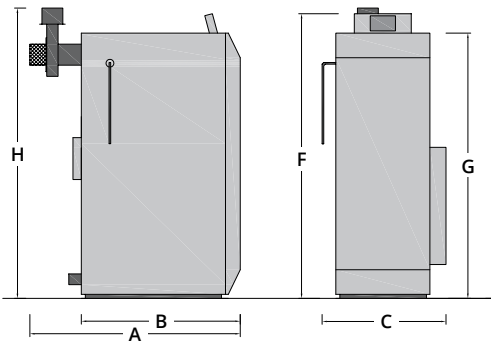

Reinigungshebel ist
beidseitig montierbar

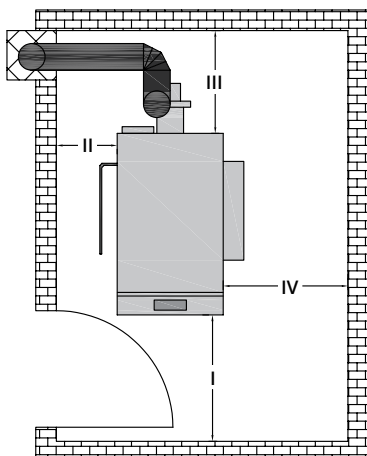
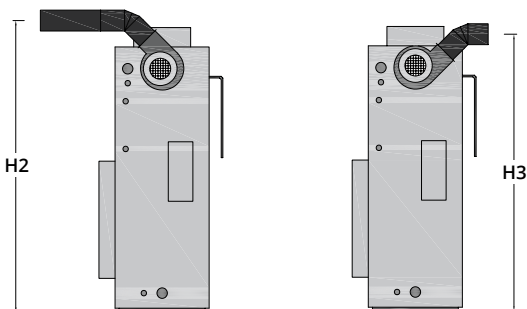

Abmessungen (mm)

Maß	HVG IV 15 / 20	HVG IV 30 / 40
A	1320	1320
B	1060	1060
C	700	800
D	630	730
E	480	580
F	1720	1720
G	1600	1600
H	1780	1780
H1	1860	1860
H2	1740	1740
H3	1650	1650
I	1480	1480
J	105	105
1, 2	1½"	1½"
3	¾"	¾"
4	½"	½"
5	½"	½"
6	½"	½"

Einbringmaße

Breite	500	600
Höhe	1600	1600
Tiefe	1045	1045

Mindestabstände

I	700	700
II	200	200
III	500	500
IV	500	500

1: Kesselvorlauf 2: Kesselrücklauf 3: TAS
 4: Eingang TAS 5: Ausgang TAS 6: Entleerung
 Höhen ohne Stellfüße, zzgl. 2-4 cm, Min. Raumhöhe: 1850 mm

Optionen und Zubehör

Zubehör und Module

Zubehöropakete	Produktnummer	Preis (RG 3)
Paket Mischer Rücklaufanhebung (PWM & Wärmemengenzähler) <ul style="list-style-type: none"> • Kesselrücklaufanhebung • Kesselsicherheitsgruppe • Zugbegrenzer • therm. Ablaufsicherung 	NMT-HZ-P33	1.390,00
Doppelpumpengruppe (zur Be- & Entladung von Pufferspeichern) <ul style="list-style-type: none"> • Ventileinheit • 2 Effizienzpumpen • ohne Regelung, Fühler und Tauchhülsen • 2 Kugelhähne R32 • 1 1/4" IG mit Hebel 	NMT-HZ-DPG	806,10
Puffermanagerweiterung (2 Fühler KTY 81 für NMT-HZ-DPG)	NMT-HZ-PM	70,56
Dreiwege-Umschalteneinheit (Zur Anfahrrentlastung oder Öl / Gas Kombination) <ul style="list-style-type: none"> • Dreiwege-Umschaltventil • 1 Fühler KTY 81 	NMT-HZ-DWU	169,73

Module	Produktnummer	Preis (RG 3)
Internet Fernzugriff und App-Unterstützung	NMT-EMI	802,52
Unterstützung von 2 Heizkreisen inkl. Vorlauffühler	NMT-HKM	553,75
Automatische Anzündhilfe mit Timerfunktion	NMT-AZ	523,85
Erweiterung zum Kombikessel für Pelletverbrennung	NMT-HVGIII-PB	7.129,14 (RG 2)

Inbetriebnahme und Garantiestufen

Garantiestufe	Leistungsumfang	Produktnummer	Preis
5 J. Premiumgarantie	Inbetriebnahme durch NMT	IB-HVG-IV	345,00
8 J. Werksgarantie	Inbetriebnahme durch NMT	IB-8JAHRE	780,00

Lieferumfang

- Heizkessel
- Kesselsteuerung
- Kabelpaket und Reinigungsset
- Bedienungsanleitung
- Schamott-Platten für Brennkammer
- Turbulatoren und Reinigungsmechanismus
- Saugzugventilator mit Abgasflansch
- Hebel & Equipment Wärmetauscherreinigung

Der Scheitholzessel HVG IV wird vollständig vormontiert komplett mit Verkleidung geliefert. Der Transport erfolgt auf einer Einwegpalette. Zur Sicherheit ist der Kessel mittels Schrauben an der Palette gesichert. Je nach Aufstellraum und Einbausituation kann der Kessel teilweise demontiert werden.

Hydraulikschema

V816 Holzvergaserkessel mit 3 Pufferspeichern und vorhandener Gastherme

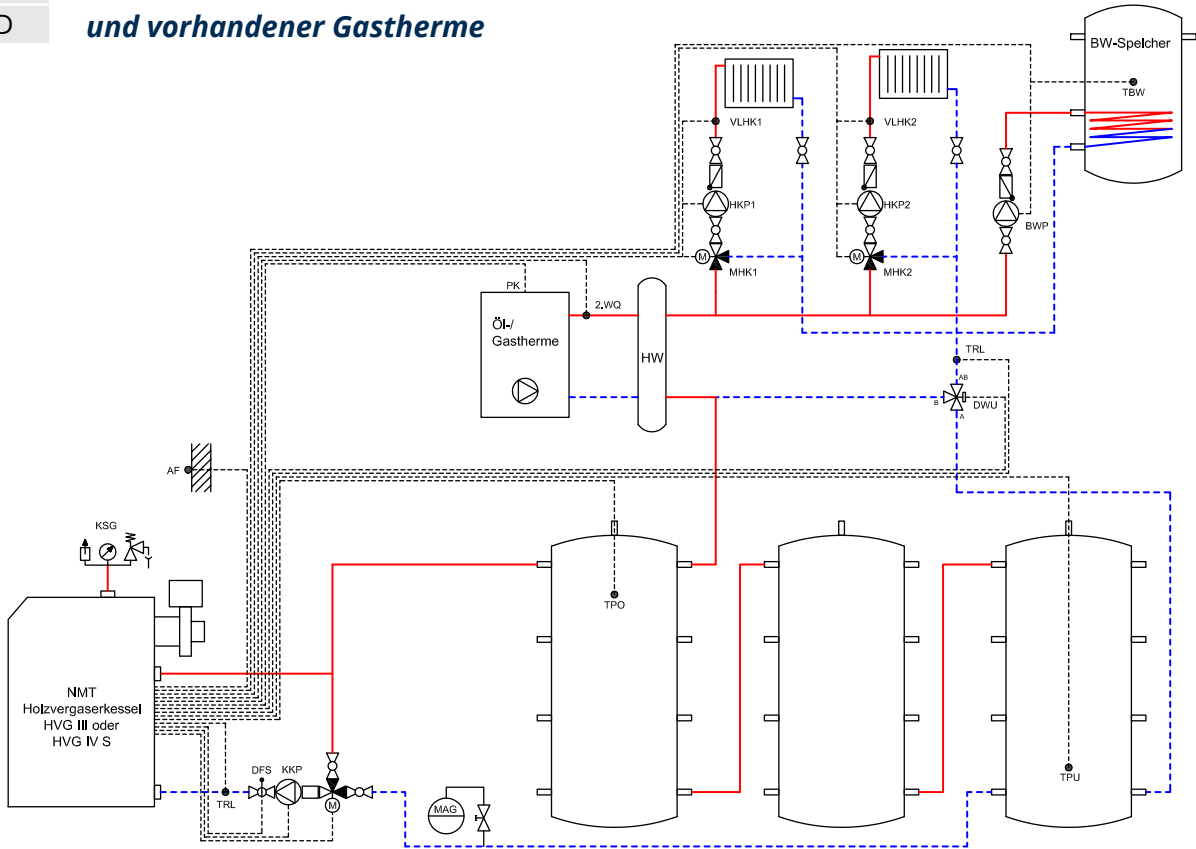

Produktliste

- Kessel**
- KSG Kesselsicherheitsgruppe
 - KKP Kesselkreispumpe
 - M Mischer Rücklaufanhebung
 - DFS Durchflusssensor
 - TRL Rücklauffühler
 - MAG Membranausdehnungsgefäß
 - TPO Pufferfühler oben
 - TPU Pufferfühler unten
 - PK potentialfreier Kontakt
- Warmwasserzirkulationssystem (WZS)**
- KW Kaltwasseranschluss
 - WW Warmwasseranschluss
 - Z Zirkulationsleitung
 - ZP Zirkulationspumpe
 - ZL Zirkulationslanze

- Gastherme bauseits**
- HW Hydraulische Weiche
 - LPGT Pufferladepumpe Gasthermie

- Hausinstallation**
- MHK1 Mischer Heizkreis 1
 - HKP1 Heizkreispumpe 1
 - VLHK1 Vorlauffühler Heizkreis 1
 - MHK2 Mischer Heizkreis 2
 - HKP2 Heizkreispumpe 2
 - VLHK2 Vorlauffühler Heizkreis 2

Zubehör	Produktnummer	Preis
3x Pufferspeicher 1000 l	NMT-WPPS-1000	3x 2.000,00
Magnetschlammabscheider	NMT-HZ-115	240,00
Drei-Wege-Umschaltventil	NMT-HZ-DWU	169,73
Inbetriebnahme	IB-HVG-IV	345,00

Optional	Produktnummer	Preis
Brauchwasserspeicher 300l	NMT-WPBWS-300	3.500,00
Heizungspumpengruppe	NMT-HZ-110	650,62
Internetmodul	NMT-EMI	803,00
Automatische Zündung	NMT-AZ	524,00

bauseits (nicht im NMT Sortiment)

Ausdehnungsgefäß

Wärmeerzeuger	HVG III 30	HVG III 40	HVG IV 30S	HVG IV 40S
Scheitholzessel HVG III / IV	11.216,00	12.575,00	11.830,00	13.077,00

Gesamtpreis	17.970,73	19.329,73	18.584,73	19.831,73
--------------------	------------------	------------------	------------------	------------------

HVG TT - der robuste Meterscheitkessel



Die Highlights des HVG TT

- bis zu 93 kW Leistung
- besonders großer Füllraum mit 290 bis 460 Liter Fassungsvermögen
- extrem robust und langlebig
- für Scheitholz bis 125 cm und ½ Paletten bestens geeignet



Details und Downloads
auf unserer Website

www.nmt-systeme.com



Intuitive Steuerung

- 2 witterungsgeführte Heizkreise
- Pufferspeichermanagement
- Brauchwassermanagement
- Ansteuerung einer Doppelpumpengruppe
- Ansteuerung Rücklaufanhebungsmischer



Einfaches Bedienen und Reinigen

- besonders großer Füllraum
- Anheizvorgang in nur wenigen Minuten abgeschlossen
- äußere Fülltür elektromagnetisch verriegelt
- einfache und schnelle Reinigung der Wärmetauscherflächen
- Türanschlag links / rechts wählbar
- steckfertige Verdrahtung

Saubere und effektive Verbrennung

- lamdageregelte Verbrennung
- großer Wärmetauscher ohne Turbulatoren
- hochwertige Schamottbrennkammer
- massiver Gussrosteinsatz zum Schutz der Verbrennungsdüse
- besonders geeignet für Bauhöfe, Tischlereien, Speditionen und große Höfe

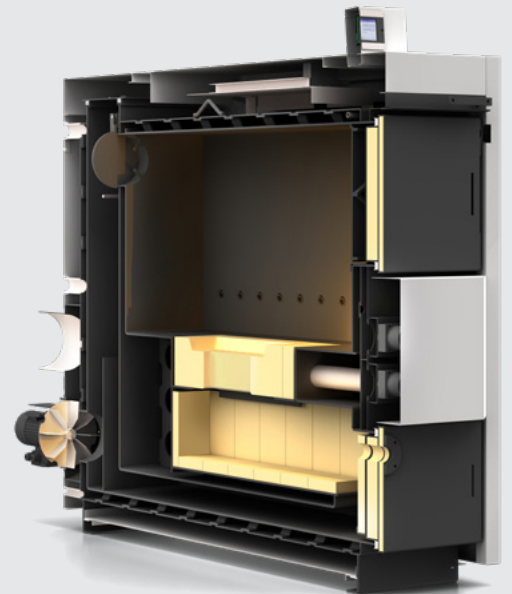

Technische Daten

technische Daten

Heizkessel		40	50	60	70	50L	60L	75L	100L
Nennwärmeleistung	kW	40	50	60	70	50	60	75	93
Energieeffizienzklasse		A+	A+	A+	A+	A+	A+	A+	A+
Gesamtgewicht	kg	925	925	925	925	940	940	1080	1200
Kesselrohgewicht	kg	850	850	850	850	850	850	930	1050
Füllraum Volumen	l	290	290	290	290	340	340	400	460
Füllraum Tiefe	mm	600	600	600	600	1100	1100	1300	1100
Abgasstutzen	mm	180	180	180	180	180	180	200	200
Wirkungsgrad	%	90,1	90	90	91	90	90	91	92
Abgastemperatur	°C	169	173	178	182	173	172	171	169
Zugbedarf	Pa	10	10	10	10	10	10	10	10
Abgasmassestrom	g / s	30	39	46	54	39	45	45	80
Gehalt CO * (13% O ₂)	mg / m ³	123	144	166	187	126	135	149	172
Gehalt CO ²	%	15	15	15	16	16	16	15	15
Emissionen Staub	mg / m ³	14	14	15	15	14	14	14	14
Max. Wasserüberdruck	bar	3	3	3	3	3	3	3	3
Max. zulässige Betriebstemp.	° C	100	100	100	100	100	100	100	100
Min. Rücklauftemperatur	° C	60	60	60	60	60	60	60	60
Wasserinhalt	l	255	255	255	255	370	370	410	470
Elektrischer Anschluss	V	230	230	230	230	230	230	230	230
Empfohlenes Puffervolumen	l	3500	4000	4000	4000	4500	4500	5000	6000
Puffervolumen nach BImSchV	l	3480	3480	3480	3850	4080	4080	4800	5520

* gemäß Typenprüfung

Maße und Abstände

Abmessungen

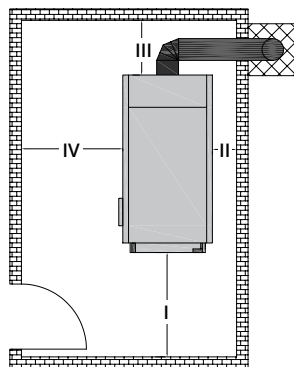
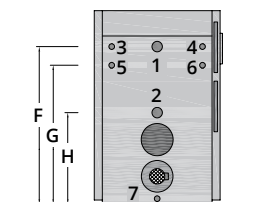
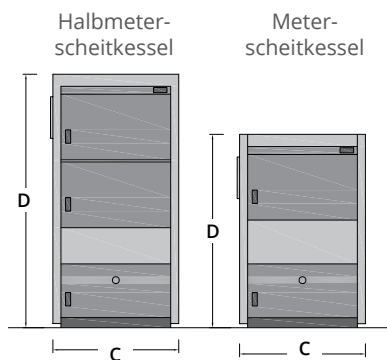
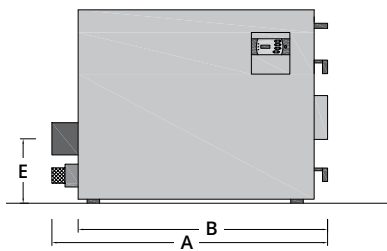

Maß	40 - 70	50L / 60L	75L	100L
A	1395	1895	2095	1895
B	1165	1665	1865	1665
C	820	820	820	1020
D	1710	1395	1395	1395
E	575	575	575	575
F	1535	1220	1220	1220
G	1435	1120	1120	1120
H	835	745	745	745
1	1 ¼	1 ¼	1 ½	1 ½
2	1 ¼	1 ¼	1 ½	1 ½
3	½	½	½	½
4	½	½	½	½
5	½	½	½	½
6	½	½	½	½
7	½	½	¾	¾

1: Kesselvorlauf 2: Kesselrücklauf 3: Muffe TAS 4: Muffe TAS
 5: Ein- / Ausgang TAS 6: Ein- / Ausgang TAS 7: Entleerung

Maße in mm, Anschlüsse in Zoll

Einbringmaße

B	690	690	690	890
H	1710	1395	1395	1395
T	1395	1895	2095	1895

Mindestabstände

I	800 - 1300	800 - 1300	800 - 1300	800 - 1300
II	200	200	200	200
III	500	500	500	500
IV	800	800	800	800

Mindestraumhöhe: 1850 mm

Optionen und Zubehör



Wählen Sie aus 3 Kesselvarianten

Für jeden Leistungsanspruch findet sich der passende Holzvergaser (Halb)Meterscheitkessel:

- Halbmeterscheitkessel (50 - 70 kW)
- Meterscheitkessel (50 - 93 kW)
- Meterscheit - Palettenkessel (75 kW)

Halbmeterscheitkessel

Heizkessel ½ m	Leistungsstufe	Produktnummer	Preis (RG SK)
HVG TT 40	40 kW	NMT-HVGTT-40	13.617,21
HVG TT 50	50 kW	NMT-HVGTT-50	14.067,42
HVG TT 60	60 kW	NMT-HVGTT-60	14.271,85
HVG TT 70	70 kW	NMT-HVGTT-70	15.038,43

Meterscheitkessel

Heizkessel 1 m	Leistungsstufe	Produktnummer	Preis (RG SK)
HVG TT 50 L	50 kW	NMT-HVGTT-50L	16.407,33
HVG TT 60 L	60 kW	NMT-HVGTT-60L	16.791,84
HVG TT 100 L	93 kW	NMT-HVGTT-100L	26.544,49

Meterscheit- Palettenkessel

Heizkessel 1 m	Leistungsstufe	Produktnummer	Preis (RG SK)
HVG TT 75 L	75 kW	NMT-HVGTT-75L	23.672,84



Standardmäßig ist die Regelung links und der Türanschlag rechts verbaut. Auf Bestellung kann die Seite der Steuerung gewechselt werden. Der Türanschlag befindet sich immer auf der gegenüberliegenden Seite.

Lieferumfang

- Kesselkörper
- Verkleidung mit Isolierung und elektrische Verkabelung in separatem Karton
- Regler und Stellantrieb
- Lambdasonde
- Abgasfühler, Rücklauffühler
- Pufferfühler (8m Kabellänge)
- 2 Luftregleinheiten
- Saugzugventilator
- Aschelade
- Reinigungsset

Der NMT Holzvergaserkessel HVG TT wird vormontiert mit separat verpackter Isolierung, Verkleidung und Verkabelung geliefert. Der Transport erfolgt auf einer Einwegpalette. Zur Sicherheit ist der Kessel mittels Schrauben an der Palette gesichert.

Zubehörpakete

<i>Paket</i>	<i>Produktnummer</i>	<i>Preis (RG SK)</i>
Rücklaufanhebung für HVG TT 50-70 kW	NMT-HZ-TT1	1.089,04
Rücklaufanhebung für HVG TT 75-93 kW	NMT-HZ-TT2	1.437,04
Thermische Ablaufsicherung	NMT-HZ-TT3	192,25
Puffermanagerweiterung (2 Fühler KTY 81 für NMT-HZ-DPG)	NMT-HZ-PM	70,56 (RG 3)
Dreiwege-Umschalteinheit (Zur Anfahrentlastung oder Öl / Gas Kombination)	NMT-HZ-DWU	169,73 (RG 3)
• Dreiwege-Umschaltventil • 1 Fühler KTY 81		

<i>Module</i>	<i>Produktnummer</i>	<i>Preis (RG 3)</i>
Internet Fernzugriff und App-Unterstützung	NMT-EMI	802,52
Unterstützung von 2 Heizkreisen inkl. Vorlauffühler	NMT-HKM	553,75

Inbetriebnahme und Garantiestufen

Wir bieten unseren Kunden über die gesetzliche Gewährleistung hinaus verlängerte Garantieleistungen an. Lassen Sie Ihre neue Heizanlage von autorisierten Partnern oder dem Werkskundendienst in Betrieb nehmen und registrieren Sie Ihren Heizkessel kostenlos und direkt online um von unserem umfassenden Serviceangebot zu profitieren.



<i>Garantiestufe</i>	<i>Leistungsumfang</i>	<i>Produktnummer</i>	<i>Preis</i>
5 J. Premiumgarantie	Inbetriebnahme durch NMT	IB-HVG-TT	345,00

Hydraulikschemen

V889 Meterscheitkessel mit 4 Pufferspeichern

ID

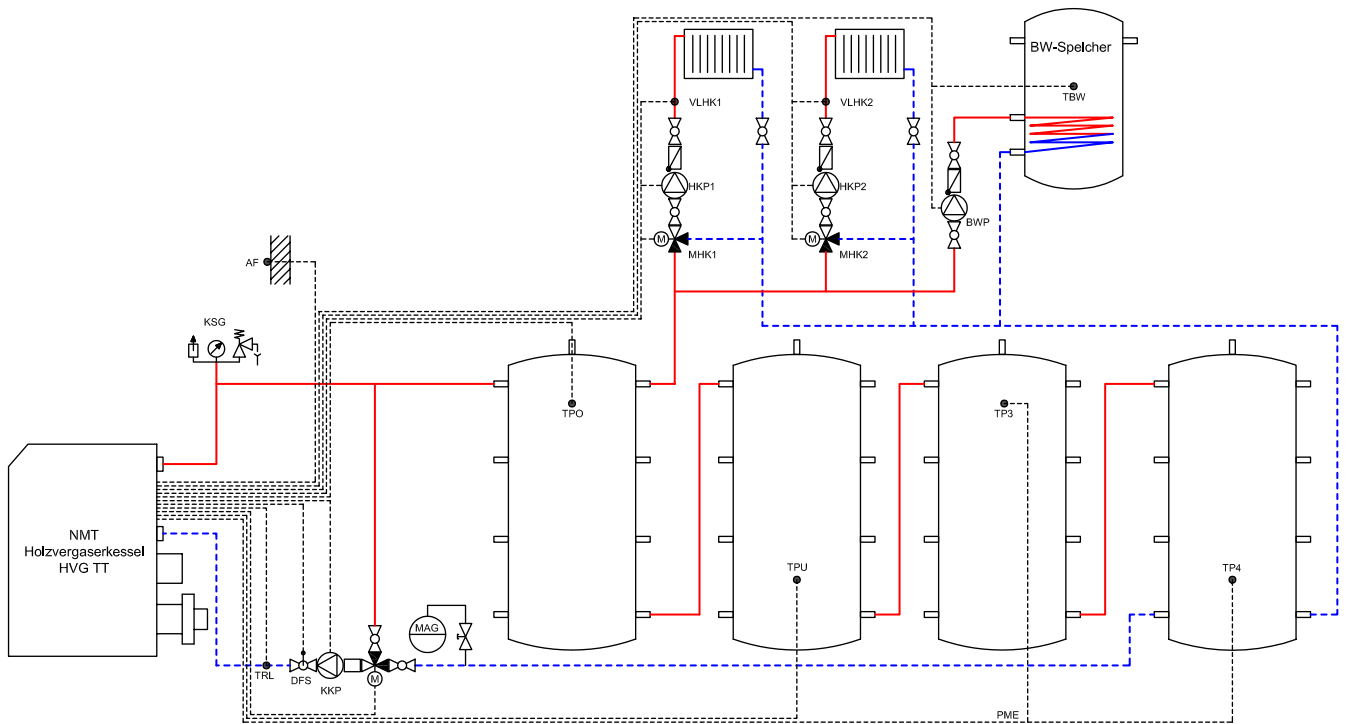

Produktliste

KKP	Kesselkreispumpe
M	Mischer Rücklaufanhebung
MAG	Membranausdehnungsgefäß
PK	potentialfreier Kontakt zur Gastherme
TP	Pufferfühler HVG TT
DWU	Drei-Wege-Umschaltventil (AB-B stromlos offen)
ST21-D5	Differenzsteuerung mit zwei Temperaturfühlern
T1	Rücklauffühler Heizkreis (ST21-D5)
T2	Pufferfühler (ST21-D5)
MHK1	Mischer Heizkreis 1
HKP1	Heizkreispumpe 1
VLHK1	Vorlauffühler Heizkreis 1
HW	hydraulische Weiche
PGT	Pumpe Gasthermie - Weiche

Zubehör	Produktnummer	Preis
4x Pufferspeicher 1000 l	NMT-WPPS-1000	4x 2.000,00
Brauchwasserspeicher 300l	NMT-WPBWS-300	3.500,00
Rücklaufanhebung für HVGTT 40-70	NMT-HZ-TT1	1.089,00
Thermische Ablaufsicherung	NMT-HZ-TT3	192,25
Inbetriebnahme	IB-HVGTT	345,00

bauseits (nicht im NMT Sortiment)

Ausdehnungsgefäß

Wärmeerzeuger

Meterscheitkessel HVG TT	NMT-HVGTT-50	NMT-HVGTT-50L
	14.067,42	16.407,33

Gesamtpreis 27.193,67 29.533,58

Scheitholz richtig lagern

Damit Sie Ihr Scheitholz effektiv verbrennen können, ist die richtige Lagerung und Trocknung der Holzscheite von großer Relevanz. Die Lagerung im Freien ist grundsätzlich möglich, die Holzscheite müssen dabei aber vor Witterung geschützt werden. Damit die Luft gut zirkulieren kann, sollte das Scheitholz 20 - 40 cm über dem Boden gelagert werden.

Nach einem Jahr können Sie das Scheitholz verfeuern, nach zwei Jahren ist das Holz i.d.R. lufttrocken und mit einem Wassergehalt von unter 20% optimal für das Heizen geeignet. Für eine komfortable Befeuerung sollten Sie über ein Zwischenlager in der Nähe des Heizkessels im Haus nachdenken, um die Wege im Alltag kurz und den täglichen Aufwand gering zu halten.



Lagerraum berechnen

Das Brennholzsortiment wird allgemein unterteilt in lose gespaltene Schüttraummeter, gespaltene und geschichtete 1m Scheite im Raummeter und die feste Holzmasse ohne Zwischenräume, den Festmeter.

Dabei entsprechen 520 Kilogramm Buchenholz ca. 0,5 Festmetern, 1,0 Raummetern oder 1,2 Schüttraummetern. Verschiedene Hölzer weisen entsprechend ihrer Dichte auch leicht unterschiedliche Umrechnungsfaktoren auf.

Als grobe Berechnungsgrundlage planen Sie einen erforderlichen Bedarf von 1 Raummeter Halbmeterscheite pro Kilowatt jährlicher Heizlast ein.

Für die meisten unserer Scheitholzkessel stellen Halbmeterscheite mit einem mittleren Durchmesser von 10cm den optimalen Brennstoff dar.

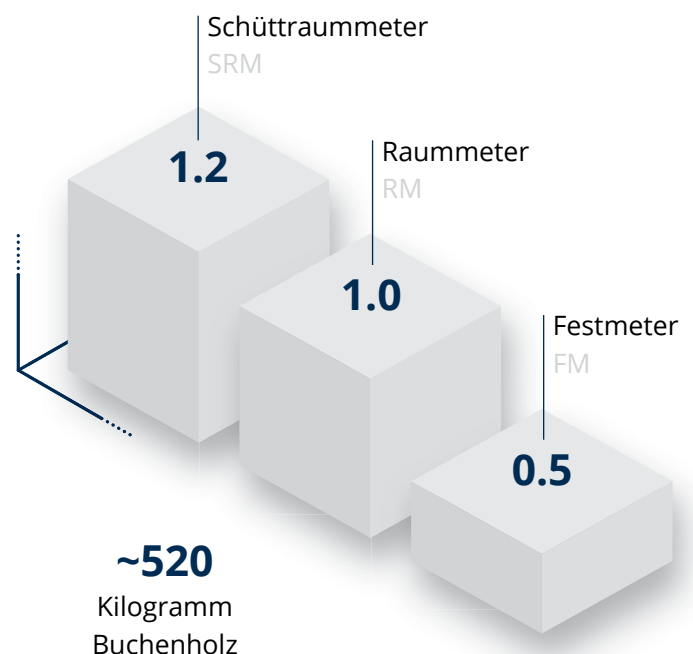



Auslaufartikel
(zum 31.12.2025)

Braunkohlekessel – SPK BK

SPK BK – der traditionelle Kohlekessel



Die Highlights des SPK BK

Das Heizen nach dem Prinzip des oberen Abbrandes (Naturzug) hat eine lange Tradition und ist weiterhin stark nachgefragt. Unsere Handwerker und Heizkunden haben den altbewährten Naturzugkessel SPK-BK schätzen gelernt

- kompakte Bauweise und einfache Technik
- als Beistellkessel geeignet
- paralleler Betrieb mit einem Kamin oder Kachelofen an einem Schornstein möglich
- zugelassen nach 1. BImSchV Stufe 2 zur Befuerung mit Braunkohlebriketts
- selbständige Leistungsregelung ohne Fremdenergie

Feuerungsprinzip oberer Abbrand

Der NMT-SKP-BK wird mit dem Brennstoff Braunkohle betrieben, welche mit einer geeigneten Anzündhilfe (z. B. kleines Scheitholz) entflammt wird. In dieser ersten Abbrandphase bildet sich eine Glutzone, die für den weiteren Heizvorgang genutzt wird.

Bestandsschutz durch Katalysatortechnologie

Die im SPK-BK angewandte Katalysatortechnologie gewährleistet die Erfüllung der geforderten Normen nach der 1. BImSchV sowie die Messanforderungen aus der DIN EN 303-5 und sichert dem Kesselbetreiber einen Bestandsschutz für seine Feuerstätte.

Einfache Installation

Der serienmäßig nach oben verbaute Rauchgasstutzen vereinfacht in den meisten Fällen die Einbindung des Heizkessels in das bestehende Abgassystem. Auf Anfrage ist der SPK-BK auch mit einem Rauchrohranschluss nach hinten lieferbar.

Alle relevanten Anschlüsse wie Vor- und Rücklauf oder die Fühlerhülsen für die thermische Ablaufsicherung sind an der Rückseite des Heizkessels angebracht.

Technische Daten

Leistungsstufen

Heizkessel	Leistungsstufe	Produktnummer	Preis (RG 1)
SPK BK 15	23 kW	NMT-SPK-15 BK	4.201,89
SPK BK 15*	23 kW	NMT-SPK-15 BK HR	4.201,89
SPK BK 28	30 kW	NMT-SPK-28 BK	5.537,92
SPK BK 49	45 kW	NMT-SPK-49 BK	6.264,44

*Abgasrohr hinten

technische Daten

Heizkessel		SPK BK 15	SPK BK 28	SPK BK 49
Nennwärmeleistung	kW	23	30	45
Energieeffizienzklasse		D	D	D
Kesselgewicht	kg	270	320	350
Rauchgasstutzen	mm	160	160	160
Wirkungsgrad	%	bis 85	bis 85	bis 85
Abgasmassenstrom	g/s	18	21	24
zulässiger Betriebsdruck	bar	2,5	2,5	2,5
zulässige max. Vorlauftemperatur	°C	90	90	90
Schornsteinzug	Pa	15	15	15
Fülltür	mm	300 x 330	400 x 360	400 x 360

Zubehör

Produktbeschreibung	Produktnummer	Preis (RG 3)
Paket Laddomat Rücklaufanhebung mit Steuerung <ul style="list-style-type: none"> • Laddomat 21-60 • D5 Differenz-Steuerung • Zugbegrenzer • therm. Ablaufsicherung 	NMT-HZ-P20	1.079,99
Paket Laddomat Rücklaufanhebung <ul style="list-style-type: none"> • Laddomat 21-60 • Kesselsicherheitsgruppe • Zugbegrenzer • therm. Ablaufsicherung 	NMT-HZ-P41	965,17

Maße und Abstände

Abmessungen

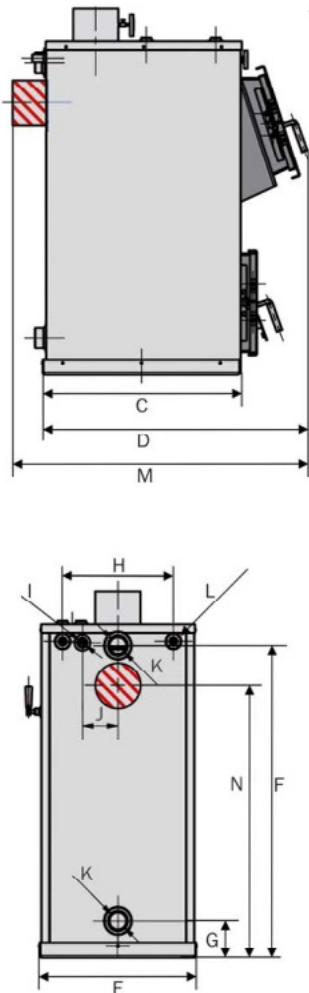

Maß	SPK BK 15	SPK BK 28	SPK BK 49
A	1027	1172	1172
B	1187	1288	1288
C	692	692	792
D	928	928	998
E	450	550	550
F	1008	1098	1098
G	120	130	130
H	320	390	390
I	¾"	¾"	¾"
J	102	125	125
K	2"	2"	2"
L	½"	½"	½"
M	1066	1066	1166
N	893	-	-

N: Rauchrohr hinten, nur beim SPK BK 15

Inbetriebnahme und Garantiestufen

Wir bieten unseren Kunden über die gesetzliche Gewährleistung hinaus verlängerte Garantieleistungen an. Lassen Sie Ihre neue Heizanlage von autorisierten Partnern oder dem Werkskundendienst in Betrieb nehmen und registrieren Sie Ihren Heizkessel kostenlos und direkt online um von unserem umfassenden Serviceangebot zu profitieren.



Garantiestufe	Leistungsumfang	Produktnummer	Preis
5 J. Premiumgarantie	Inbetriebnahme durch NMT	IB-SPK-BK	300,00

Heizen mit Pellets

umweltfreundlich & komfortabel

Mit Pellets umweltfreundlich Heizen!

Holzpellets, wie sie als Brennmaterial für NMT Heizkessel verwendet werden, sind Presslinge aus naturbelassenem, unbehandeltem Restholz. Die Holzreste aus regionaler Holzverarbeitung, meist Sägemehl und Hobelspäne, werden unter hohem Druck zu Pellets gepresst. Dabei wird auf den Einsatz von chemischen Bindemitteln verzichtet.

Durch die genormten Qualitätseigenschaften, welche eine automatisierte Nutzung ermöglichen, stellen Pelletheizsysteme eine ökologisch nachhaltige und komfortable Alternative zu Gas und Öl dar. Die Einführung der CO₂-Steuer und die neue Förderpolitik reduzieren die Investitionskosten und steigern zusätzlich die Attraktivität von Pellets.



Mit Pellets heizen Sie



CO₂ neutral



staatlich gefördert



unabhängig

Brennstoffvergleich für 10kWh:



1m³ Erdgas



1l Heizöl



2kg Holzpellets

Für jeden Einsatz der passende Pelletkessel



NMT Kombikessel

NMT Pelletkessel

Kessel	HVG P	HVG P IV	PKP Smart	PKP K	SPK P
Leistung	18 - 40 kW	18 - 40 kW	13 kW	7 - 30 kW	15 kW
optionales Internetmodul	✓	✓	✓	✓	-
Lambda	✓	✓	✓	✓	-
Füllraum	mittel	groß	-	-	-
Details auf Seite	58	64	70	76	82

Auslaufartikel

HVG P - der automatische Kombikessel für Holz und Pellets



Die Highlights des HVG P

- moderner Heizkreissteuerung
- manueller Betrieb mit Scheitholz oder vollautomatischer Betrieb mit Pellets
- höchste Flexibilität bei der Brennstoffwahl
- integriertes Tagessilo
- durch das NMT Saugsystem jederzeit mit einem Lagersystem erweiterbar
- automatische Zündung des Scheitholz über den Pelletbetrieb



Details und Downloads
auf unserer Website

www.nmt-systeme.com



Intuitive Steuerung

- serienmäßige Steuerung für zwei witterungsgeführte Heizkreise
- integrierte Lambdasonde
- optional Internetmodul für die Integration in Ihr Smart Home



Einfaches Bedienen und Reinigen im Scheitholzbetrieb

- eine große Befülltür für einfache Bestückung
- händische und automatische Zündung möglich
- halbautomatische Reinigung der Rauchgaszüge
- einfache Entaschung durch Reinigungstür und Aschekasten

integrierte Pellet Brenneinheit (1) mit Tagessilo (2)

- integriertes 90 kg Tagessilo für Pellets
- keramischer Glühzünder für automatisch Pelletfeuerung
- vollautomatische Reinigung der Pelletbrennkammer nach jedem Brennzyklus
- integrierte Schlackebox für komfortable Entnahme von Verbrennungsrückständen

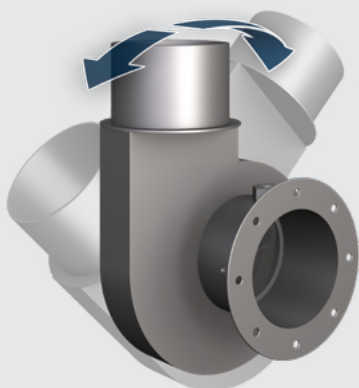
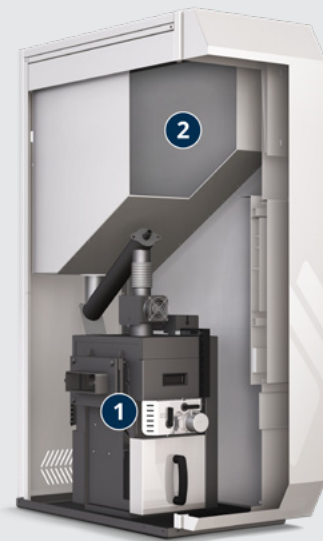

flexibler Abgasrohranschluss

- hohe Flexibilität bei der Kesselinstallation
- seitlich 45° nach rechts und links schwenkbar
- standardisierter Durchmesser von 150 mm



Videos zur Montage und Reinigung
finden Sie auf YouTube

www.youtube.com/@nmtheizsysteme4107

Technische Daten

Leistungsstufen

Heizkessel	Scheitholz	Pellets	Produktnummer	Preis (RG 2)
HVG P 15	18 kW	17 kW	NMT-HVGP-15	13.150,61
HVG P 20	21 kW	21 kW	NMT-HVGP-20	13.484,22
HVG P 30	29 kW	31 kW	NMT-HVGP-30	14.632,24
HVG P 40	37 kW	40 kW	NMT-HVGP-40	16.262,27

technische Daten

Heizkessel		HVG P 15	HVG P 20	HVG P 30	HVG P 40
Nennwärmeleistung Holz / Pellets	kW	18	21	29 / 31	37
Energieeffizienzklasse		A+	A+	A+	A+
Gesamtgewicht	kg	737	737	813	813
Kesselrohgewicht	kg	347	347	397	397
Füllraum Volumen	l	83	83	124	124
Füllraum Tiefe	mm	560	560	560	560
Pellet Vorratsbehälter	kg	90	90	90	90
Abgasstutzen	mm	150	150	150	150
Wirkungsgrad bei Nennlast	%	92	92,2	92,7	93,2
Abgastemperatur Holz / Pellets	°C	135 / 93	135 / 99	133 / 117	131 / 134
Zugbedarf Holz / Pellets	Pa	11 / 13	11 / 13	11 / 14	12 / 14
Abgasmassestrom Holz / Pellets	g / s	12 / 13	13 / 15	17 / 19	21 / 23
Max. Wasserüberdruck	bar	2,5	2,5	2,5	2,5
Max. zulässige Betriebstemp.	°C	90	90	90	90
Min. Rücklauftemperatur	°C	60	60	60	60
Wasserinhalt	l	85	85	102	101
Elektrischer Anschluss	V	230	230	230	230
Elektr. Leistung (Nenn- / Teillast)	W	43 / 21	46 / 23	56 / 30	66 / 36
Empfohlenes Puffervolumen	l	1000	1200	1600	2500
Puffervolumen nach BImSchV	l	996	1155	1595	2035

Maße und Abstände

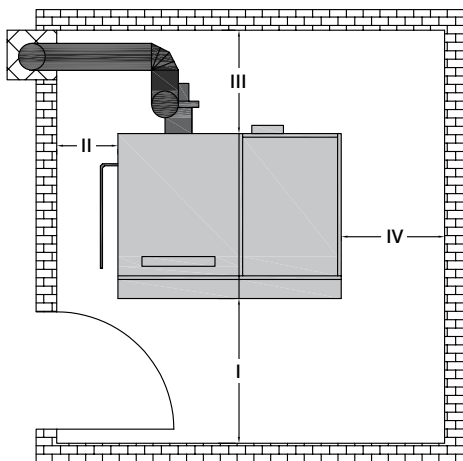
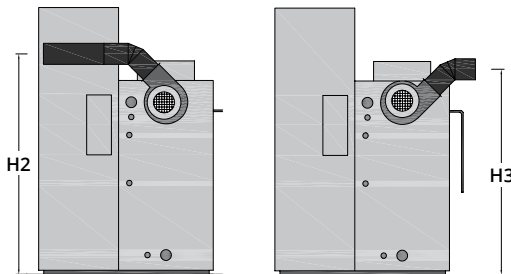
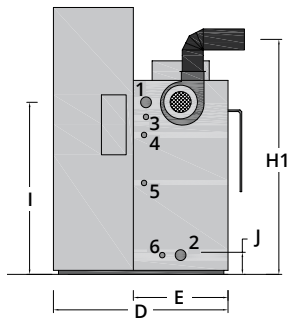
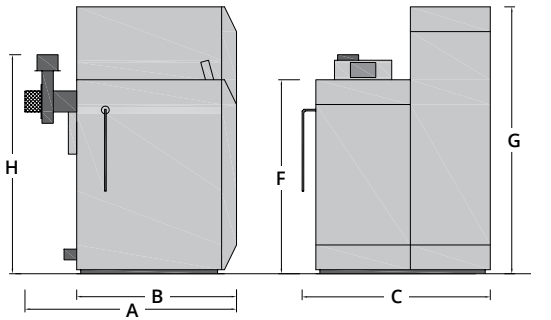

Abmessungen

Maß	HVG P 15 / 20	HVG P 30 / 40
A	1320	1320
B	1060	1060
C	1050	1200
D	980	1080
E	480	580
F	1200	1200
G	1600	1600
H	1460	1460
H1	1565	1565
H2	1430	1430
H3	1340	1340
I	1200	1200
J	150	150
1	1½"	1½"
2	1½"	1½"
3	¾"	¾"
4	½"	½"
5	½"	½"
6	½"	½"

1: Kesselvorlauf 2: Kesselrücklauf 3: TAS
 4: Eingang TAS 5: Ausgang TAS 6: Entleerung
 Höhen ohne Stellfüße, zzgl. 2-4 cm
 Maße in mm

Mindestabstände

I	700	700
II	300	300
III	500	500
IV	500	500

Mindestraumhöhe: 1850 mm

Optionen und Zubehör

Zubehör und Module

Zubehörpakete	Produktnummer	Preis (RG 3)
Paket Mischer Rücklaufanhebung (PWM & Wärmemengenzähler) • Kesselrücklaufanhebung • Zugbegrenzer • Kesselsicherheitsgruppe • therm. Ablaufsicherung	NMT-HZ-P33	1.390,00
Doppelpumpengruppe (Zur Be- & Entladung von Pufferspeichern) • Ventileinheit • 2 Kugelhähne R32 • 2 Effizienzpumpen 1 1/4" IG mit Hebel • ohne Regelung, Fühler und Tauchhülsen	NMT-HZ-DPG	806,10
Puffermanagerweiterung (2 Fühler KTY 81 für NMT-HZ-DPG)	NMT-HZ-PM	70,56
Staubabscheider für Pellet Saugsysteme	NMT-PX-A1	511,89
Saugsystem für Raumhöhe ab 185 cm	NMT-PX-P185	1.730,61 (RG 4)

Module	Produktnummer	Preis (RG 3)
Internet Fernzugriff und App-Unterstützung	NMT-EMI	802,52
Unterstützung von 2 Heizkreisen inkl. Vorlauffühler	NMT-HKM	553,75

Inbetriebnahme und Garantiestufen

Garantiestufe	Leistungsumfang	Produktnummer	Preis
5 J. Premiumgarantie	Inbetriebnahme durch NMT	IB-HVG-P	420,00
8 J. Werksgarantie	Inbetriebnahme durch NMT + inkl. Wartungsvertrag + inkl. Verschleißteile (einmalig)	IB-8JAHRE	780,00

Lieferumfang

- Heizkessel
- Kesselsteuerung
- Fühler und Kabelpaket
- Reinigungsset
- Saugzugventilator und Lambdasonde
- Hebel Wärmetauscherreinigung
- Bedienungsanleitung

Der Kombikessel HVG P wird vollständig vormontiert komplett mit Verkleidung geliefert. Der Transport erfolgt auf einer Einwegpalette. Zur Sicherheit ist der Kessel mittels Schrauben an der Palette gesichert. Je nach Aufstellraum und Einbausituation kann der Kessel teilweise demontiert werden.

Hydraulikschemen

V817 Kombikessel mit Kombi- & Pufferspeicher
ID und Warmwasserzirkulationssystem

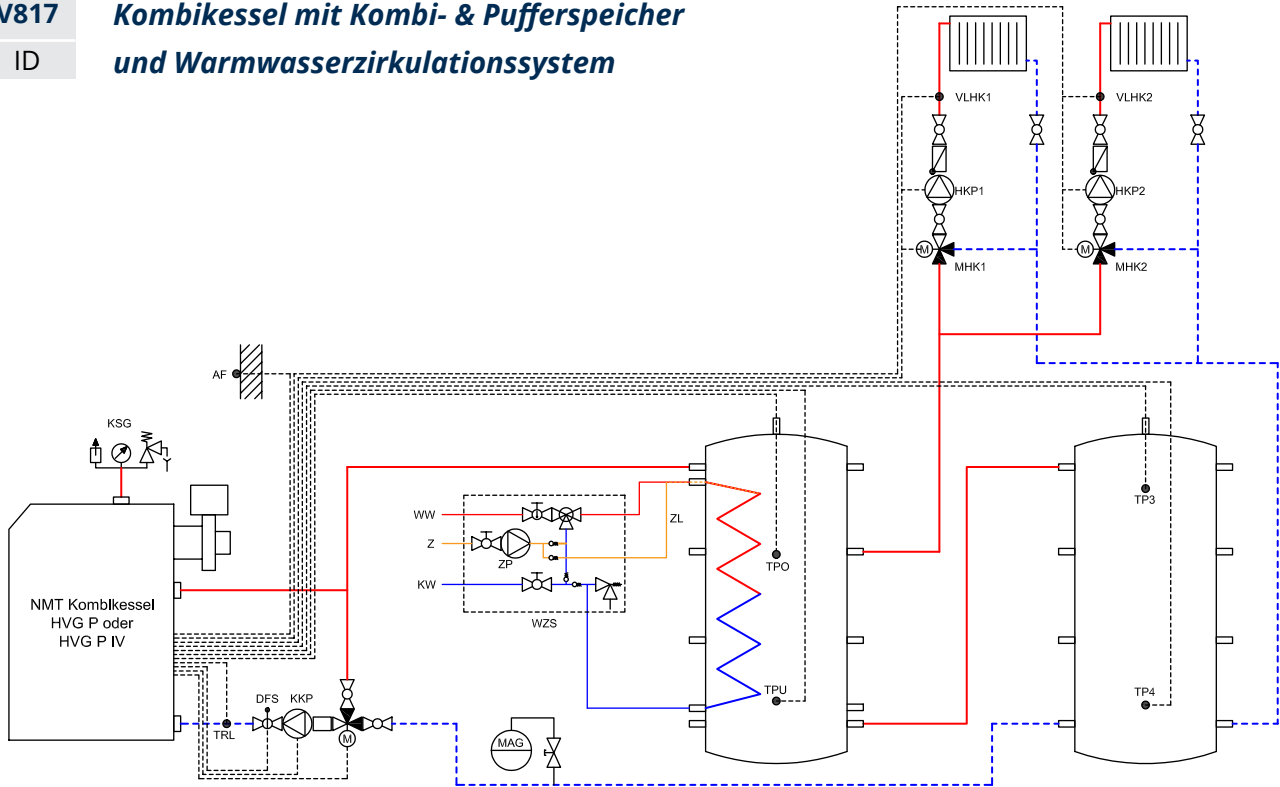

Produktliste

Kessel

- KSG Kesselsicherheitsgruppe
- KKP Kesselkreispumpe
- M Mischer Rücklaufanhebung
- DFS Durchflusssensor
- TRL Rücklauffühler
- MAG Membranausdehnungsgefäß
- TPO Pufferfühler oben
- TPU Pufferfühler unten
- TP3 Pufferfühler Speicher 2 oben (opt.)
- TP4 Pufferfühler Speicher 2 unten (opt.)
- AF Außenfühler

Hausinstallation

- MHK1 Mischer Heizkreis 1
- HKP1 Heizkreispumpe 1
- VLHK1 Vorlauffühler Heizkreis 1
- MHK2 Mischer Heizkreis 2
- HKP2 Heizkreispumpe 2
- VLHK2 Vorlauffühler Heizkreis 2

Warmwasserzirkulationssystem (WZS)

- KW Kaltwasseranschluss
- WW Warmwasseranschluss
- Z Zirkulationsleitung
- ZP Zirkulationspumpe
- ZL Zirkulationslanze

Zubehör

<i>Zubehör</i>	<i>Produktnummer</i>	<i>Preis</i>
Kombispeicher 1000 l für HVG P30	NMT-WPKS-1000	4.200,00
Pufferspeicher 1000 l für HVG P30	NMT-WPPS-1000	2.000,00
Kombispeicher 800 l für HVG P15 / 20	NMT-WPKS-800	3.900,00
Pufferspeicher 800 l für HVG P15 / 20	NMT-WPPS-800	1.900,00
Warmwasserzirkulationssystem	NMT-BWZ	1.168,00
NMT-Zubehörpaket Holzessel P33	NMT-HZ-P33	1.390,00
NMT Heizungspumpengruppe	NMT-HZ-110	650,62
Inbetriebnahme	IB-HVG-P	420,00

Optional

<i>Optional</i>	<i>Produktnummer</i>	<i>Preis</i>
Paket Saugsystem mit Saugschlauch	NMT-PX-P185	1.730,00
Internetmodul	NMT-EMI	803,00

bauseits (nicht im NMT Sortiment)

<i>Ausdehnungsgefäß</i>			
<i>Wärmeerzeuger</i>	<i>HVG P15</i>	<i>HVG P20</i>	<i>HVG P30</i>
Kombikessel HVG P	13.150,00	13.484,00	14.632,00

Gesamtpreis	22.578,62	22.912,62	24.460,62
--------------------	------------------	------------------	------------------

HVG P IV - der besonders große Kombikessel für Holz und Pellets



Die Highlights des HVG P IV

- moderner Heizkreissteuerung
- besonders großer Füllraum für Scheitholz bis 53 cm
- höchste Flexibilität bei der Brennstoffwahl
- integriertes Tagessilo
- durch das NMT Saugsystem jederzeit mit einem Lagersystem erweiterbar
- automatische Zündung des Scheitholz über den Pelletbetrieb



Details und Downloads auf unserer Website

www.nmt-systeme.com



Intuitive Steuerung

- Serienmäßige Steuerung für zwei witterungsgeführte Heizkreise
- integrierte Lambdasonde
- optional mit Internetmodul für die Integration in Ihr Smart Home



einfacher Betrieb mit extra großem Füllraum

- besonders großzügiger Füllraum mit 155 - 220 l Brennstoffvolumen für naturbelassenes Scheitholz
- kontrollierte Holzgaserzeugung durch optimale Luftführung
- halbautomatische Reinigung der Rauchgaszüge
- Schwelgasabsaugung gegen Rauchgasaustritt beim Nachlegen

integrierte Pellet Brenneinheit (1) mit Tagessilo (2)

- integriertes 90 kg Tagessilo für Pellets
- keramischer Glühzünder für automatisch Pelletfeuerung
- vollautomatische Reinigung der Pelletbrennkammer nach jedem Brennzyklus
- integrierte Schlackebox für komfortable Entnahme von Verbrennungsrückständen

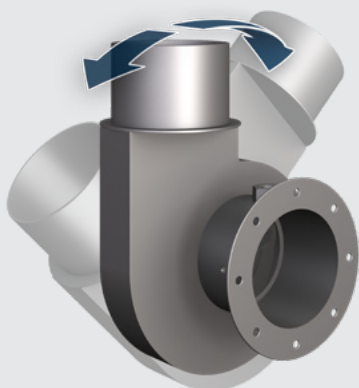
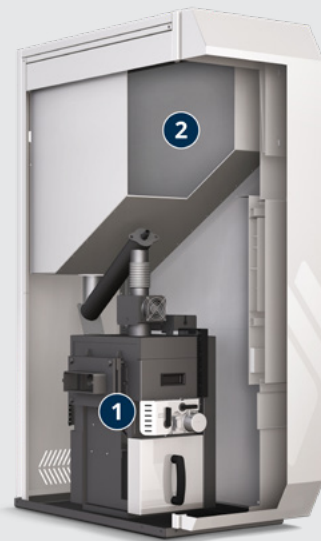

flexibler Abgasrohranschluss

- hohe Flexibilität bei der Kesselinstallation
- seitlich 45° nach rechts und links schwenkbar
- standardisierter Durchmesser von 150 mm



Videos zur Montage und Reinigung finden Sie auf YouTube

www.youtube.com/@nmtheizsysteme4107

Technische Daten

Leistungsstufen

Heizkessel	Scheitholz	Pellets	Produktnummer	Preis (RG 2)
HVG P IV 15	18 kW	17 kW	NMT-HVGPIV-15	15.781,45
HVG P IV 20	21 kW	21 kW	NMT-HVGPIV-20	16.261,08
HVG P IV 30	29 kW	31 kW	NMT-HVGPIV-30	18.090,55
HVG P IV 40	37 kW	40 kW	NMT-HVGPIV-40	18.424,16

technische Daten

Heizkessel		HVG P IV 15	HVG P IV 20	HVG P IV 30	HVG P IV 40
Nennwärmeleistung Holz / Pellets	kW	18 / 17,7	21	29 / 31	37
Energieeffizienzklasse		A+	A+	A+	A+
Gesamtgewicht	kg	770	770	840	840
Kesselrohgewicht	kg	402	402	468	468
Füllraum Volumen	l	155	155	220	220
Füllraum Tiefe	mm	560	560	560	560
Pellet Vorratsbehälter	kg	90	90	90	90
Abgasstutzen	mm	150	150	150	150
Wirkungsgrad bei Nennlast	%	92	92,2	92,7	93,2
Abgastemperatur Holz / Pellets	°C	135 / 93	135 / 99	133 / 117	131 / 134
Zugbedarf	Pa	11 / 13	11 / 13	11 / 13	12 / 14
Abgasmassenstrom Holz / Pellets	g / s	12 / 13	13 / 15	17 / 19	21 / 19
Max. Wasserüberdruck	bar	2,5	2,5	2,5	2,5
Max. zulässige Betriebstemp.	°C	90	90	90	90
Min. Rücklauftemperatur	°C	60	60	60	60
Wasserinhalt	l	97,5	97,5	118,5	117
Elektrischer Anschluss	V	230	230	230	230
Elektr. Leistung (Nenn- / Teillast)	W	43 / 113	46 / 116	56 / 123	66 / 130
Empfohlenes Puffervolumen	l	2000	2000	3000	3000
Puffervolumen nach BImSchV	l	1860	1860	2640	2640

Maße und Abstände

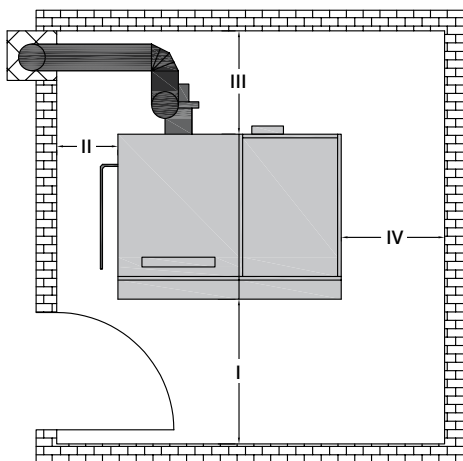
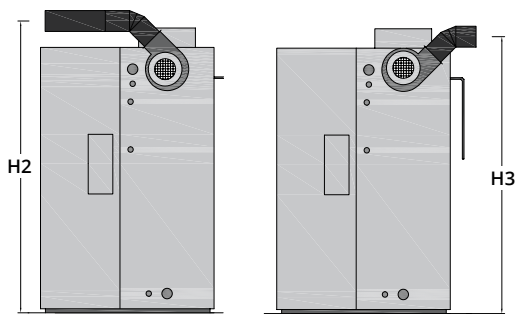
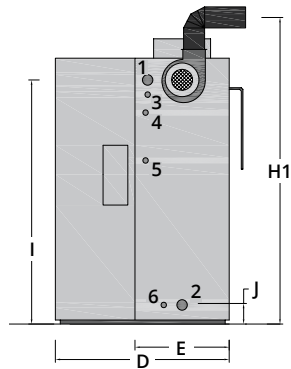
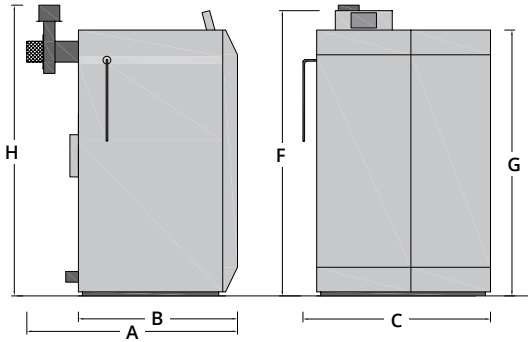

Abmessungen

Maß	15 / 20	30 / 40
A	1320	1320
B	1060	1060
C	1050	1200
D	980	1080
E	480	580
F	1720	1720
G	1600	1600
H	1780	1780
H1	1860	1860
H2	1740	1740
H3	1650	1650
I	1480	1480
J	105	105
1	1½"	1½"
2	1½"	1½"
3	¾"	¾"
4	½"	½"
5	½"	½"
6	½"	½"

1: Kesselvorlauf 2: Kesselrücklauf 3: TAS
 4: Eingang TAS 5: Ausgang TAS 6: Entleerung
 Höhen ohne Stellfüße, zzgl. 2-4 cm
 Maße in mm

Mindestabstände

I	700	700
II	300	300
III	500	500
IV	500	500

Mindestraumhöhe: 1850 mm

Optionen und Zubehör

Zubehör und Module

Zubehörpakete	Produktnummer	Preis (RG 3)
Paket Mischer Rücklaufanhebung (PWM & Wärmemengenzähler) • Kesselrücklaufanhebung • Zugbegrenzer • Kesselsicherheitsgruppe • therm. Ablaufsicherung	NMT-HZ-P33	1.390,00
Doppelpumpengruppe (Zur Be- & Entladung von Pufferspeichern) • Ventileinheit • 2 Kugelhähne R32 • 2 Effizienzpumpen 1 1/4" IG mit Hebel • ohne Regelung, Fühler und Tauchhülsen	NMT-HZ-DPG	806,10
Puffermanagerweiterung (2 Fühler KTY 81 für NMT-HZ-DPG)	NMT-HZ-PM	70,56
Staubabscheider für Pellet Saugsysteme	NMT-PX-A1	511,89
Saugsystem für Raumhöhe ab 185 cm	NMT-PX-P185	1.730,61 (RG 4)

Module	Produktnummer	Preis (RG 3)
Internet Fernzugriff und App-Unterstützung	NMT-EMI	802,52
Unterstützung von 2 Heizkreisen inkl. Vorlauffühler	NMT-HKM	553,75

Inbetriebnahme und Garantiestufen

Garantiestufe	Leistungsumfang	Produktnummer	Preis
5 J. Premiumgarantie	Inbetriebnahme durch NMT	IB-HVG-PIV	420,00
8 J. Werksgarantie	Inbetriebnahme durch NMT + inkl. Wartungsvertrag + inkl. Verschleißteile (einmalig)	IB-8JAHRE	780,00

Lieferumfang

- Heizkessel
- Kesselsteuerung
- Fühler und Kabelpaket
- Reinigungsset
- Saugzugventilator und Lambdasonde
- Hebel Wärmetauscherreinigung
- Bedienungsanleitung

Der Kombikessel HVG P IV wird vollständig vormontiert komplett mit Verkleidung geliefert. Der Transport erfolgt auf einer Einwegpalette. Zur Sicherheit ist der Kessel mittels Schrauben an der Palette gesichert. Je nach Aufstellraum und Einbausituation kann der Kessel teilweise demontiert werden.

Hydraulikschema

V818 Kombikessel mit 2 Pufferspeichern
ID und Brauchwasserspeicher

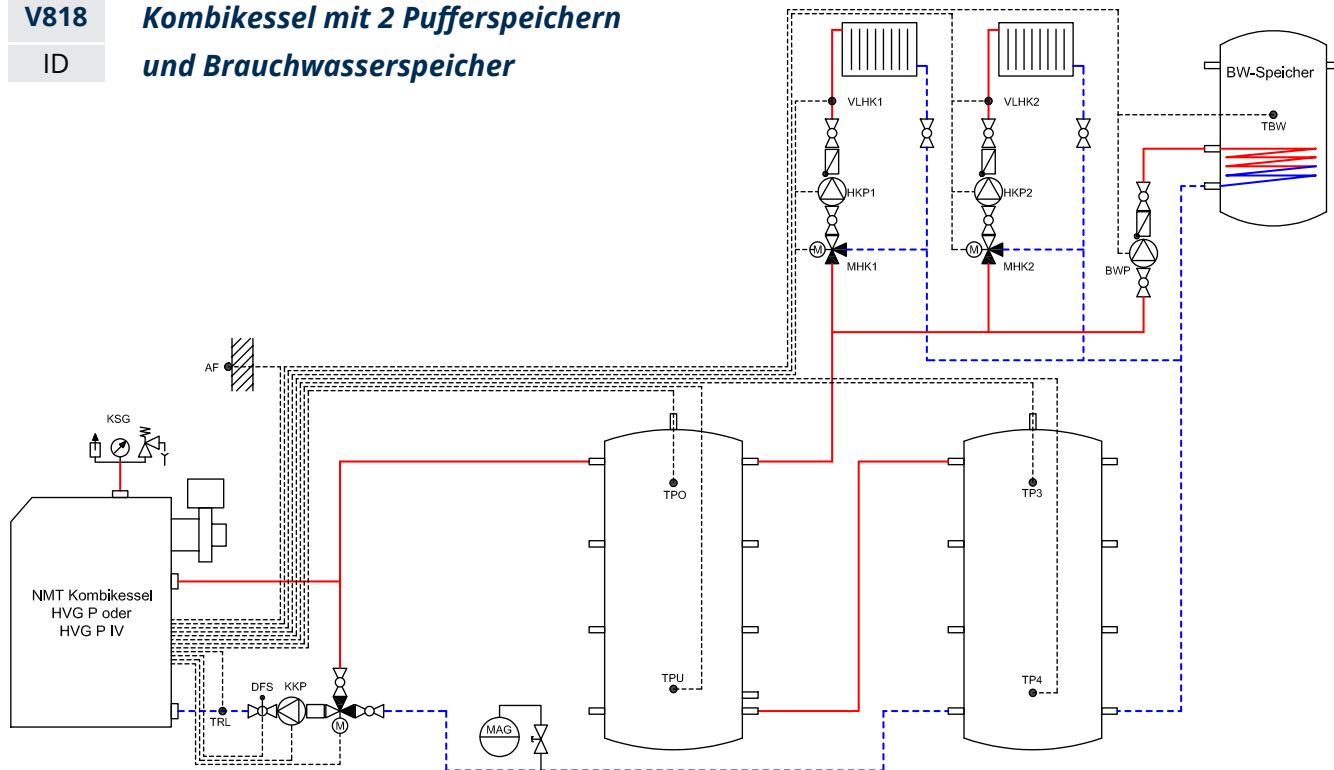

Kessel

- KSG Kesselsicherheitsgruppe
- KKP Kesselkreispumpe
- M Mischer Rücklaufanhebung
- DFS Durchflusssensor
- TRL Rücklauffühler
- MAG Membranausdehnungsgefäß
- TPO Pufferfühler oben
- TPU Pufferfühler unten
- TP3 Pufferfühler Speicher 2 oben (opt.)
- TP4 Pufferfühler Speicher 2 unten (opt.)
- AF Außenfühler

Hausinstallation

- MHK1 Mischer Heizkreis 1
- HKP1 Heizkreispumpe 1
- VLHK1 Vorlauffühler Heizkreis 1
- MHK2 Mischer Heizkreis 2
- HKP2 Heizkreispumpe 2
- VLHK2 Vorlauffühler Heizkreis 2
- BWP Brauchwasserpumpe
- TBW Brauchwasserfühler

Produktliste

Zubehör	Produktnummer	Preis
2x Pufferspeicher 1000 l für HVG P30 / IV 20	NMT-WPPS-1000	2x 2.000,00
2x Pufferspeicher 800 l für HVG P15 / 20	NMT-WPPS-800	2x 1.900,00
Brauchwasserspeicher 300l	NMT-WPBWS-300	3.500,00
Zubehöropaket Holzessel P33	NMT-HZ-P33	1.390,00
Puffermanagementenerweiterung	NMT-HZ-PM	70,56
Inbetriebnahme	IB-HVG-PIV	420,00
<i>Optional</i>	<i>Produktnummer</i>	<i>Preis</i>
Heizungspumpengruppe	NMT-HZ-110	650,62
Paket Saugsystem mit Saugschlauch	NMT-PX-P185	1.730,61
Internetmodul	NMT-EMI	803,00

bauseits (nicht im NMT Sortiment)

Ausdehnungsgefäß	Wärmeerzeuger	HVG P15	HVG P20	HVG P30	HVG P IV 20
	Kombikessel HVG P / P IV	13.150,00	13.484,00	14.632,00	16.261,00

Gesamtpreis **22.330,56** **22.664,56** **24.012,56** **25.641,56**

PKP Smart - der intelligente Pelletkessel



Die Highlights des PKP Smart

- vollautomatischer Pelletkessel
- automatische Reinigung und Ascheaustragung
- automatische Zündung mit Rückbrand-sicherung & Temperaturüberwachung
- minimale Aufstellfläche (0,50 m²)
- geringer Stromverbrauch



Details und Downloads
auf unserer Website

www.nmt-systeme.com



Intuitive Steuerung

- spielend einfache Bedienung
- 2 gemischte Heizkreise
- Pufferspeichermanagement mit 2 Fühlern
- Brauchwasserfühler und Außenfühler
- Kompatibel mit NMT Internetmodul

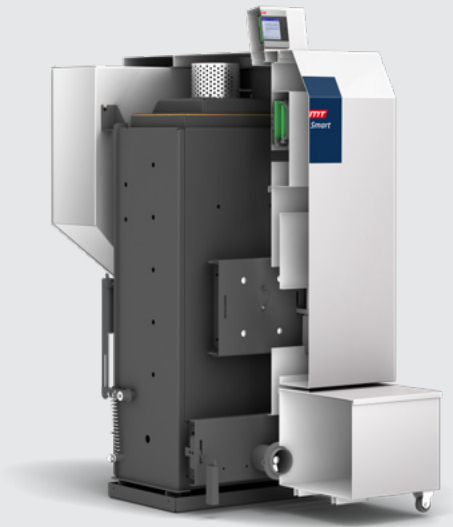

Integriertes Pelletsilo

- integrierter 54 l (32 kg) Tagesbehälter mit automatischer Pelletaustragung
- Erweiterung mit Saugsystem und Schneckeneintragung möglich
- ausgelegt für Holzpellets gemäß DIN Plus A1

Saubere und effektive Verbrennung

- emissionsarme und effiziente Verbrennung mit Lambda-Regelung
- automatische Wärmetauscherreinigung bestehend aus Reinigungsturbulatoren
- inklusive Aschebehälter mit automatischer Austragung für langen Reinigungszyklus

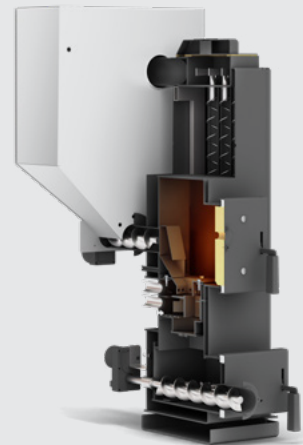

flexibel aufstellbar

- links oder rechts wandbündig aufstellbar
- Abgasrohranschluss (80mm) nach hinten ausgerichtet
- Lieferung komplett montiert mit Verkleidung

Technische Daten

Leistungsstufen

Heizkessel	Leistungsstufe	Produktnummer	Preis (RG 2)
PKP Smart 15	13 kW	NMT-PKPS-13	8.950,00

technische Daten

Heizkessel		PKP Smart
Nennwärmeleistung	kW	3,9 - 13
Energieeffizienzklasse		A+
Gesamtgewicht	kg	174
Pellet Vorratsbehälter	kg	32
Abgasstutzen	mm	80
Wirkungsgrad bei Nennlast	%	93,2
Abgastemperatur	°C	89
Zugbedarf	Pa	6
Abgasmassestrom	g / s	7,75
Max. Wasserüberdruck	bar	2,5
Max. zulässige Betriebstemp.	°C	85
Min. Rücklauftemperatur	°C	60
Wasserinhalt	l	66
Elektrischer Anschluss	V	230
Elektrische Leistung (Nennlast)	W	42
Empfohlenes Puffervolumen	l	500
Puffervolumen nach Bafa	l	390

Maße und Abstände

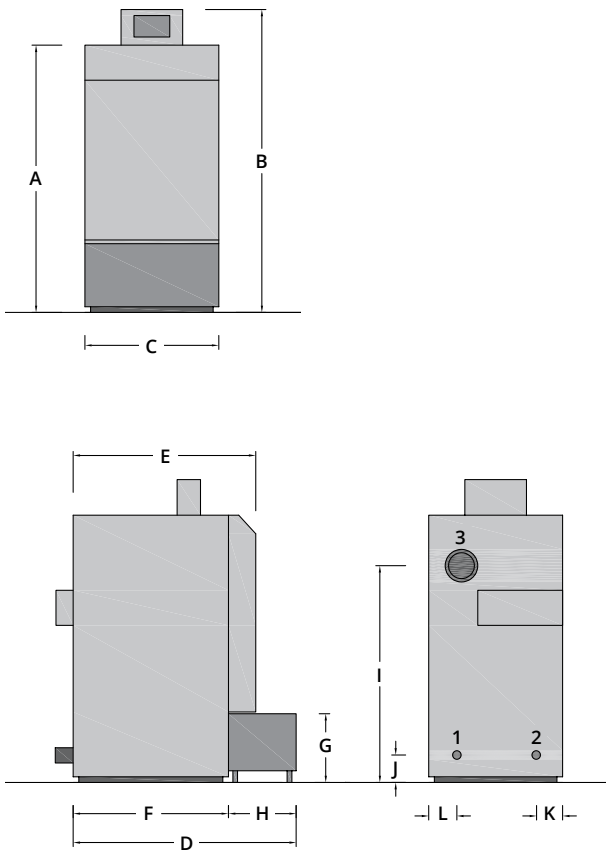

Abmessungen

Maß	PKP Smart
A	1200
B	1300
C	590
D	1002
E	860
F	720
G	320
H	300
I	1000
J	75
K	130
L	130
1	1" AG
2	1" AG
3	80mm

1: Kesselvorlauf 2: Kesselrücklauf 3: Abgasstutzen
 Höhen ohne Stellfüße, zzgl. 2-4 cm, Maße in mm

Einbringmaße

Breite	600
Höhe	1200
Tiefe	750

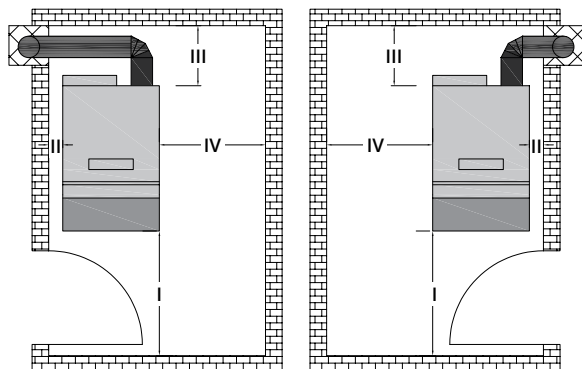

Mindestabstände

I	600
II	150
III	400
IV	400

Mindestraumhöhe: 1850 mm

Optionen und Zubehör

Zubehör und Module

Zubehöropakete	Produktnummer	Preis (RG 3)
Paket Mischer Rücklaufanhebung mit PWM und Wärmemengenzähler • Kesselrücklaufanhebung • Zugbegrenzer • Kesselsicherheitsgruppe	NMT-HZ-P13	1.490,00
Saugsystem für PKP Smart	NMT-PX-PKPS	1.278,00 (RG 4)
Module	Produktnummer	Preis (RG 3)
Internet Fernzugriff und App-Unterstützung	NMT-EMI	802,52

Garantiestufen

Garantiestufe	Leistungsumfang	Produktnummer	Preis
5 J. Premiumgarantie	Inbetriebnahme durch NMT	IB-PKPS	420,00
8 J. Werksgarantie	Inbetriebnahme durch NMT + inkl. Wartungsvertrag + inkl. Verschleißteile (einmalig)	IB-8JAHRE	780,00

Lieferumfang

- Heizkessel
- Kesselsteuerung
- Fühler und Kabelpaket
- Reinigungsset
- Saugzugventilator und Lambdasonde
- Hebel Wärmetauscherreinigung
- Bedienungsanleitung

Der Pelletkessel PKP Smart wird vollständig vormontiert komplett mit Verkleidung geliefert. Der Transport erfolgt auf einer Einwegpalette. Zur Sicherheit ist der Kessel mittels Schrauben an der Palette gesichert. Je nach Aufstellraum und Einbausituation kann der Kessel teilweise demontiert werden.

Hydraulikschema

V819 Pelletkessel mit Kombispeicher und Warmwasserzirkulationssystem

ID

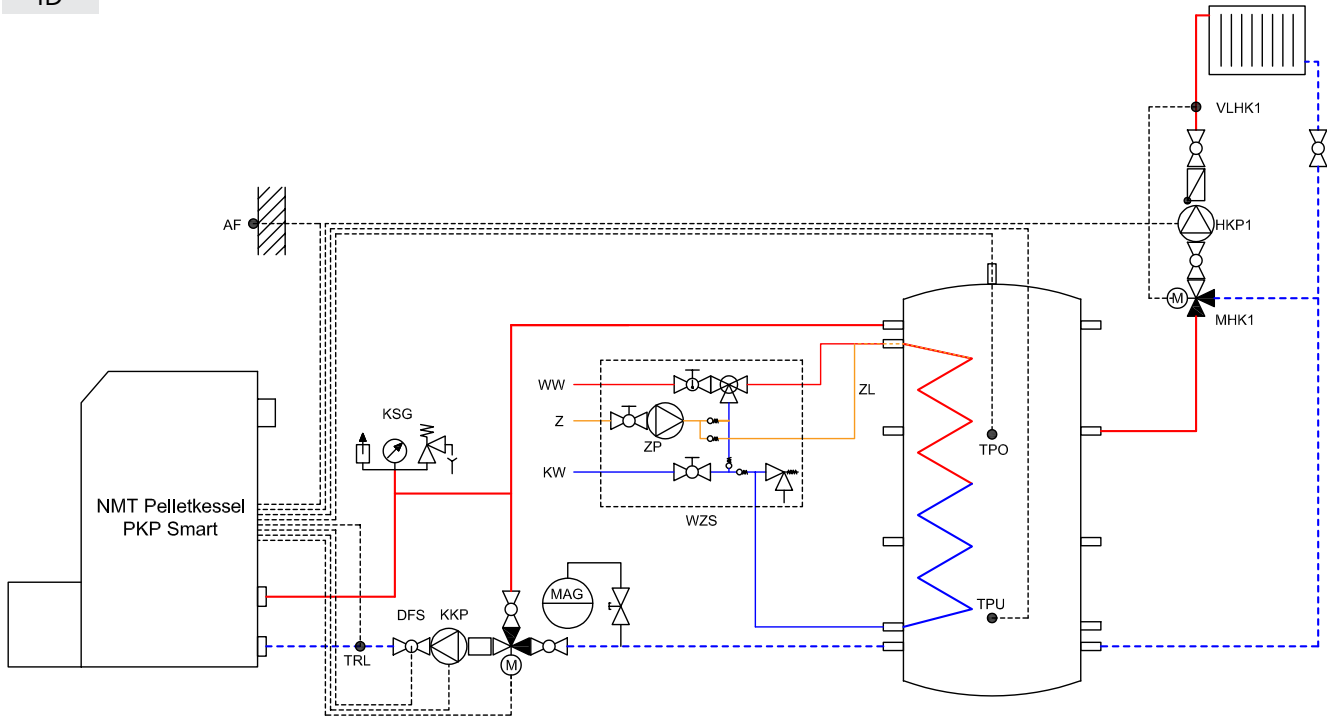

Produktliste

Kessel

KSG	Kesselsicherheitsgruppe
KKP	Kesselkreispumpe
M	Mischer Rücklaufanhebung
DFS	Durchflusssensor
TRL	Rücklauffühler
MAG	Membranausdehnungsgefäß
TPO	Pufferfühler oben
TPU	Pufferfühler unten
AF	Außenfühler

Warmwasserzirkulationssystem (WZS)

KW	Kaltwasseranschluss
WW	Warmwasseranschluss
Z	Zirkulationsleitung
ZP	Zirkulationspumpe
ZL	Zirkulationslanze

Hausinstallation

MHK1	Mischer Heizkreis 1
HKP1	Heizkreispumpe 1
VLHK1	Vorlauffühler Heizkreis 1

Zubehör

Zubehör	Produktnummer	Preis
Kombispeicher 600 l	NMT-WPPS-600	3.700,00
Warmwasserzirkulationssystem	NMT-BWZ	1.168,00
Zubehöropaket Pelletkessel	NMT-HZ-P13	1.490,00
Inbetriebnahme	IB-PKPS	420,00

Optional

Optional	Produktnummer	Preis
Heizungspumpengruppe	NMT-HZ-110	650,62
Internetmodul	NMT-EMI	803,00
Saugsystem	NMT-PX-PKPS	1.278,00

bauseits (nicht im NMT Sortiment)

Ausdehnungsgefäß

Wärmeerzeuger

Wärmeerzeuger	Preis
Pelletkessel PKP Smart	8.950,00

Gesamtpreis

15.728,00

PKP Kompakt - der Heizkessel für Ein- & Mehrfamilienhäuser



Die Highlights des PKP Kompakt

- einfache und bequeme Handhabung
- integriertes Silo
- integrierte Touchscreensteuerung
- vollautomatische und lambdageregelte Verbrennung
- selbstreinigendes Pelletrost
- komplett demontierbar zur einfachen Einbringung



Details und Downloads
auf unserer Website

www.nmt-systeme.com



Intuitive Steuerung

- spielend einfache Bedienung
- 2 witterungsgeführte Heizkreise
- Pufferspeichermanagement mit 2 Fühlern
- Brauchwassermanagement mit 1 Fühler
- Fernsteuerung über Smartphone-App



Integriertes Pelletsilo

- Brenneinheit mit integriertem 60 kg Tagesbehälter
- automatische Pelletaustragung
- keramischer Glühzünder mit extra langer Lebensdauer
- vollautomatische Reinigung der Pelletbrennkammer nach jedem Brennzyklus

Saubere und effektive Verbrennung

- unabhängiger Betrieb vom Saugsystem
- modulierender, geräuscharmer Saugzuglüfter
- integrierte Lambdasonde
- emissionsarme Pelletverbrennung
- bequemes Säubern der Wärmetauscherflächen mit außenliegendem Reinigungshebel

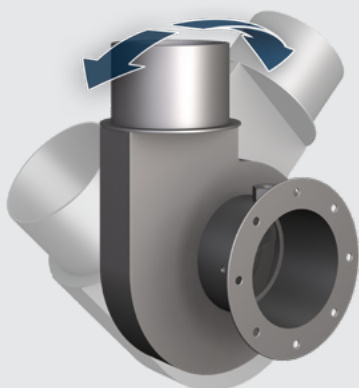
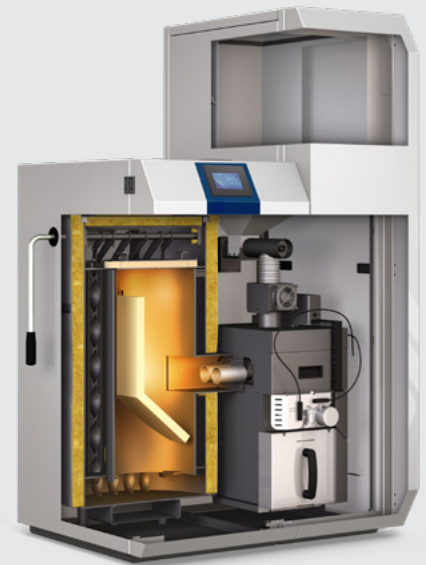

flexibler Abgasrohranschluss

- Der Rauchgasstutzen mit einem Durchmesser von 130 mm ist seitlich einstellbar und schafft dem Handwerker Flexibilität bei der Installation.
- seitlich 45° nach rechts und links schwenkbar

Technische Daten

Leistungsstufen

Heizkessel	Leistungsstufe	Produktnummer	Preis (RG 2)
PKP K 30	7 - 30 kW	NMT-PKPK-30	9.960,00

technische Daten

Heizkessel		PKP K
Nennwärmeleistung	kW	7 - 30
Energieeffizienzklasse		A+
Gesamtgewicht	kg	341
Kesselrohgewicht	kg	250
Pellet Vorratsbehälter	kg	60
Abgasstutzen	mm	130
Wirkungsgrad bei Nennlast	%	94
Abgastemperatur	°C	160
Zugbedarf	Pa	10
Abgasmassestrom	g / s	15
Max. Wasserüberdruck	bar	2,5
Max. zulässige Betriebstemp.	°C	90
Min. Rücklauftemperatur	°C	60
Wasserinhalt	l	45
Elektrischer Anschluss	V	230
Elektrische Leistung (Nennlast)	W	127
Empfohlenes Puffervolumen	l	1000
Puffervolumen nach Bafa	l	900

Maße und Abstände

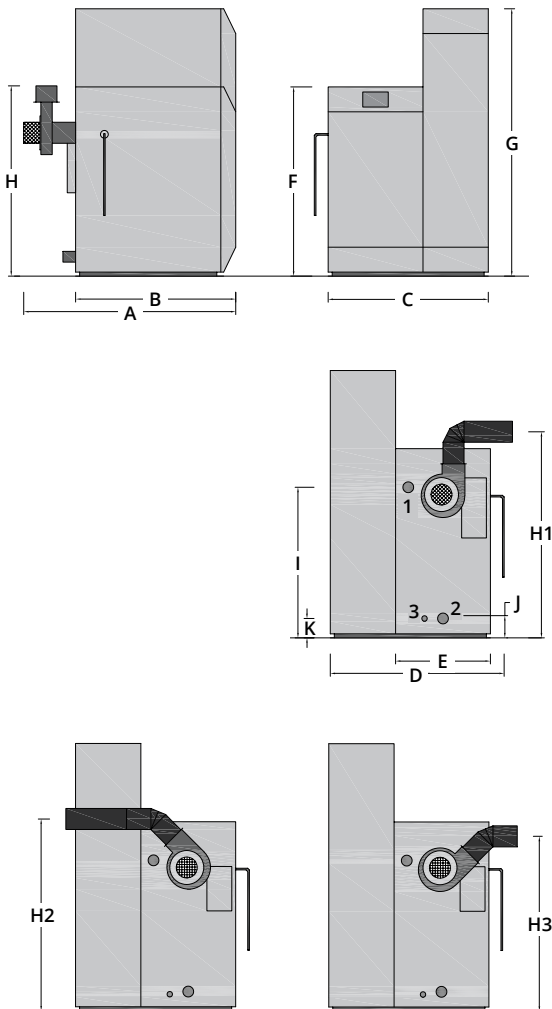

Abmessungen

Maß	PKP K
A	1100
B	800
C	990
D	1085
E	560
F	1170
G	1640
H	1140
H1	1255
H2	965
H3	1155
I	805
J	230
K	220
1	1½"
2	1½"
3	½"

1: Kesselvorlauf 2: Kesselrücklauf 3: Entleerung
Höhen ohne Stellfüße, zzgl. 2-4 cm, Maße in mm

Einbringmaße

Breite	530
Höhe	1000
Tiefe	620

Mindestabstände

I	600
II	200
III	500
IV	500

Mindestraumhöhe: 1850 mm

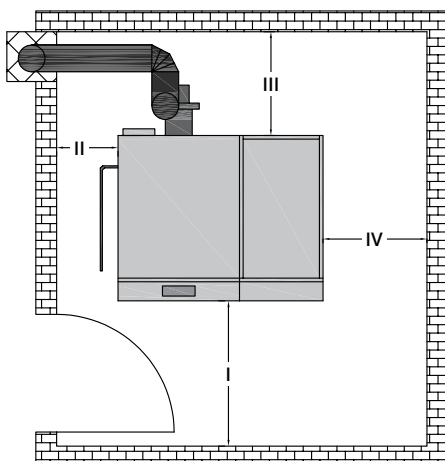

Optionen und Zubehör

Zubehör und Module

Zubehöropakete	Produktnummer	Preis (RG 3)
Paket Mischer Rücklaufanhebung mit Festwertregler • Kesselrücklaufanhebung • Zugbegrenzer • Kesselsicherheitsgruppe	NMT-HZ-P12	1.490,00
Saugsystem für Raumhöhe ab 185cm	NMT-PX-P185	1.730,61 (RG 4)
Staubabscheider für Pellet Saugsysteme	NMT-PX-A1	511,89

Module	Produktnummer	Preis (RG 3)
Internet Fernzugriff und App-Unterstützung	NMT-EMI	802,52

Garantiestufen

Garantiestufe	Leistungsumfang	Produktnummer	Preis
5 J. Premiumgarantie	Inbetriebnahme durch NMT	IB-PKPK	420,00
8 J. Werksgarantie	Inbetriebnahme durch NMT + inkl. Wartungsvertrag + inkl. Verschleißteile (einmalig)	IB-8JAHRE	780,00

Lieferumfang

- Heizkessel
- Kesselsteuerung
- Fühler und Kabelpaket
- Reinigungsset
- Saugzugventilator und Lambdasonde
- Hebel Wärmetauscherreinigung
- Bedienungsanleitung

Der Pelletkessel PKP Kompakt wird vollständig vormontiert komplett mit Verkleidung geliefert. Der Transport erfolgt auf einer Einwegpalette. Zur Sicherheit ist der Kessel mittels Schrauben an der Palette gesichert. Je nach Aufstellraum und Einbausituation kann der Kessel teilweise demontiert werden.

Hydraulikschemen

ID
515

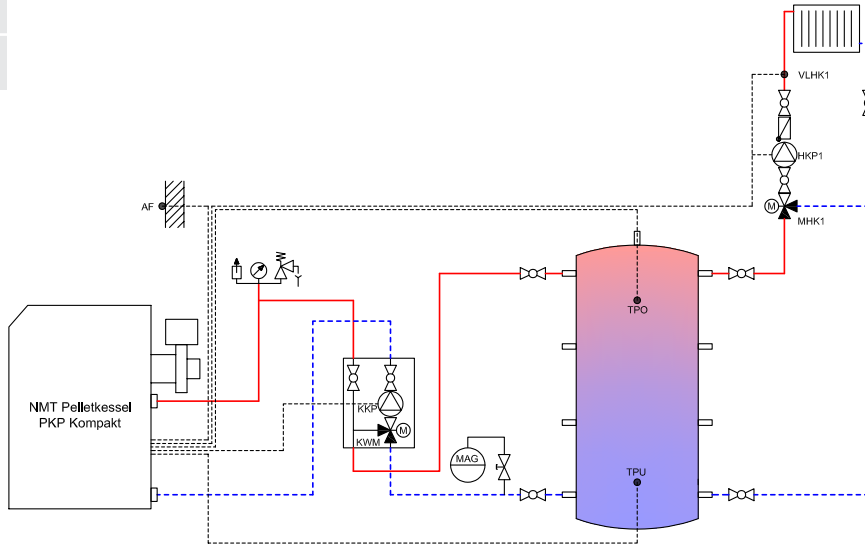

- KKP Kesselkreispumpe
- KWM Konstantwertmischer
- MAG Membranausdehnungsgefäß *Auslegung Bauseits
- TPO Pufferfühler PKP K oben
- TPU Pufferfühler PKP K unten

- MHK1 Mischer Heizkreis 1
- HKP1 Heizkreispumpe1
- VLHK1 Vorlauffühler Heizkreis 1
- AF Außenfühler

ID
443

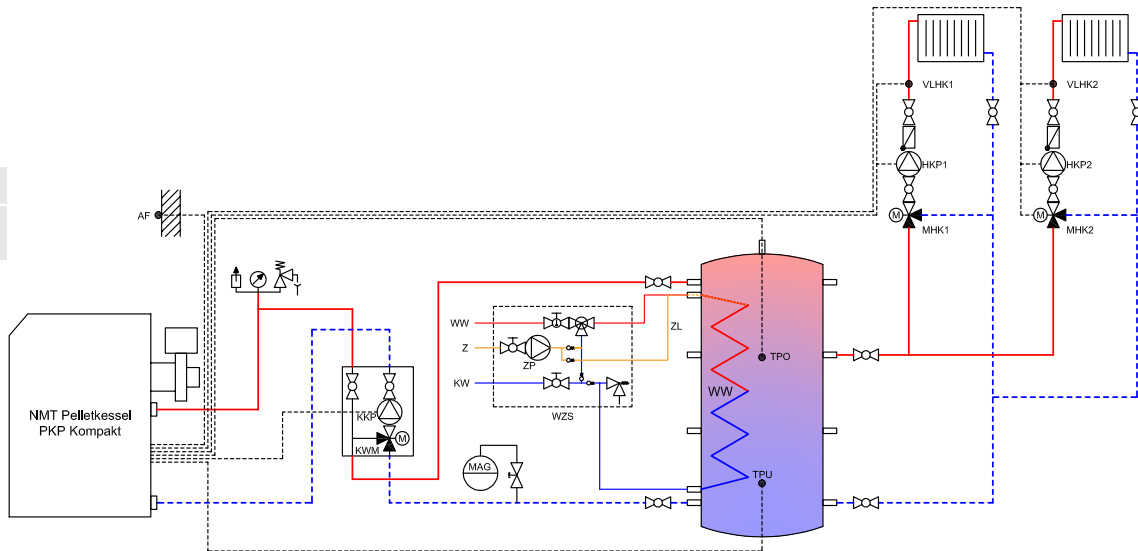

- KKP Kesselkreispumpe
- KWM Konstantwertmischer
- MAG Membranausdehnungsgefäß *Auslegung Bauseits
- TPO Pufferfühler PKP K oben
- TPU Pufferfühler PKP K unten
- MHK1 Mischer Heizkreis 1
- HKP1 Heizkreispumpe1
- VLHK1 Vorlauffühler Heizkreis 1

- WZS Warmwasser-Zirkulationssystem Baugruppe
- ZL Zirkulationslanze für WW-Wärmetauscher
- WW Warmwasserleitung
- Z Zirkulationsleitung
- KW Kaltwasserleitung
- ZP Zirkulationspumpe
- AF Außenfühler



Auslaufartikel
(zum 31.12.2024)

Pelletkessel - SPK P

SPK P – der einfach geniale Pelletkessel



Die Highlights des SPK P

Die Pelletverbrennung beim SPK-P erfolgt über einem hochwertigen Tunnelbrenner aus Edelstahl mit Keramikzünder und fotoelektronischer Flammenüberwachung. Der Reinigungsprozess in der Pelletbrennerkammer erfolgt vollautomatisch.

einfache Reinigung

- einfache und durchdachte Technik
 - sehr gutes Preis-Leistungsverhältnis
 - Wochen- und Absenkprogramme für alle hydraulischen Komponenten
 - ein integriertes Gussrost ermöglicht beim SPK-P einen Notbetrieb für Scheitholz und Braunkohle
-

integrierte Steuerung

Die integrierte witterungsgeführte Steuerung ST 978 regelt:

- einen gemischten Heizkreis
- die Pufferbeladung (erfolgt über zwei Puffersensoren)
- den Einsatz der Warmwasserladepumpe (wird über Warmwassersensoren auf Differenz gesteuert)

Technische Daten

Leistungsstufen

Heizkessel	Leistungsstufe	Produktnummer	Preis (RG 2)
SPK P (Silo links)	15 kW	NMT-SPK-P300L	6.942,75
SPK P (Silo rechts)	15 kW	NMT-SPK-P300R	6.942,75

technische Daten

Eigenschaft	Einheit	SPK P
Nennwärmeleistung	kW	14,5
Energieeffizienzklasse		A+
Kesselgewicht	kg	240
Pellet Vorratsbehälter	kg	195
Rauchgasstutzen	mm	160
Vorlauf (Stutzen)	Zoll	2"
Rücklauf (Muffe)	Zoll	2"
TAS (Stutzen)	Zoll	¾"
TAS (Muffe Ein- und Ausgang)	Zoll	½"
Wirkungsgrad	%	90,6
Abgastemperatur	°C	135
Abgasmassenstrom	g/s	9
Gehalt CO * (13% O ₂)	mg / m ³	62,3
Gehalt CO ²	%	13,5
Emissionen Staub	mg / m ³	10,3
Max. Wasserüberdruck	bar	2,5
Wasserinhalt	l	76
Schornsteinzug	Pa	10
Spannung		230V / 50Hz
Leistungsaufnahme	V	100
Empfohlenes Puffervolumen	l	825
Puffervolumen nach BImSchV	l	300

* gemäß Typenprüfung

Maße und Abstände

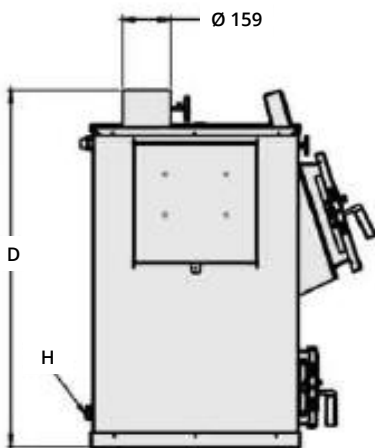
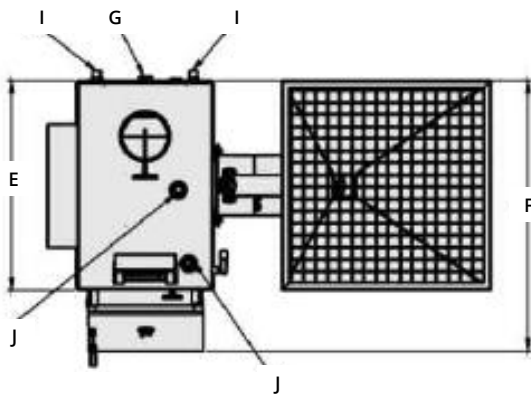
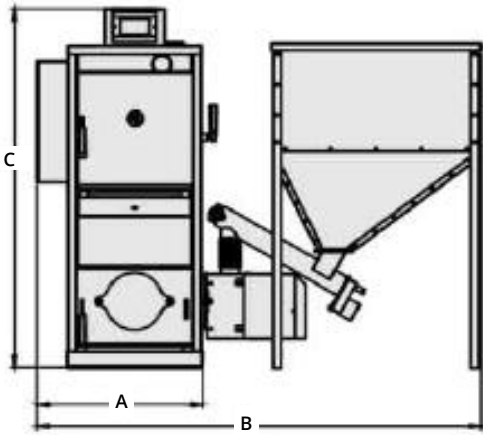

Abmessungen

Maß	SPK P (mm)
A	550
B	1464
C	1190
D	1190
E	695
F	895
G	6/4"
H	6/4"
I	3/4"
J	1/2"

Höhen ohne Stellfüße, zzgl. 2-4 cm

Einbringmaße

Breite	530
Höhe	1000
Tiefe	620

Mindestabstände

Vorderseite	600
Kesselseite	200
Rückseite	500
Siloseite	500

Mindestraumhöhe: 1850 mm



Auslaufartikel
(zum 31.12.2024)

Optionen und Zubehör

Zubehör

Produktbeschreibung	Produktnummer	Preis (RG 3)
Paket Mischer Rücklaufanhebung mit Festwertregler	NMT-HZ-P12	1.490,00
<ul style="list-style-type: none">• Kesselrücklaufanhebung• Kesselsicherheitsgruppe	<ul style="list-style-type: none">• Zugbegrenzer	

Inbetriebnahme und Garantiestufen

Garantiestufe	Leistungsumfang	Produktnummer	Preis
5 J. Premiumgarantie	Inbetriebnahme durch NMT	IB-SPKP	420,00
8 J. Werksgarantie	Inbetriebnahme durch NMT + inkl. Wartungsvertrag + inkl. Verschleißteile (einmalig)	IB-8JAHRE	780,00

Lieferumfang

- Heizkessel
- Kesselsteuerung
- Fühler und Kabelpaket
- Reinigungsset
- Saugzugventilator und Lambdasonde
- Hebel Wärmetauscherreinigung
- Bedienungsanleitung

Der Pelletkessel PKP Kompakt wird vollständig vormontiert komplett mit Verkleidung geliefert. Der Transport erfolgt auf einer Einwegpalette. Zur Sicherheit ist der Kessel mittels Schrauben an der Palette gesichert. Je nach Aufstellraum und Einbausituation kann der Kessel teilweise demontiert werden.

Hydraulikschemen

ID
385

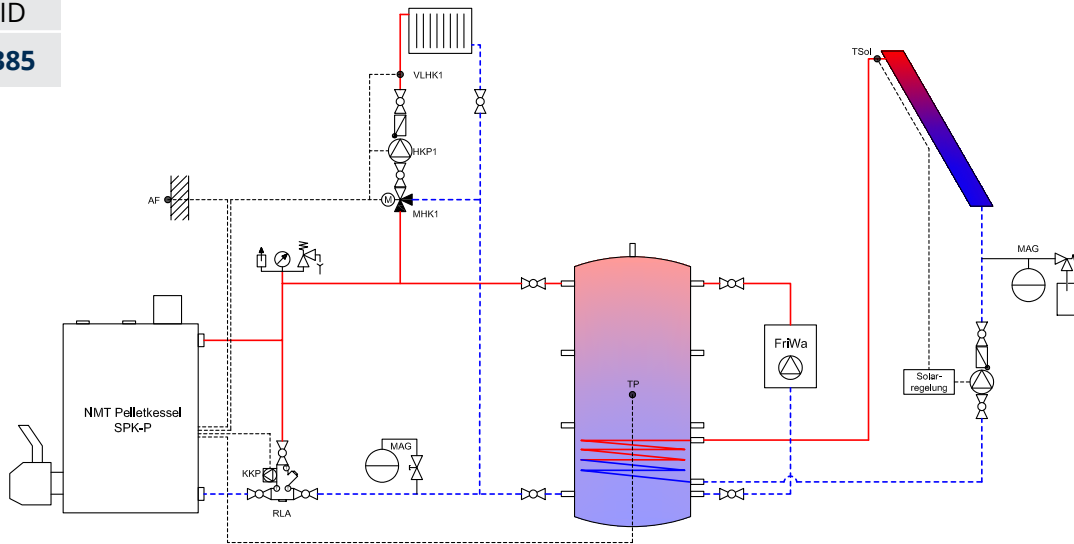

- | | | | |
|-----|---|-------|---------------------------|
| KKP | Kesselkreispumpe | MHK1 | Mischer Heizkreis 1 |
| RLA | Rücklaufanhebung Laddomat 21-60 | HKP1 | Heizkreispumpe1 |
| MAG | Membranausdehnungsgefäß *Auslegung Bauseits | VLHK1 | Vorlauffühler Heizkreis 1 |
| TP | Pufferfühler SPK P | TSol | Kollektorfühler |
| AF | Außenfühler | | |

ID
500

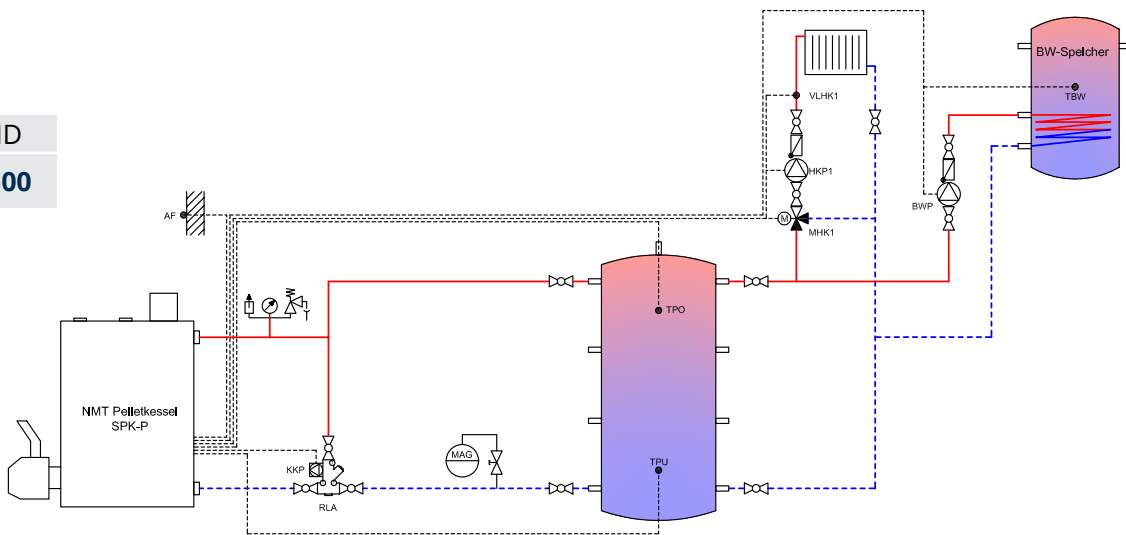

- | | | | |
|-----|---|-------|---------------------------|
| KKP | Kesselkreispumpe | MHK1 | Mischer Heizkreis 1 |
| RLA | Rücklaufanhebung Laddomat 21-60 | HKP1 | Heizkreispumpe1 |
| MAG | Membranausdehnungsgefäß *Auslegung Bauseits | VLHK1 | Vorlauffühler Heizkreis 1 |
| TPO | Pufferfühler SPK P oben | TBW | Brauchwasserfühler |
| TPU | Pufferfühler SPK P unten | BWP | Brauchwasserpumpe |
| AF | Außenfühler | | |

Qualität und Sicherheit durch richtige Lagerung

Holzpellets sind ein moderner, umweltfreundlicher und genormter Holzbrennstoff. Sie werden überwiegend aus den rindenfreien Sägespänen der Schnittholzerzeugung gepresst. Die Festigkeit der Holzpellets wird durch das im Holz enthaltene Lignin gewährleistet, unterstützt durch die geringfügige Zugabe natürlicher Bindemittel wie beispielsweise Stärke.

Entscheidungshilfen

Im Rahmen der Lagerraumplanung müssen viele Aspekte wie zum Beispiel die Zugänglichkeit im Störfall, die Belüftung und Reinigung des Lagers sowie die passende Fördertechnik zum gewählten Heizsystem berücksichtigt werden.

Brandschutz

Die Pelletlagerung wird durch die gesetzlich bindende LFeuV definiert. Ab einer Lagergröße von 6,5 to müssen meist Brandschutzanforderungen erfüllt werden (Wände und Decken mit F90, Türen selbstschließend und nach Außen öffnend T30). Wenn Heizraum und Lager in unterschiedlichen Räumen liegen, muss die Wanddurchführung mit Brandschutzmanschetten erfolgen.

Lagerreinigung

Damit ein dauerhaft sicherer und störungsfreier Heizungsbetrieb gewährleistet ist, ist eine regelmäßige Reinigung des Lagers erforderlich. Wichtig ist das Lager vor dem Betreten zu Lüften und ggf. ein CO Warngerät einzubauen.

Schutz vor Feuchtigkeit

Pellets sind hygroskopisch, d.h. sie quellen bei Berührung durch Feuchtigkeit auf und werden unbrauchbar (feuchte Wände und Böden sowie Berührung mit Wasser). Die Pellets sollten daher ganzjährig trocken gelagert werden.

Eine Außenaufstellung mit entsprechendem Regenschutz ist kein Problem. Luftfeuchtigkeit bis maximal 80 Prozent, also wie sie zeitweise witterungsbeding auftritt, ist unproblematisch.

Durch die DIN plus und die EN plus Zertifizierung wird die Qualität des Holzbrennstoffes durch eine Reihe an Prüfkriterien gewährleistet. Geprüft wird neben den Abmessungen und der Dichte vor allem der Heizwert und der Gehalt schädlicher oder leistungsmindernder Inhaltsstoffe wie Wasser, Schwefel und Stickstoff.

Lage und Zugänglichkeit

Für die Pelletanlieferung ist ein Stromanschluß mit 230 V / 16 Ampere und / oder die Abschaltmöglichkeit für den Pelletkessel notwendig. Der Abstand zwischen Befüll- und Absaugstutzen muss mindestens 0,4 m betragen.

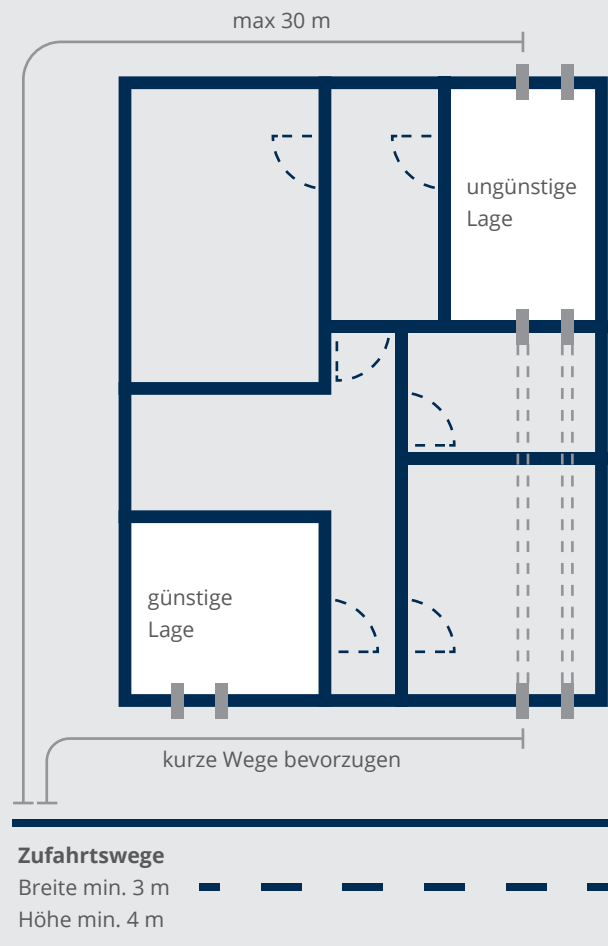

Lagersysteme für Pellet- und Kombikessel

Handbeschickung oder Saugsystem

Alle NMT Pellet- und Kombikessel sind mit einem Tagessilo ausgestattet und können durch Sackware per Hand beschickt werden. Dieser Einsatz ist besonders platzsparend und bietet große Flexibilität bei der Beschaffung und Aufbewahrung der Pellets.

Für einen unabhängigen und komfortablen Einsatz Ihres Heizkessels lassen sich alle Pellet- und Kombikessel durch das NMT Pellet Saugsystem mit einem separaten Pelletsilo verbinden und das verfügbare Lagervolumen deutlich steigern.



Standsilo

mehr auf Seite 91

Das Standsilo wird mit Sackware per Hand befüllt und ist bei geringem Platzbedarf oder geringem Pelletverbrauch die optimale Lösung.

Das NMT Standsilo ist in zwei Größen verfügbar:

730 l (ca. 475 kg) entsprechen 32 Säcken Pellets

300 l (ca. 195 kg) entsprechen 13 Säcken Pellets



Sacksilo

mehr auf Seite 92

Das Sacksilo wird mit loser Pelletware direkt aus dem LKW befüllt und zeichnet sich durch einen besonders schnellen und bequemen Aufbau aus.

Mit 7 Varianten haben wir für jeden Bedarf das passende Sacksilo:

1,1 Tonnen (Grundfläche 120 x 120 cm) bis

9,0 Tonnen (Grundfläche 290 x 290 cm)



Eigenbausilo

mehr ab Seite 94

Mit einem Eigenbausilo für lose Pelletware können Sie ihre räumlichen Möglichkeiten und ihren Bedarf an Heizmaterial optimal und ganz individuell gestalten.

Es gibt drei verschiedene Systeme zur Auswahl:

Eigenbausilo mit 4 Schrägen, einer Sonde und NMT Saugsystem

Eigenbausilo mit 4 Sonden und NMT Saugsystem mit Umschalteneinheit

Eigenbausilo mit Maulwurf und NMT Saugsystem

NMT Saugsystem – die Schnittstelle zum Silo



Planung und Anwendung

Alle NMT Pellet- und Kombikessel sind mit dem NMT Saugsystem kompatibel. Das NMT Pellet Saugsystem besteht aus zwei Teilen, einer Saugturbine und einem Pelletabscheider. Das Saugsystem kann jederzeit bei bereits installierten Anlagen nachgerüstet werden.

Alle Einstellungen erfolgen an der integrierten Steuerung an der Saugturbine. Komfortfunktionen wie Füllzeiteinstellungen und Tagesprogramme für zum Beispiel die letzte Silofüllung vor der Nacht sind in das System ebenso integriert wie steuerbare Komponenten (Förderschnecke / Maulwurf).

Vorteile

- unabhängiger Betrieb vom Heizkessel
- keine unnötige Unterbrechung in der Pelletverbrennung
- weniger Start/Stoppvorgänge
- die Verbrennung ist vom Saugsystem entkoppelt und gibt zusätzliche Sicherheit in der Rückbrandsicherung

Montage

- max. Schlauchlänge: 12,5m
- längere Strecken nach Rücksprache mit NMT
- minimaler Biegeradius: 0,5m
- Höhendifferenzen von 1 - 4m müssen durch eine Waagerechte von 1m unterbrochen werden

Lieferumfang

- Saugturbine mit Steuerung
- Pelletabscheider
- Füllstandssensorik
- Saugschlauchpaket 2x12,5m
- 6 Schlauchschellen
- Netzkabel

Optionen

Produkt	Artikelnummer	Preis (RG 4)
Saugsystem für Raumhöhe ab 185cm	NMT-PX-P185	1.730,61
Befestigungssatz für Saugschlauchpaket	NMT-PX-PB1	151,89
Staubabscheider für Pellet Saugsysteme	NMT-PX-A1	511,89

NMT Standsilo für Sackware



Planung und Anwendung

Alle NMT Pellet- und Kombikessel mit Saugsystem sind mit dem NMT Standsilo kompatibel. Das NMT Standsilo ist für Sackware und eine komfortable Befüllung per Hand konzipiert. Das Standsilo ist für einen geringen Verbrauch von bis zu 4 Tonnen pro Jahr oder bei geringem Platzbedarf die optimale Lösung.

Vorteile

- Sehr stabiles und werthaltiges Silo
- Geringe Investitionskosten
- Das Gitterrost als Deckel vereinfacht die Ablage und Befüllung aus den Pelletsäcken

standardisierte Sackware

- **15 kg** pro Sack Pellets entsprechen **990 kg** pro Palette (66 Säcke Pellets)
- **300 l** entsprechen 195 kg (13 Säcke)
- **730 l** entsprechen 475 kg (32 Säcke)

Lieferumfang

- verzinktes Silo (Bausatz)
- integrierte Saugsonde
- Bausatzzubehör
- Auflagegitter

Optionen

Heizkessel	Silogröße (H x B x T)	Artikelnummer	Preis (RG 4)
Standsilo 300 Liter	1210 x 520 x 790	NMT-PXS-2810-300	784,58
Standsilo 730 Liter	1210 x 1190 x 790	NMT-PXS-2815	1.056,07

NMT Sacksilo für lose Ware



Planung und Anwendung

Das NMT Sacksilo besteht aus einem verzinktem Stahlrahmen und Stahlkonus, einem hochfestem, antistatischen Kunststoffgewebe und einer Entnahmeeinheit mit Saugsonde (DN50).

Das Sacksilo ist idealerweise für Mengen ab 3 Tonnen bis maximal 9 Tonnen konzipiert. Über eine Umschalteinheit können auch mehrere Sacksilos verbunden werden.

Vorteile

- schneller Aufbau
- Höhenverstellbar von 180 - 250 cm
- Hohe statische Sicherheit und Langlebigkeit

Handhabung

- keine zusätzliche Belüftung nötig
- Kellerfeuchte unproblematisch
- UV-Licht unbedingt vermeiden
- minimaler Außenabstand: 50 - 100 mm
- Außenaufstellung mit wasserdichtem Dach und Seitenverkleidung möglich

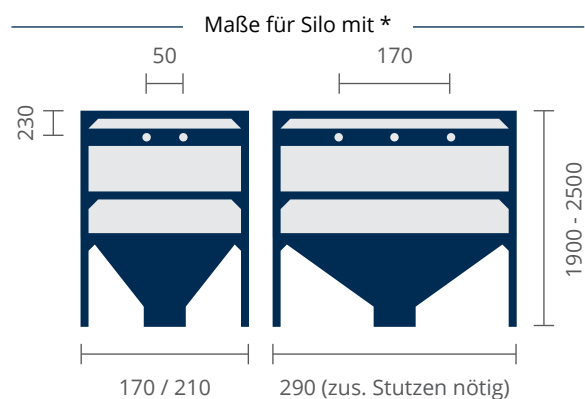
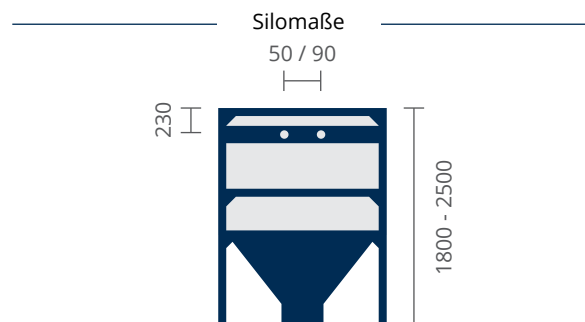

Lieferumfang

- Sacksilo (Bausatz)
- Bördelsystem für Verlängerungsmöglichkeit
- Halterung
- Befüllsystem (je 2x 4" Befüll- und Absaugstutzen)
- Klappen und Klemmschellen

Silogrößen

Produkt	H 180 cm	H 190 cm	H 210 cm	H 250 cm	Abstand Stützen
Sacksilo 120 x 120	1,1 to	1,2 to	1,4 to	1,7 to	50 cm
Sacksilo 170 x 170	2,0 to	2,2 to	2,5 to	3,2 to	50 cm
Sacksilo 170 x 290 *	-	3,6 to	3,9 to	5,4 to	50 / 170 cm
Sacksilo 210 x 210	2,8 to	3,1 to	3,6 to	5,0 to	50 cm
Sacksilo 210 x 290 *	-	4,3 to	4,8 to	6,6 to	50 / 170 cm
Sacksilo 250 x 250	4,2 to	4,4 to	5,1 to	7,0 to	90 cm
Sacksilo 290 x 290 *	-	6,1 to	6,5 to	9,0 to	170 cm

Optionen

Produkt	Silogröße	Artikelnummer	Preis (RG 4)
Sacksilo 120 x 120	1,1 - 1,7 to	NMT-GBE-120-120	3.431,32
Sacksilo 170 x 170	2,0 - 3,2 to	NMT-GBE-170-170	3.647,80
Sacksilo 170 x 290 *	3,6 - 5,4 to	NMT-GBE-170-290	4.447,92
Sacksilo 210 x 210	2,8 - 5,0 to	NMT-GBE-210-210	4.048,46
Sacksilo 210 x 290 *	4,3 - 6,6 to	NMT-GBE-210-290	4.848,58
Sacksilo 250 x 250	4,2 - 7,0 to	NMT-GBE-250-250	4.447,92
Sacksilo 290 x 290 *	6,1 - 9,0 to	NMT-GBE-290-290	5.432,23

Zubehör zur Verlängerung, DN100, verzinkt

Produkt	Beschreibung	Artikelnummer	Preis (RG 4)
Pelletrohrstützen	Länge 200 mm	NMT-PX-120539	25,12
Pelletrohrstützen	Länge 500 mm	NMT-PX-120555	33,49
Pelletrohrstützen	Länge 1000 mm	NMT-PX-120572	56,21
Pelletrohrstützen	Länge 2000 mm	NMT-PX-120592	96,88
Pelletrohrbogen	45°	NMT-PX-120584	23,92
Pelletrohrbogen	90°	NMT-PX-120588	74,15
Pelletspannring		NMT-PX-120535	20,33

das Eigenbausilo mit bis zu vier Sonden für lose Ware



Planung und Anwendung

mit unseren Komponenten können Eigenbausilos mit bis zu 4 Sonden gebaut und durch eine Umschalteinheit miteinander verbunden werden

Vorteile

- individuelle und optimale Raumausnutzung
- kostensenkende Eigenleistung

Eckdaten

Silokonstruktion

Damit das Silo weitestgehend entleert werden kann und wenig Restpellets im Silo verbleiben, sollte ein Radius von ca. 20cm um die Sonde eingehalten werden. Alle Schrägen, sollten mindestens 45 ° betragen, damit die Pellets nachrutschen können.

Befüllleitungen

Die Befüllleitungen sollten möglichst kurz sein und wenige Richtungsänderungen aufweisen. Bei Richtungsänderungen über 45° dürfen nur Bögen mit einem Radius über 200mm verwendet werden. Der Abstand zwischen Befüll- und Absaugstutzen sollte mind. 50 cm betragen und bis zur Prallschutzmatte sollten mindestens 60 cm eingehalten werden.

Rohre und Bögen müssen innen durchgängig glattwandig sein. Um elektrostatische Aufladungen abzuleiten müssen Befüllleitungen fachgerecht geerdet werden.

Artikel

Produkt	Artikelnummer	Preis (RG 4)
Saugsonde	NMT-PX-Saugsonde	96,88
Befüll- und Abgasstutzen (2Stck. 500 mm Storz DN 100)	NMT-PX-2410005	294,22
Prallschutzmatte (Deckenmontage, 1000 x 1200 mm)	NMT-PX-110174	111,23
Befestigungssatz (für Pellet-Saugschlauchpaket)	NMT-PX-PB1	151,89
Umschalteinheit (manuell, bis 4 Sonden, inkl. 16 Schellen)	NMT-PX-UEM	692,48

Beispiel: Eigenbausilo mit einer Sonde

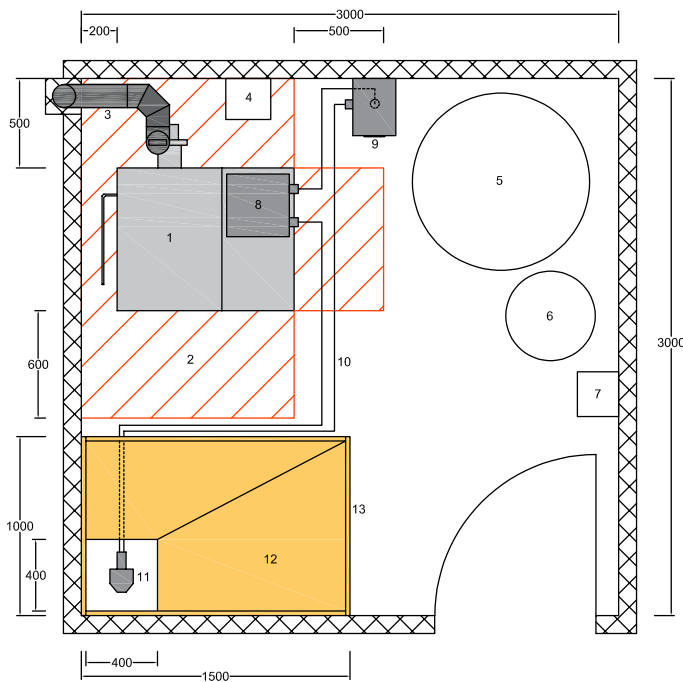

- 1 Pelletkessel
- 2 Mindestabstände
- 3 Abgassystem
- 4 Rücklaufanhebung
- 5 Pufferspeicher
- 6 Ausdehnungsgefäß
- 7 Heizkreispumpengruppe
- 8 Pelletabscheider auf Tagesbehälter
- 9 Saugturbine mit Steuerung
- 10 Schlauchverlängerung über Decke
- 11 Saugsonde (Radius 200mm)
- 12 Schräge Holzverkleidung mind. 45°
- 13 Holzverkleidung Seite

Maße Silo mit 1 Sonde:
1600 x 1500 x 1000 mm (HBT)
- 2 Schrägen (45°)

Füllvolumen:
ca. 1,9 m³ = 1,2 Tonnen

Beispiel: Eigenbausilo mit vier Sonden und Umschalteinheit

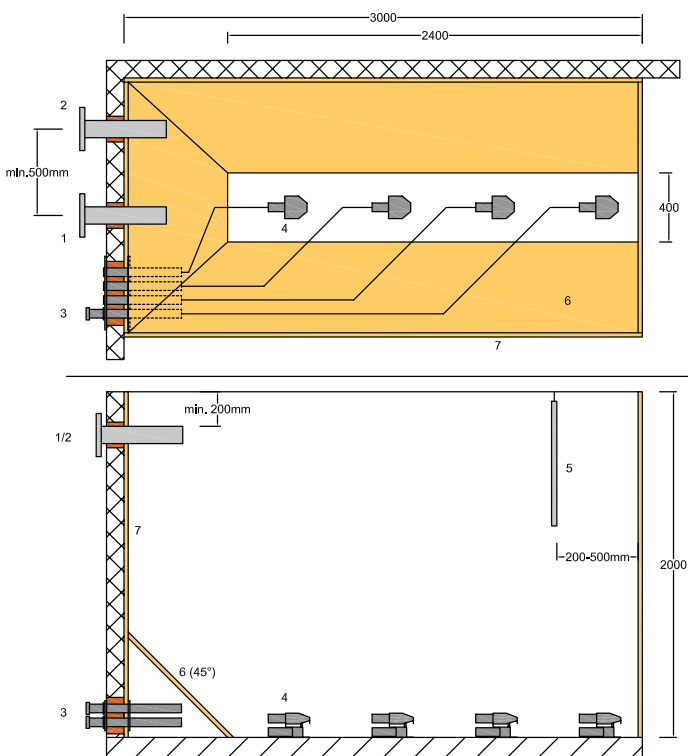

- 1 Befüllstutzen
- 2 Absaugstutzen
- 3 manuelle Umschalteinheit
- 4 Saugsonde (Radius 200mm)
- 5 Prallschutzmatte
- 6 Schräge Holzverkleidung mind. 45°
- 7 Holzverkleidung Seite

Maße Silo mit 4 Sonden:
2000 x 3000 x 1500 mm (HBT)
- 3 Schrägen (45°)

Füllvolumen:
ca. 5,4 m³ = 3,5 Tonnen

Individuelle Raumplanung
auf Anfrage möglich!

technik@nmt-systeme.de

Eigenbausilo mit Maulwurf für lose Ware

Allgemeines

Der NMT Pellet Maulwurf eignet sich hervorragend für die Entnahme von Pellets aus Eigenbausilos mit quadratischer oder runder Grundfläche. Der Maulwurf wird von oben auf die Pellets aufgesetzt und befördert in Kombination mit dem NMT Pellet Saugsystem den Lagervorrat von oben nach unten zum Heizkessel. Sobald die Kesselsteuerung ein gefülltes Tagessilo erkennt, wird der Maulwurf automatisch abgeschaltet und erst bei Bedarf wieder aktiviert.

Sobald der Maulwurf den Boden des Silos erreicht, bewegt er sich durch die Rotation des Fußes über den Boden, dabei besitzt er einen Aktionsdurchmesser von bis zu 2,5m. So kann der Maulwurf auch Randbereiche des Silos erreichen und das Lagervolumen sehr effektiv ausnutzen. Die Notwendigkeit von Silo-Schrägen entfällt, das Lagervolumen wird bei gleicher Grundfläche maximiert.

Lieferumfang

Zum Lieferumfang gehört sämtliches Zubehör und Kleinteile für die Montage des Entnahmesystems im Lager. Die Wandmontageplatte dient als Wanddurchführung und ermöglicht den Anschluss der Verbindungsleitungen zum NMT Heizkessel.



NMT Pellet Maulwurf und Schlauchsystem

- 1 x Maulwurf mit Antrieb und vormontiertem Fußring
- 1 x Maulwurf Tuningset mit Montagebügel
- 1 x Maulwurfschlauch flexibel 5 m
- Kabel mit Spezial Steckverbindungen
- vormontierte Schlauchhalterung mit Karabinerhaken



Bauteilgruppe Wanddurchführung

- 1 x Wandmontageplatte mit Schlauchhalter
- 1 x Schlauchverbinder
- 4 x Schraube 6x45 mit Dübel S8
- 1 x Spanbackenschelle
- 1 x Doppeldrahtschelle



Bauteilgruppe Handhebebezug

- 2 x Seilrollen
- 2 x Diabolorollen
- 1 x Zugseil mit Handgriff
- 3 x Spezielle Seilhalterungen
- 1 x Kompletter Satz Kleinteile und Montagezubehör

Beispiel: Eigenbausilo mit Maulwurf

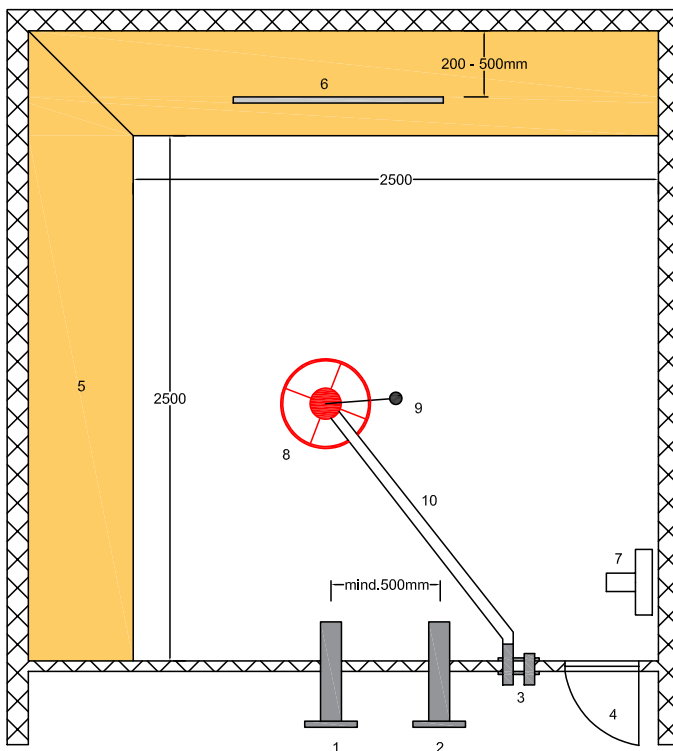

- 1 Befüllstutzen
- 2 Absaugstutzen
- 3 Anschlussstutzen Saugsystem
- 4 Revisionstür / Luke
- 5 Schräge Holzverkleidung mind. 45°
- 6 Prallschutzmatte
- 7 Parkposition Maulwurf (Befüllung)
- 8 Maulwurf (Arbeitsposition)
- 9 Aufhängung (mittig)
- 10 Saugschlauch

Maße Silo mit Maulwurf:
2000 x 3000 x 3000 mm (HBT)
- 2 Schrägen

Füllvolumen:
ca. 14 m³ = 9 Tonnen

Individuelle Raumplanung
auf Anfrage möglich!

technik@nmt-systeme.de

Artikel

Produkt	Artikelnummer	Preis (RG 4)
Pellet Maulwurf	NMT-PX-MW	2.311,87
Befüll- und Abgasstutzen (2Stck. 500 mm Storz DN 100)	NMT-PX-2410005	294,22
Prallschutzmatte (Deckenmontage, 1000 x 1200 mm)	NMT-PX-110174	111,23
Befestigungssatz (für Pellet-Saugschlauchpaket)	NMT-PX-PB1	151,89

Solarsysteme

zur Heizungsunterstützung

Solarsysteme zur Heizungsunterstützung

Vakuum-Röhrenkollektor VHP

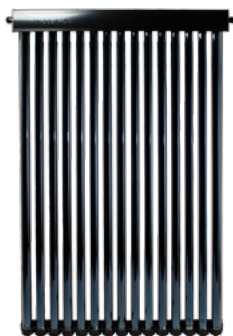

Der NMT VHP ist unser indirekt durchströmter Vakuum-Röhrenkollektor, bestehend aus 15 Einzelröhren, zur Unterstützung Ihrer bestehenden Heizungsanlage. Durch die Vollglaskonstruktion der Vakuum-Röhren und den Verzicht auf Glas-Metall-Verbindungen ist der NMT VHP besonders langlebig und erzielt auch bei geringer Sonneneinstrahlung hohe Erträge.

Produktbeschreibung	Produktnummer	Preis (RG 6)
Röhrenkollektor einzeln, teilmontiert	NMT-VHP	1.434,83

technische Daten

Eigenschaft	Einheit	NMT VHP
Abmessungen (H x B x T)	mm	1907 x 1189 x 136
Wärmträgerinhalt	l	0,98
Bruttofläche	m ²	2,27
Aperturfläche	m ²	1,39
Leergewicht	kg	47
Kollektorwirkungsgrad (η_{col})	%	65,1
flächenbezogene Wärmekapazität	kJ / (m ² K)	65,93
max. Stillstandstemperatur	°C	230
max. Betriebsdruck	bar	10

Röhrenkollektor Pakete

Alle Röhrenkollektor Pakete werden inklusive dem folgenden Zubehör geliefert:

- NMT VHP Vakuum-Röhrenkollektoren
- 1x Solarstation (Zweistranggruppe mit Hocheffizienzpumpe)
- 1x Membranausdehnungsgefäß
- 2x 20 kg bzw. 3x20 kg Solarliquid HT Fertiggemisch
- 1x Temperatur Differenz Controller
- Zweikreisregler für Solarsysteme mit 1 - 2 Speichern oder zweiter Wärmequelle
- 3x Temperaturfühler

Röhrenkollektor Pakete

Anzahl Kollektoren	Gesamtbruttofläche (m ²)	Gesamtgewicht	Produktnummer	Preis (RG 6)
3	7,02	347	NMT-VHP-P3	6.568,80
4	9,36	460	NMT-VHP-P4	7.470,40
5	11,70	575	NMT-VHP-P5	8.694,00
6	14,04	643	NMT-VHP-P6	9.917,60

Alle Komplettanlagen werden mit teilmontierte Solarmodulen, Solarstation, Solarflüssigkeit, Regler, Ausdehnungsgefäß geliefert.
Bitte berücksichtigen zum Röhrenkollektor-Paket das passende Montageset.

Aufdachmontagesets für Giebedach (Pfanne)

Für Kollektoren	Dachhaken	Schienen (m)	Gewicht (kg)	Produktnummer	Preis (RG 6)
1	4	2Stk 1,3	7	NMT-VHP-M1	414,74
2	6	2Stk 2,51	11	NMT-VHP-M2	642,71
3	10	4Stk 1,9	19	NMT-VHP-M3	864,25
4	14	4Stk 2,51	26	NMT-VHP-M4	1.132,15
5	16	6Stk 2,1	31	NMT-VHP-M5	1.315,05
6	20	8Stk 1,9	38	NMT-VHP-M6	1.526,28

Alle Aufdachmontagesets sind auf Anfrage auch für Schiefer, Schindel und Biber lieferbar.

Alle Aufdachmontagesets werden zuzüglich mit:

2x 1m Wellenschlauch, Schrauben, Verbindern und den nötigen Zwischenstücken und -dämmungen geliefert.

Aufdachmontagesets für Flachdach / Fassade

Für Kollektoren	Aufständigung	Schienen (m)	Gewicht (kg)	Produktnummer	Preis (RG 6)
1	2	2Stk 1,3	12	NMT-VHP-A1	604,07
2	3	2Stk 2,51	24	NMT-VHP-A2	1.152,76
3	4	4Stk 1,9	31	NMT-VHP-A3	1.729,78
4	5	4Stk 2,51	44	NMT-VHP-A4	2.292,64
5	6	6Stk 2,1	53	NMT-VHP-A5	2.868,38
6	7	8Stk 1,9	60	NMT-VHP-A6	3.445,40

Bei der Bestellung ist unbedingt der Winkel der Aufständigung anzugeben: 15° / 30° / 45°

Alle Aufdachmontagesets werden zuzüglich mit:

2x 1m Wellenschlauch, Schrauben, Verbindern und den nötigen Zwischenstücken und -dämmungen geliefert.

Zubehör

für intelligente Heizsysteme

Zubehör – Heizen mit System

Zubehör für alle unsere Heizkessel

Produktbeschreibung	Produktnummer	Preis (RG 3)
Warmwasserzirkulationssystem mit Zirkulationslanze	NMT-BWZ	1.168,49
Zugbegrenzer	NMT-HZ-004	121,99
Kesselsicherheitsgruppe (3bar)	NMT-HZ-105	58,60
Heizungspumpengruppe DN 20 komplett	NMT-HZ-110	650,62
Kesselrücklaufanhebung DN 20 komplett	NMT-HZ-111	968,76
Kesselrücklaufanhebung mit Festwertregler	NMT-HZ-114	1.050,00
Magnetschlammabscheider 1Zoll	NMT-HZ-115	240,00
Doppelpumpengruppe	NMT-HZ-11345504	1.107,50
<ul style="list-style-type: none"> mit Regler zur Be- und Entladung von Pufferspeichern 		

Zubehör für Scheitholzkessel

Produktbeschreibung	Produktnummer	Preis (RG 3)
Feuerzugsregler	NMT-HZ-002	45,45
Thermische Ablaufsicherung	NMT-HZ-003	93,29
Rücklaufanhebung Laddomat 21-60 mit Effizienzpumpe	NMT-HZ-11266471	719,99

Zubehör für Pelletkessel

Produktbeschreibung	Produktnummer	Preis (RG 4)
Paket Kesselsaugsystem für Mindestraumhöhe 1,85 m	NMT-PX-P185	1.730,61

Lieferumfang des Kesselsaugsystempaketes:

- 1x Pelletabscheider für gewählte Mindestraumhöhe geeignet zum Einbau in den Kessel-Tagesbehälter
- 1 x Saugturbine mit Steuerung zum externen Einbau an die Heizraumwand,
- 1 x Saugschlauchpaket (bestehend aus: 1x 12,5 m Rücklaufschlauch für Luft, 1x 12,5 m Saugschlauch für Pellets)
- 6 x Schlauchschelle für Pelletsschlauch 56-59 mm. 22 mm Bandbreite



Für viele unserer Heizkessel gibt es maßgeschneiderte Module und Zubehörpakete. Die passenden Pakete finden Sie auf den Produktseiten der einzelnen Kessel.

Regelungstechnik

Produktbeschreibung	Produktnummer	Preis (RG 3)
Zentrale-Heizkreis-Steuerung für BW und 3 Heizkreise	NMT-ZHK-1	719,99
NMT Anfahrentlastung bestehend aus:	NMT-HZ-P8	283,45
<ul style="list-style-type: none"> • Temperaturregler mit einem Temperaturfühler bis 90 °C • Drei-Wege-Umschaltventil 1" IG 		
NMT Umschalteinrichtung	HMT-HZ-P9	310,96
<ul style="list-style-type: none"> • für Festbrennstoff und Öl/Gas - Kombinationen 		
Universaltemperatur Steuerung D1	NMT-ST21-D1	117,21
Universaltemperatur-Differenz- Steuerung D5	NMT-ST21-D5	193,75



Ersatzteile für unsere Heizkessel finden Sie bequem online unter:
www.nmt-systeme.com/shop



NMT Pufferspeicher zur Effizienzsteigerung

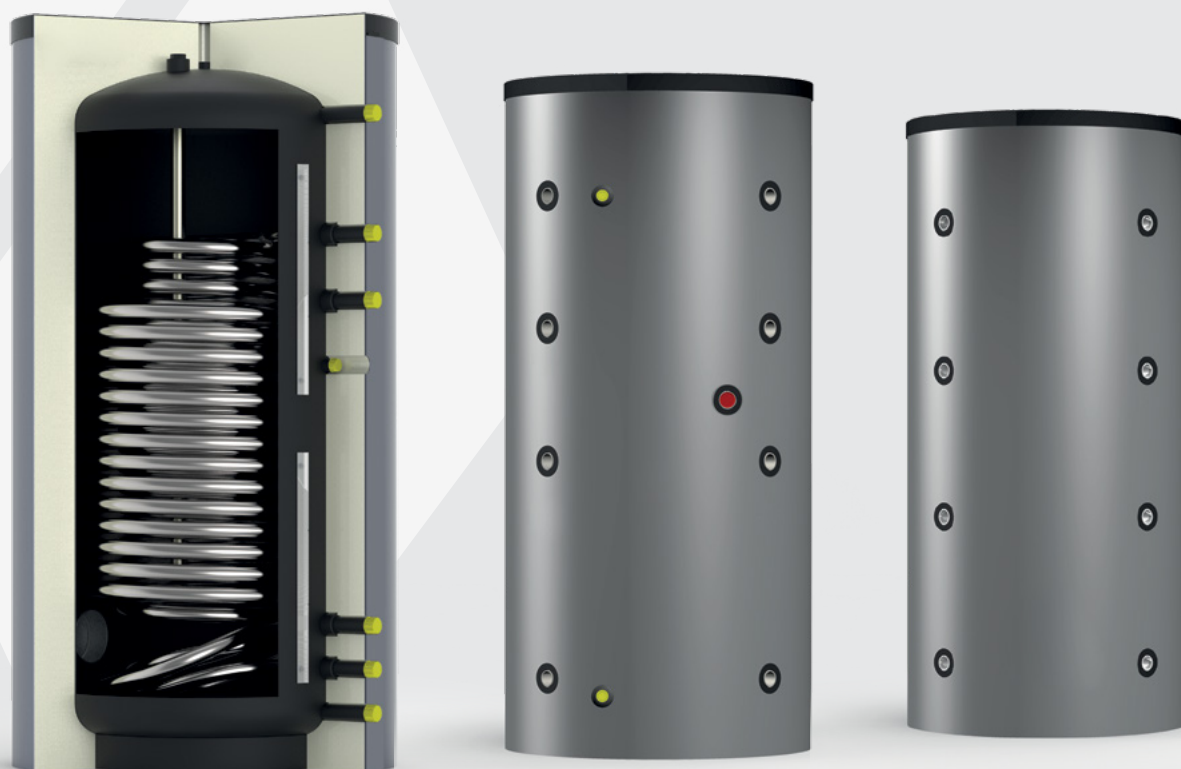

Die Highlights unserer Pufferspeicher

NMT Pufferspeicher sind eine der zentralen Einheiten eines modernen Heizsystems. Sie speichern überschüssige Wärme zur späteren Verwertung und gleichen so Temperaturschwankungen aus.

Als Nachrüstkomponente machen Pufferspeicher bestehende Heizsysteme wieder effizient und senken die Verbrauchskosten erheblich.

- ideal zur Nutzung erneuerbarer Energien
- speziell für Wärmepumpen entwickelt
- geeignet zur Heizungsunterstützung und Trinkwasserbereitung
- geringe Wärmeverluste durch hochwertigen Wärmeschutz
- abnehmbare Polyline® Vliesisolierung

Auslegung unserer Pufferspeicher

Pufferspeicher in Kombination mit einem **NMT Scheitholzessel:**

- 55l Speichervolumen pro kW Heizleistung oder
- 12l Speichervolumen pro Liter Füllraum (für große Kessel)

Pufferspeicher in Kombination mit **NMT Pelletkessel:**

- 30l Speichervolumen pro kW Heizleistung

Pufferspeicher in Kombination mit **NMT Wärmepumpen**

- 10l Speichervolumen pro kW Heizleistung
- Kombinieren Sie unsere Brauchwasserspeicher am besten mit der NMT Wärmepumpe MIA 8 oder MIA 13 (siehe Seite 8)



Die Pufferspeicher können nur in Verbindung mit NMT Wärmeerzeugern bestellt werden:

	<i>Seite</i>
Wärmepumpe	8
Scheitholzessel	20
Pellet- & Kombikessel	56

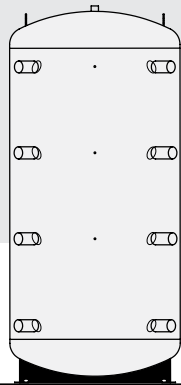

Heizungspufferspeicher

Zur Heizungsunterstützung durch den Ausgleich von Temperaturschwankungen.

Unser Heizungspufferspeicher steht mit den folgenden Volumen zur Auswahl:

- 100l
- 200l
- 500l
- 800l
- 1000l

mehr auf Seite 108

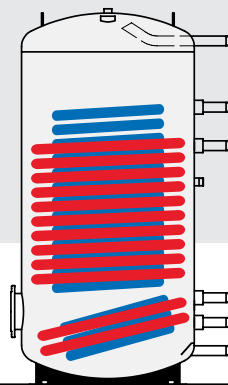

Brauchwasserspeicher

Zur hygienisch einwandfreien Trinkwasserbereitung.

Unser Brauchwasserspeicher hat mit ein Speichervolumen von 300l.

mehr auf Seite 110

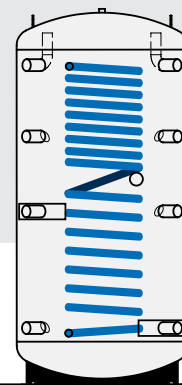

Kombispeicher

Zur hygienischen Trinkwasserbereitung und Heizungsunterstützung.

Unser Kombispeicher steht mit den folgenden Volumen zur Auswahl:

- 600l
- 800l
- 1000l

mehr auf Seite 112

Heizungspufferspeicher

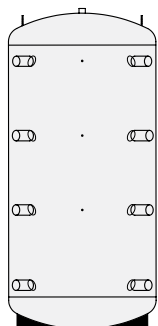

Vorteile unserer Heizungspufferspeicher

- Heizungsunterstützung durch Ausgleich von Temperaturschwankungen
- besondere Leistungsfähigkeit
- reduzierte Temperaturverwirbelungen durch Prallbleche hinter allen Anschlussmuffen
- aus langlebigem S235JR Stahl, außenseitig grundiert

Speicheroptionen

Produktbeschreibung	Volumen	Produktnummer	Preis (RG 8)
Pufferspeicher	200l	NMT-WPPS-200	1.700,00
Pufferspeicher	500l	NMT-WPPS-500	1.800,00
Pufferspeicher	800l	NMT-WPPS-800	1.900,00
Pufferspeicher	1000l	NMT-WPPS-1000	2.000,00

technische Daten

Eigenschaft		WPPS-200	WPPS-500	WPPS-800	WPPS-1000
Inhalt	l	200	500	800	1000
Energieeffizienzklasse		C	C	C	C
Warmhalteverlust (mit Isolierung)	W	83	112	134	145
max. T - HZG	°C	95	95	95	95
max. P - HZG	bar	3	3	3	3
Betriebsdruck	bar	10	10	10	10
Einbringgewicht	kg	46	83	110	132



Details zu unserem Pufferspeicher mit 100l Volumen erhalten Sie auf Anfrage.

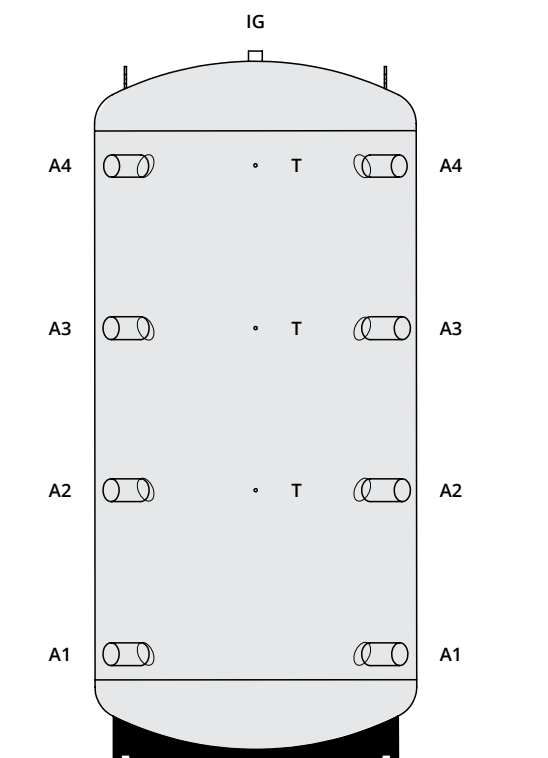

Anschlüsse

Anschluss	WPPS200 - 1000
A1 - A4	RP 1½"
T	M8
IG	RP 1¼"

A1 - A4: Be- / Entladeanschlüsse

T: Thermometeranschlüsse (Optionen)

IG: Entlüftung

- Klemmleiste für Fühler und Regler variabel positionierbar

Abmessungen

Maß		WPPS-200	WPPS-500	WPPS-800	WPPS-1000
Durchmesser (ohne Isolierung)	mm	550	650	790	790
Durchmesser (mit Isolierung)	mm	750	850	990	990
Isolierung	mm	100	100	100	100
Höhe (mit Isolierung)	mm	1070	1720	1802	2202
Kippmaß (ohne Isolierung)	mm	1050	1710	1780	2180
A1	mm	215	245	246	246
A2	mm	405	645	646	786
A3	mm	595	1045	1046	1326
A4	mm	785	1405	1446	1866

Brauchwasserspeicher

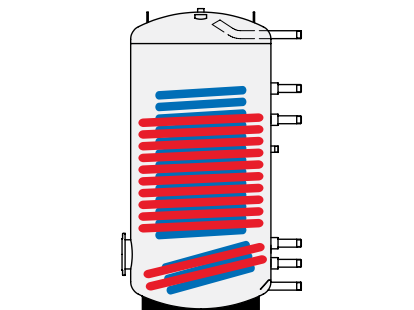

Vorteile unserer Brauchwasserspeicher

- hygienisch einwandfreie Trinkwasserbereitung
- innenwand mit gütegeprüfter Emaillierung
- doppelt gewickelter Glattrohrwärmetauscher
- Korrosionsschutz durch Magnesiumschutzsonde
- Einbau einer E-Heizung möglich

Speicheroptionen

Produktbeschreibung	Volumen	Produktnummer	Preis (RG 8)
Brauchwasserspeicher	300l	NMT-WPBWS-300	3.500,00

technische Daten

Eigenschaft		NMT-WPBWS-300
Inhalt	l	300
Energieeffizienzklasse		C
Warmhalteverlust (mit Isolierung)	W	92
Heizfläche	m ²	3,8 (2x1,9)
Wassereinhalt WT	l	25 (2x12,5)
Volumenstrom WT	m ³ /h	3,6
Druckverlust WT (Reihe / Parallel / Einzel)	mbar	680 / 85 / 200
NL-Zahl (nach DIN 4708)		19
Dauerleistung (nach DIN 4708) (10° / 80° / 45°) *	l/h (kW)	2400 (97,7)
max. T - TW	°C	95
max. P - TW	bar	10
max. T - GWT-HZG **	°C	160
max. P - GWT-HZG **	bar	25
Einbringgewicht	kg	158

* Um die angegebene NL-Zahl zu erreichen, muss die Kesselleistung größer sein als die angegebene Dauerleistung.

** Betriebsmedium Wärmetauscher ausschließlich Wasser in flüssigem Zustand.

Beim Trinkwasseranschluss sind die zutreffenden DIN- und DVGW-Vorschriften zu beachten.

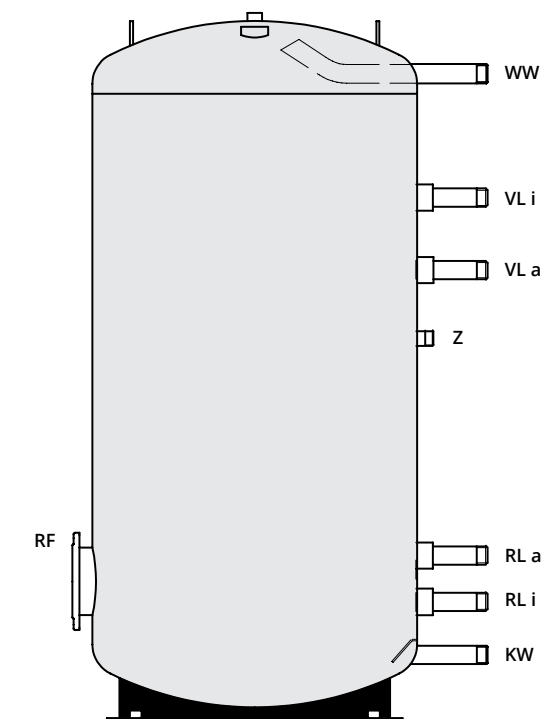

Anschlüsse

Anschluss	WPBWS-300
KW / WW	G 1"
Z	G 3/4"
VL i / VL a	G 1"
RL i / RL a	G 1"
RF	DN 110

KW: Kaltwasser WW: Warmwasser
 Z: Zirkulation RF: Revisionsflansch-Nennweite
 VL i / VL a: Vorlauf innen / außen
 RL i / RL a: Rücklauf innen / außen

- Klemmleiste für Fühler und Regler variabel positionierbar
- Anschluss E-Heizung über Revisionsflansch (RF) möglich

Abmessungen

Maß		NMT-WPBWS-300
Durchmesser (ohne Isolierung)	mm	600
Durchmesser (mit Isolierung)	mm	800
Isolierung	mm	100
Höhe (mit Isolierung)	mm	1340
Kippmaß (ohne Isolierung)	mm	1380
KW	mm	120
RL i	mm	218
RL a	mm	301
Z	mm	706
VL a	mm	829
VL i	mm	966
WW	mm	1196

Kombispeicher

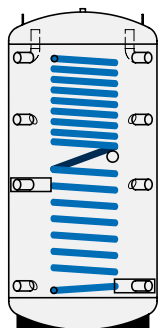

Vorteile unserer Kombispeicher

- platzsparende Lösung für hygienische Trinkwasserbereitung und Heizungsunterstützung
- keine Legionellenbildung durch Durchlauferhitzung (kein unnötig abstehendes Wasser)
- großes Trinkwasser Edelstahlwellrohrsystem (6,5m²)
- Einbau einer E-Heizung möglich

Speicheroptionen

Produktbeschreibung	Volumen	Produktnummer	Preis (RG 8)
Kombispeicher	600	NMT-WPKS-600	3.700,00
Kombispeicher	800	NMT-WPKS-800	3.900,00
Kombispeicher	1000	NMT-WPKS-1000	4.200,00

technische Daten

Eigenschaft		WPKS-600	WPKS-800	WPKS-1000
Inhalt (E-HZG / WW)	l	600	800	1000
Inhalt Bereitschaftsteil	l	274	361	406
Energieeffizienzklasse		C	C	C
Warmhalteverlust (mit Isolierung)	W	119	131	142
Heizfläche oben / unten	m ²	1,3 / 2,0	1,4 / 2,5	2,0 / 3,2
Heizfläche TW-Wellrohr	m ²	6,5	6,5	6,5
Wasserinhalt TW-Wellrohr	l	35	35	35
NL-Zahl (nach DIN 4708) *		2,2	2,5	3,2
10-min Spitzenzapfmenge Bereitschaftsteil-T.** 52°C	l	125	160	167
10-min Spitzenzapfmenge Bereitschaftsteil-T.** 65°C	l	170	220	258
10-min Spitzenzapfmenge 6,5m ² bei Speicher-T.*** 65°C	l	242	337	385
theoretische Dauerleistung 6,5m ²	l/h (kW)	2500 (105)	2500 (105)	2500 (105)
max. T / max. P – Pufferspeicher	°C / bar	95 / 3	95 / 3	95 / 3
max. D p Speicher / TW-Wellrohr	bar	6	6	6
Betriebsdruck	bar	3	3	3
Einbringgewicht	kg	152	171	198

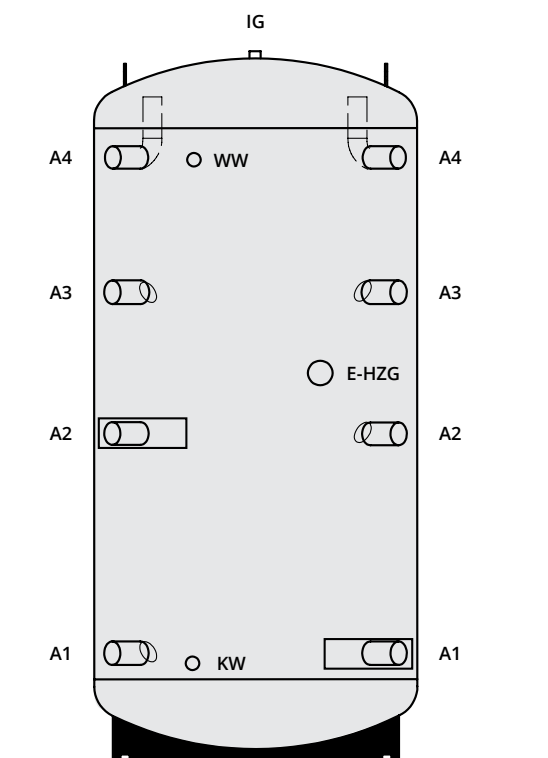

Anschlüsse

Anschluss	WPKS600 - 1000
KW / WW	G 1"
E-HZG	RP 1½"
IG	RP 1¼"
A1 - A4	RP 2

KW: Kaltwasser WW: Warmwasser
 E-HZG: E-Heizung IG: Entlüftung
 A1 - A4: Be- / Entladeanschlüsse

- Klemmleiste für Fühler und Regler variabel positionierbar

Abmessungen

Maß		WPKS-600	WPKS-800	WPKS-1000
Durchmesser (ohne Isolierung)	mm	700	790	790
Durchmesser (mit Isolierung)	mm	940	1030	1030
Isolierung	mm	120	120	120
Höhe (mit Isolierung)	mm	1960	1980	2230
Kippmaß (ohne Isolierung)	mm	1950	1960	2250
A1	mm	246	246	246
A2	mm	858	858	1011
A3	mm	1202	1202	1396
A4	mm	1581	1581	1866
E-HZG	mm	918	918	1041
E-HZG max. Tauchtiefe	mm	550	620	620
KW	mm	246	246	246
WW	mm	1581	1581	1831

* Um die angegebene NL-Zahl zu erreichen, muss die Kesselleistung größer sein als die angegebene Dauerleistung.

** Bereitschaftsteil zwischen Anschluss A3 und A4; Dauerleistung (l/h) = 10 min. Spitzenzapfmenge x 6 bei Kesselleistung > Dauerleistung.

*** Speicher durchgeladen zwischen Anschluss A1 und A4; Dauerleistung (l/h) = 10 min. Spitzenzapfmenge x 6 bei Kesselleistung > Dauerleistung.

Smart connected - mit dem NMT Internetmodul

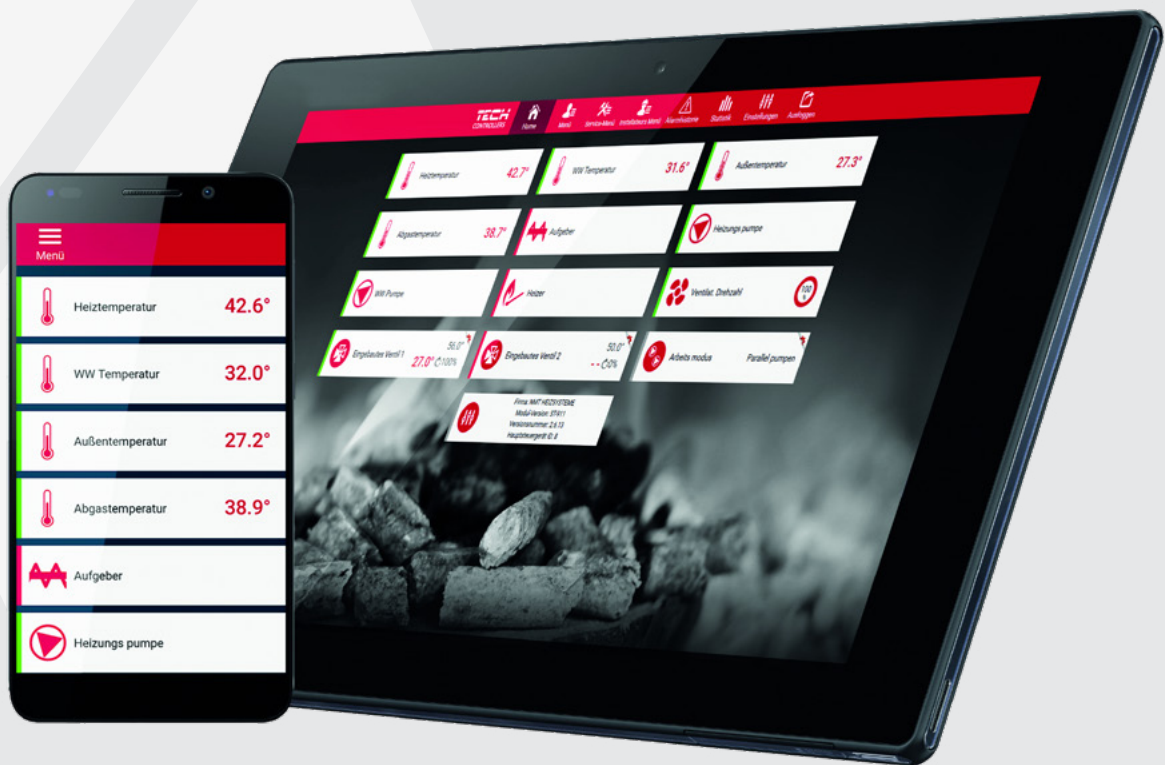

Behalten Sie Ihre Heizanlage im Blick!

Mit dem Internet-Modul von NMT heizen Sie zukünftig noch effektiver – und das bequem vom Sofa aus! Über den LAN-Anschluss verbinden Sie Ihren kompatiblen Heizkessel mit dem Netzwerk und haben die Funktionstüchtigkeit und Einstellungen ihrer Heizanlage jederzeit im Blick. Wie auf der Touchscreen-Steuerung direkt am Heizkessel, können Sie alle Einstellungen einfach aus der Ferne vornehmen. Ob zur Überwachung des Brennvorganges, des Puffermanagements oder der Warmwasseraufbereitung – Sie haben Ihre Heizungsanlage zu jeder Tageszeit im Griff, direkt auf Ihrem Smartphone.

Über den integrierten USB-Anschluss ist es möglich, kostenfreie Software-Updates zu installieren. Weiterhin können Sie unseren Technikern den Fernzugriff auf die Regelung Ihres Heizkessels gewähren und den Serviceaufwand so erheblich verbessern. Das spart Ihnen mitunter Zeit und Geld – und unserem Serviceteam lange Anfahrtswege.

Produktnummer

Preis (RG 3)

NMT-EMI

802,52

Funktionsumfang

- Kontrolle des Kesselbetriebs über das Internet
 - Einblick in alle Betriebszustände, z.B. Heizkreisfunktionen
 - Bearbeitung aller Parameter des Hauptsteuergerätes
 - Einblick in die Temperatur- und Ereignishistorie
 - Push-Benachrichtigung bei Alarmzuständen
-

Kompatibilität

Folgende Heizkessel sind mit dem NMT Internet-Modul kompatibel:

- HVG III
 - HVG IV S
 - HVG TT
 - HVG P
 - HVG P IV
 - PKP Kompakt
 - PKP Smart
-

Lieferumfang

- Internetmodul – Platine
- Breitbandkabel zur Verbindung mit dem Heizkessel
- Montage-Set
(4 x Abstandshalter mit Mutter und Senkkopfschraube)

Aktionspakete

für komplette Heizsysteme

<i>Aktionspakete</i>	<i>Wärmeerzeuger</i>	<i>Seite</i>
Scheitholzkessel	HVG II	118
Premium Scheitholzkessel	HVG III & HVG IV	120
Meter-Scheitholzkessel	HVG TT	124
Pelletkessel	PKP Smart	126
Pelletkessel	PKP Kompakt	128
Kombikessel	HVG P	130
Premium Kombikessel	HVG P IV	132
Wärmepumpe	MIA	134
Hybridsystem WP & Scheitholz	MIA & HVG III 15kW	136
Hybridsystem WP & Scheitholz	MIA & HVG III 30kW	138
Hybridsystem WP & Pellet	MIA & PKP Smart	140

gültig bis 30.04.2025

Holzvergaser HVG II



HVG II – das Einsteigermodell ohne Lambda

Pakete mit unserem Einsteiger Holzvergaserkessel sind die perfekte Ergänzung zu einer bestehenden Gastherme oder einem Ölkessel:

- Schwelgasabsaugung
- modulierender Saugzuglüfter
- kompakte Bauweise mit geringem Puffervolumen
- Füllraumtiefe von 56 cm

Heizpakete

Scheitholz-Paket

	Paketnummer	Preis (RG 9)
HVG II 15	NMT-P-HVGII15	12.535
Zubehör: Zubehöropaket NMT-HZP-32		9.900 €
Speicher: Kombispeicher 1000l		
HVG II 20	NMT-P-HVGII20	14.737
Zubehör: Zubehöropaket NMT-HZP-32		11.900 €
Speicher: Kombispeicher 800l, Pufferspeicher 800l		
HVG II 30	NMT-P-HVGII30	16.247
Zubehör: Zubehöropaket NMT-HZP-32		12.900 €
Speicher: Kombispeicher 800l, Pufferspeicher 800l		

Fördermöglichkeiten

- 30% Grundförderung
- weitere 20% Förderung für den Austausch eines alten Kessels möglich
- weitere 30% Einkommensbonus bei zu versteuerndem Haushaltseinkommen bis 40.000€
- 70% maximale Gesamtförderung

Hydraulikschema

V814 Hydraulikschema für HVG II 15 / 20 / 30

ID Paketnummer: NMT-P-HVGI15 / NMT-P-HVGI20 / NMT-P-HVGI30

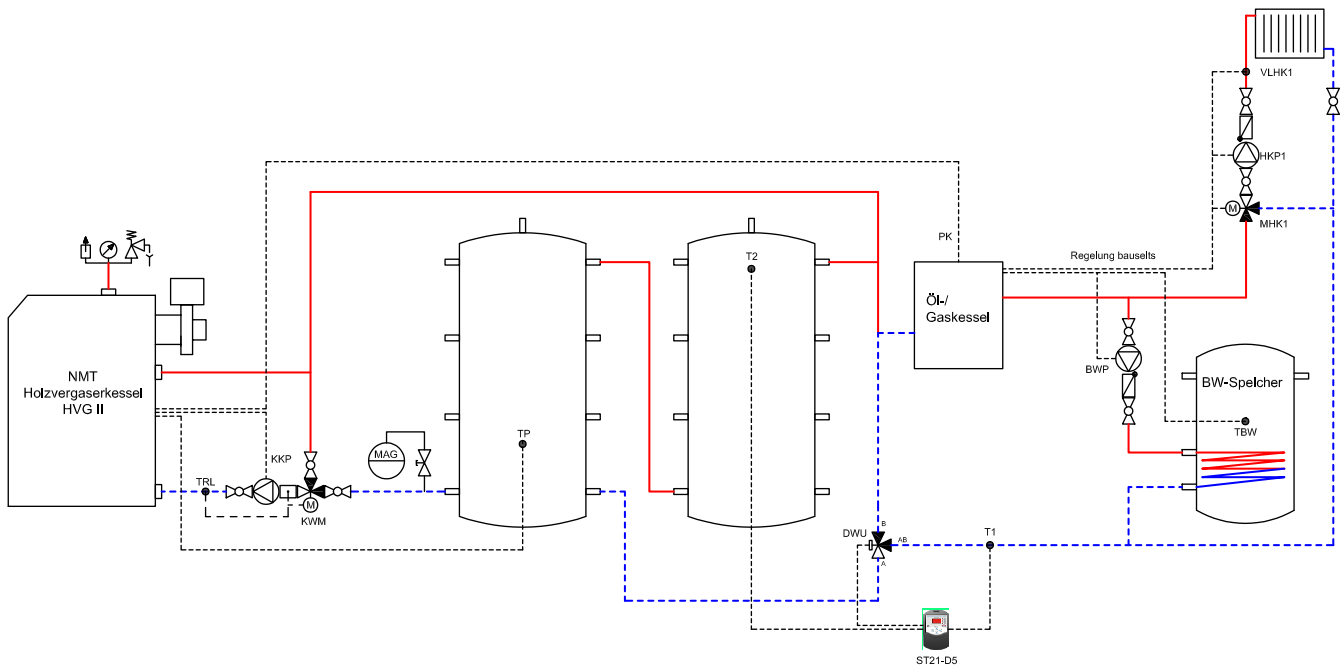

Hausinstallation

KKP	Kesselkreispumpe
KWM	Konstantwertmischer
TRL	Rücklauffühler Konstantwertmischer
MAG	Membranausdehnungsgefäß
TP	Pufferfühler
PK	potentialfreier Kontakt (optional über ST21-D5 möglich)

Kessel

MHK1	Mischer Heizkreis 1
HKP1	Heizkreispumpe 1
TBW	Brauchwasserfühler
BWP	Brauchwasserpumpe

Umschaltung Öl-Gaskessel / Pufferspeicher

ST21-D5	Differenzsteuerung
DWU	Drei-Wege-Umschaltventil (AB-B stromlos offen)
T1	Rücklauffühler
T2	Pufferfühler oben

Produktliste

Wärmeerzeuger

	Produktnummer
Scheitholzkessel HVG II	NMT-HVGI15 / 20 / 30

Inklusiv-Zubehör

	Produktnummer
2x Pufferspeicher 1000 l	NMT-WPPS-1000
Zubehöropaket Holzkeessel P32	NMT-HZ-P32

Optional

	Produktnummer
Brauchwasserspeicher 300l	NMT-WPBWS-300
Heizungspumpengruppe	NMT-HZ-110
Differenzsteuerung D5	NMT-ST21-D5
Drei-Wege-Umschaltventil	NMT-ST21-DWU
Inbetriebnahme	IB-HVG-II

bauseits (nicht im NMT Sortiment)

Ausdehnungsgefäß

Holzvergaser HVG III & HVG IV



Holzvergaser Premiummodelle mit Lambdasonde, Heizkreisfunktion und automatischer Zündung

Pakete für ihre autarke Holzheizung und zur Ergänzung einer bestehenden Heizung mit Gastherme oder Ölkessel.

- lambdageregelte Verbrennung
- intuitive Touch Steuerung mit Heizkreisregelung
- Nachrüstung zum Kombikessel möglich
- optional mit Internetmodul

Heizpakete

Premium Scheitholz-Paket	Paketnummer	Preis (RG 9)
HVG III 15 mit automatischer Zündung Zubehör: Zubehörpaket NMT-HZP-33 Speicher: Kombispeicher 1000l	NMT-P-HVGIII15	15.304 11.900 €
HVG III 20 mit automatischer Zündung Zubehör: Zubehörpaket NMT-HZP-33 Speicher: Kombispeicher 800l, Pufferspeicher 800l	NMT-P-HVGIII20	17.304 12.900 €
HVG III 30 mit automatischer Zündung Zubehör: Zubehörpaket NMT-HZP-33 Speicher: Kombispeicher 800l, Pufferspeicher 800l	NMT-P-HVGIII30	18.929 14.900 €
HVG IV 30 mit größerem Füllraum und längerer Brenndauer Zubehör: Zubehörpaket NMT-HZP-33 Speicher: Kombispeicher 1000l, 2x Pufferspeicher 1000l	NMT-P-HVGIV30	21.943 15.900 €
HVG IV 40 mit größerem Füllraum und längerer Brenndauer Zubehör: Zubehörpaket NMT-HZP-33 Speicher: Kombispeicher 1000l, 2x Pufferspeicher 1000l	NMT-P-HVGIV40	23.190 16.900 €

Fördermöglichkeiten

- 30% Grundförderung
- weitere 20% Förderung für den Austausch eines alten Kessels möglich
- weitere 30% Einkommensbonus bei zu versteuerndem Haushaltseinkommen bis 40.000€
- 70% maximale Gesamtförderung

Hydraulikschema

V886 **Hydraulikschema für HVG III 15**
 ID Paketnummer: NMT-P-HVGI15

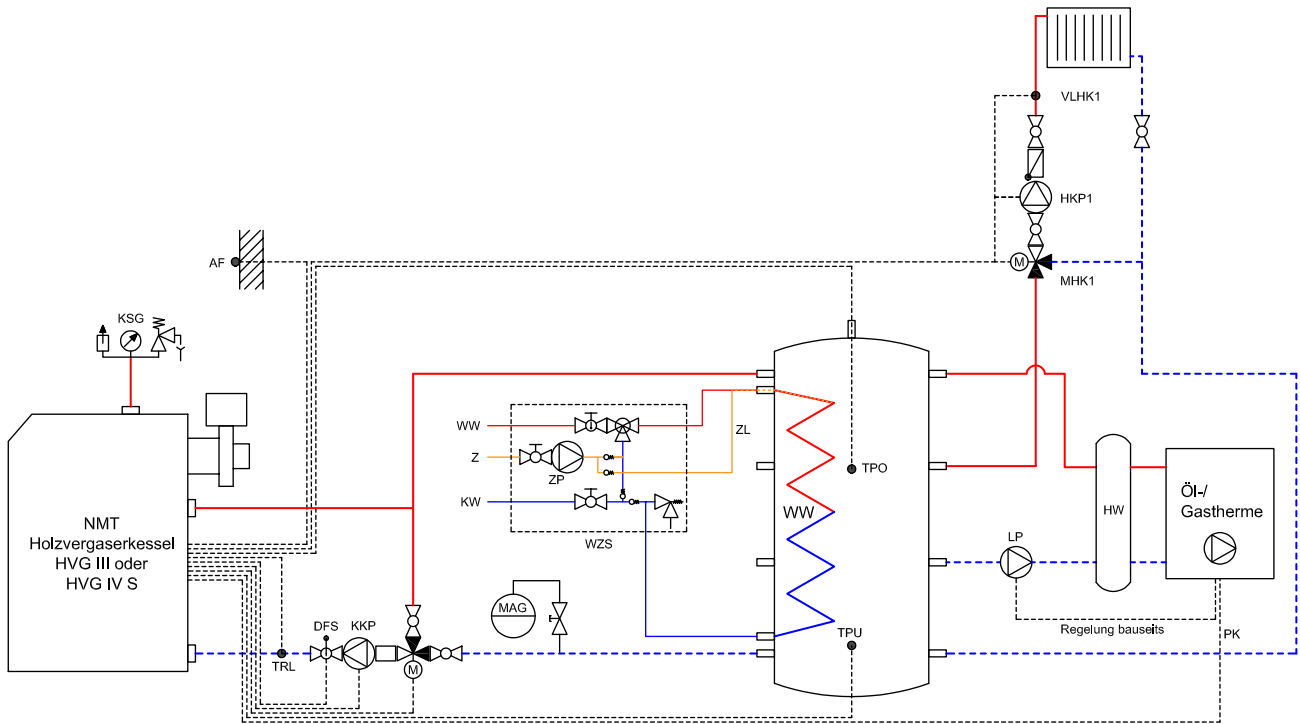

Kessel

- KSG Kesselsicherheitsgruppe
- KKP Kesselkreispumpe
- M Mischer Rücklaufanhebung
- DFS Durchflusssensor
- TRL Rücklauffühler
- MAG Membranausdehnungsgefäß
- TPO Pufferfühler oben
- TPU Pufferfühler unten
- PK potentialfreier Kontakt
- AF Außenfühler

Warmwasserzirkulationssystem (WZS)

- KW Kaltwasseranschluss
- WW Warmwasseranschluss
- Z Zirkulationsleitung
- ZP Zirkulationspumpe
- ZL Zirkulationslanze

Öl- / Gastherme bauseits

- HW Hydraulische Weiche
- LP Pufferladepumpe Therme

Hausinstallation

- MHK1 Mischer Heizkreis 1
- HKP1 Heizkreispumpe 1
- VLHK1 Vorlauffühler Heizkreis 1

Produktliste

Wärmeerzeuger	Produktnummer
Scheitholzkessel HVG III 15	NMT-HVGI15
<i>Inklusiv-Zubehör</i>	
Kombispeicher 1000 I	NMT-WPKS-1000
NMT-Zubehörpaket Holzessel P33	NMT-HZ-P33
Automatische Zündung	NMT-AZ
<i>Optional</i>	
Puffermanagementenerweiterung	NMT-HZ-PM
Internetmodul	NMT-EMI
Warmwasserzirkulationssystem	NMT-BWZ
NMT Heizungspumpengruppe	NMT-HZ-110
Inbetriebnahme	IB-HVG-III
<i>bauseits (nicht im NMT Sortiment)</i>	
Ausdehnungsgefäß	

Hydraulikschema

V887 Hydraulikschema für HVG III 20 / 30

ID Paketnummer: NMT-P-HVGIII20 / NMT-P-HVGIII30

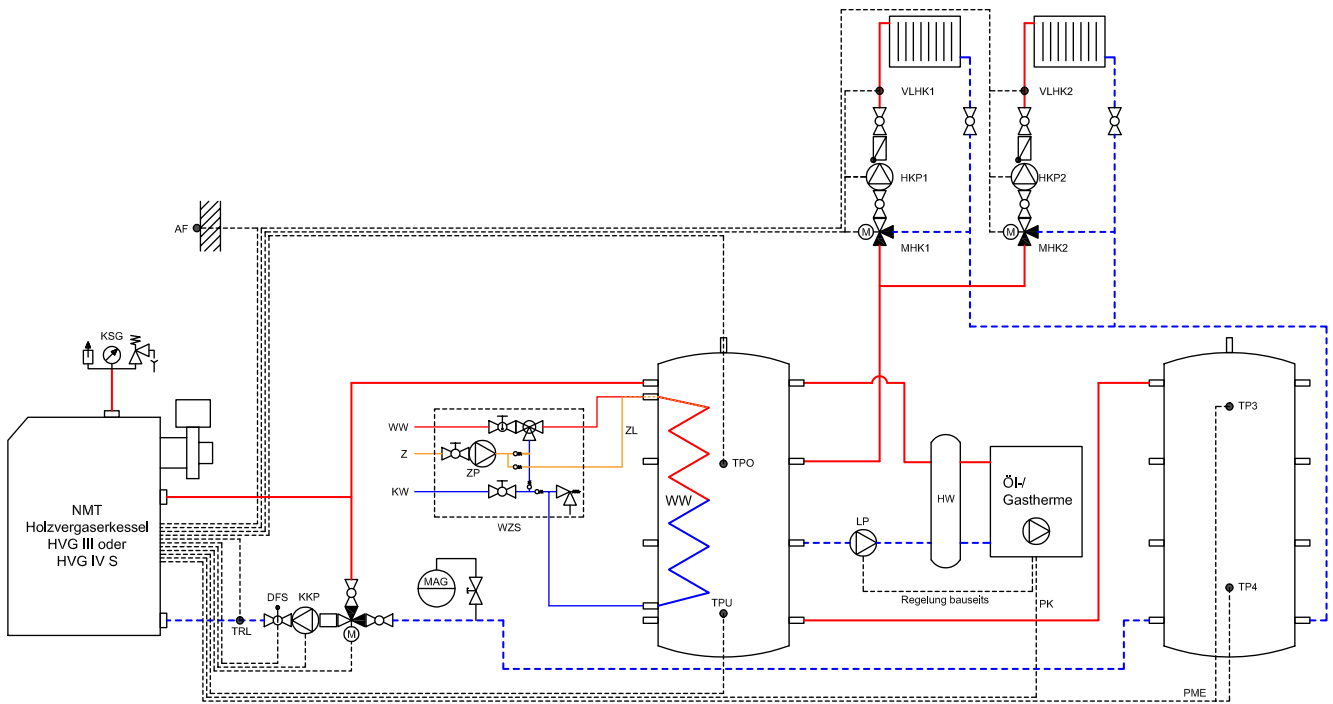

Kessel

KSG	Kesselsicherheitsgruppe
KKP	Kesselkreispumpe
M	Mischer Rücklaufanhebung
DFS	Durchflusssensor
TRL	Rücklauffühler
MAG	Membranausdehnungsgefäß
TPO	Pufferfühler oben
TPU	Pufferfühler unten
PK	potentialfreier Kontakt
AF	Außenfühler
PME	Puffermanagementsystem (opt.) bestehend aus TP3 & TP4
TP3	Pufferfühler Speicher 2 oben
TP4	Pufferfühler Speicher 2 unten

Warmwasserzirkulationssystem (WZS)

KW	Kaltwasseranschluss
WW	Warmwasseranschluss
Z	Zirkulationsleitung
ZP	Zirkulationspumpe
ZL	Zirkulationslanze

Öl- / Gastherme bauseits

HW	Hydraulische Weiche
LP	Pufferladepumpe Therme

Hausinstallation

MHK1	Mischer Heizkreis 1
HKP1	Heizkreispumpe 1
VLHK1	Vorlauffühler Heizkreis 1
MHK2	Mischer Heizkreis 2
HKP2	Heizkreispumpe 2
VLHK2	Vorlauffühler Heizkreis 2

Produktliste

Wärmeerzeuger

	Produktnummer
Scheitholzkessel HVG III 20 / 30	NMT-HVGIII-20 / 30

Inklusiv-Zubehör

	Produktnummer
Kombispeicher 800 l	NMT-WPKS-800
Pufferspeicher 800 l	NMT-WPPS-800
Automatische Zündung	NMT-AZ
NMT-Zubehörpaket Holzessel P33	NMT-HZ-P33

Optional

	Produktnummer
Puffermanagementenerweiterung	NMT-HZ-PM
Internetmodul	NMT-EMI
Warmwasserzirkulationssystem	NMT-BWZ
NMT Heizungspumpengruppe	NMT-HZ-110
Inbetriebnahme	IB-HVG-III

bauseits (nicht im NMT Sortiment)

Ausdehnungsgefäß

Hydraulikschema

V888 **Hydraulikschema für HVG IV 30 / 40**

ID Paketnummer: NMT-P-HVGIV30 / NMT-P-HVGIV40

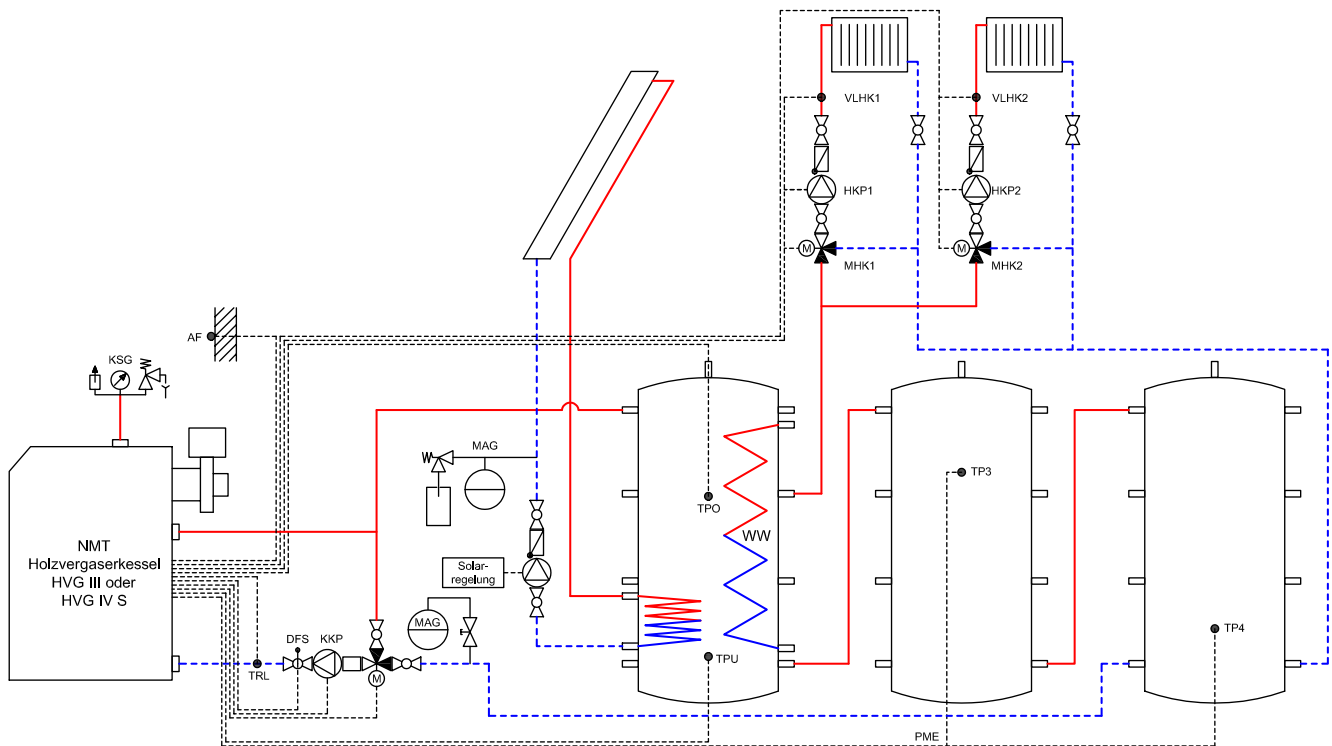

Kessel

- KSG Kesselsicherheitsgruppe
- KKP Kesselkreispumpe
- M Mischer Rücklaufanhebung
- DFS Durchflusssensor
- TRL Rücklauffühler
- MAG Membranausdehnungsgefäß
- TPO Pufferfühler oben
- TPU Pufferfühler unten
- AF Außenfühler
- PME Puffermanagementsystem (opt.)
bestehend aus TP3 & TP4
- TP3 Pufferfühler Speicher 2 oben
- TP4 Pufferfühler Speicher 2 unten

Hausinstallation

- MHK1 Mischer Heizkreis 1
- HVK1 Heizkreispumpe 1
- VLHK1 Vorlauffühler Heizkreis 1
- MHK2 Mischer Heizkreis 2
- HVK2 Heizkreispumpe 2
- VLHK2 Vorlauffühler Heizkreis 2

Produktliste

Wärmeerzeuger	Produktnummer
Scheitholzkessel HVG IV 30 / 40	NMT-HVGIV-30 / 40

Inklusiv-Zubehör	Produktnummer
Kombispeicher 1000 l	NMT-WPKS-1000
2x Pufferspeicher 1000 l	NMT-WPPS-1000
Automatische Zündung	NMT-AZ
NMT-Zubehörpaket Holzessel P33	NMT-HZ-P33

Optional	Produktnummer
Puffermanagementenerweiterung	NMT-HZ-PM
Internetmodul	NMT-EMI
NMT Heizungspumpengruppe	NMT-HZ-110
Inbetriebnahme	IB-HVG-IV

bauseits (nicht im NMT Sortiment)

Ausdehnungsgefäß

Holzvergaser HVG TT



Holzvergaser Meterscheitkessel mit Lambdasonde, Heizkreisfunktion und Füllraum von 290l

Pakete für ihre autarke Holzheizung und zur Ergänzung einer bestehenden Heizung mit Gastherme oder Ölkessel.

- bis zu 93 kW Leistung verfügbar
- besonders großer Füllraum mit 290 bis 460 Liter Fassungsvermögen
- extrem robust und langlebig
- für Scheitholz bis 125 cm und ½ Paletten

Heizpakete

Meterscheitholz-Paket

Paketnummer

Preis (RG 9)

HVG TT 50

NMT-P-HVGTT50

25.589

Zubehör: Rücklaufanhebung & thermische Ablaufsicherung

21.900 €

Speicher: 4x Pufferspeicher 1000l, 300l Brauchwasser Hochleistungsspeicher

HVG TT 60

NMT-P-HVGTT60

25.974

Zubehör: Rücklaufanhebung & thermische Ablaufsicherung

22.900 €

Speicher: 4x Pufferspeicher 1000l, 300l Brauchwasser Hochleistungsspeicher

Fördermöglichkeiten

- 30% Grundförderung
- weitere 20% Förderung für den Austausch eines alten Kessels möglich
- weitere 30% Einkommensbonus bei zu versteuerndem Haushaltseinkommen bis 40.000€
- 70% maximale Gesamtförderung

Hydraulikschema

V889 **Hydraulikschema für HVG TT 50 / 60**

ID Paketnummer: NMT-P-HVGT50 / NMT-P-HVGT60

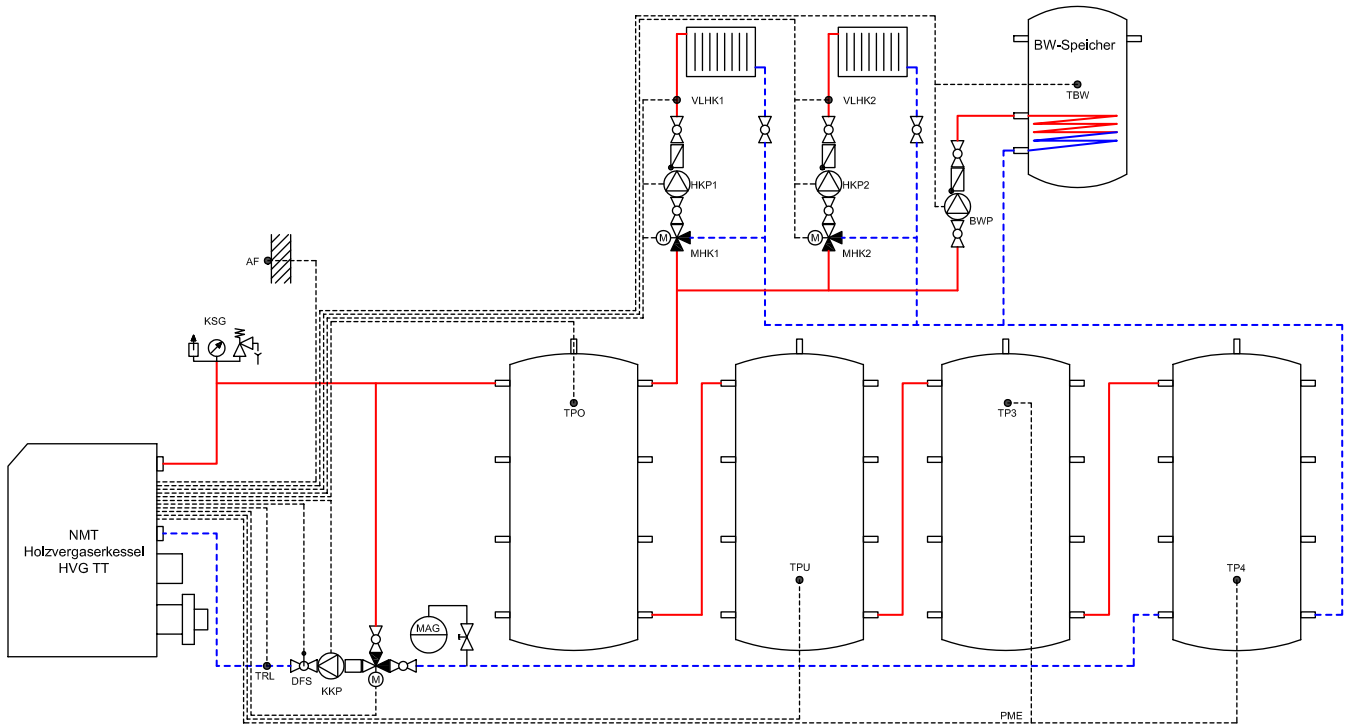

Kessel

- KSG Kesselsicherheitsgruppe
- KKP Kesselkreispumpe
- M Mischer Rücklaufanhebung
- DFS Durchflusssensor
- TRL Rücklauffühler
- MAG Membranausdehnungsgefäß
- TPO Pufferfühler oben
- TPU Pufferfühler unten
- AF Außenfühler
- PME Puffermanagementsystem (opt.)
bestehend aus TP3 & TP4
- TP3 Pufferfühler Speicher 2 oben
- TP4 Pufferfühler Speicher 2 unten

Hausinstallation

- MHK1 Mischer Heizkreis 1
- HKP1 Heizkreispumpe 1
- VLHK1 Vorlauffühler Heizkreis 1
- MHK2 Mischer Heizkreis 2
- HKP2 Heizkreispumpe 2
- VLHK2 Vorlauffühler Heizkreis 2
- TBW Brauchwasserfühler
- BWP Brauchwasserpumpe

Produktliste

Wärmeerzeuger

	<i>Produktnummer</i>
Meterscheitkessel HVG TT	NMT-HVGT-50 / 60

Inklusiv-Zubehör

	<i>Produktnummer</i>
4x Pufferspeicher 1000 l	NMT-WPPS-1000
Brauchwasserspeicher 300l	NMT-WPBWS-300
Rücklaufanhebung für HVGT 40-70	NMT-HZ-TT1
Thermische Ablaufsicherung	NMT-HZ-TT3

Optional

	<i>Produktnummer</i>
Inbetriebnahme	IB-HVGT

bauseits (nicht im NMT Sortiment)

Ausdehnungsgefäß

Pelletkessel PKP Smart



Pelletkessel PKP Smart von 4-13 kW und einem Bedarf bis 5t pro Jahr (=2.500l Öl)

Pelletkessel Pakete mit Speicher, Zubehör und platzsparendem Brauchwasserzirkulationssystem

- vollautomatischer Betrieb
- automatische Reinigung und Ascheaustragung
- automatische Zündung mit Rückbrand-sicherung & Temperaturüberwachung
- geringer Stromverbrauch
- optionales Saugsystem und verschiedene Lagervarianten

Heizpakete

Pellet-Paket

Paketnummer

Preis (RG 9)

PKP Smart 13

NMT-P-PKPS13

15.308

Zubehör: NMT-HZ-P13, Brauchwasserzirkulationssystem

Speicher: Kombispeicher 600l

11.900 €

Fördermöglichkeiten

- 30% Grundförderung
- weitere 20% Förderung für den Austausch eines alten Kessels möglich
- weitere 30% Einkommensbonus bei zu versteuerndem Haushaltseinkommen bis 40.000€
- 70% maximale Gesamtförderung

Hydraulikschema

V819 Hydraulikschema für PKP Smart 13

ID Paketnummer: NMT-P-PKPS13

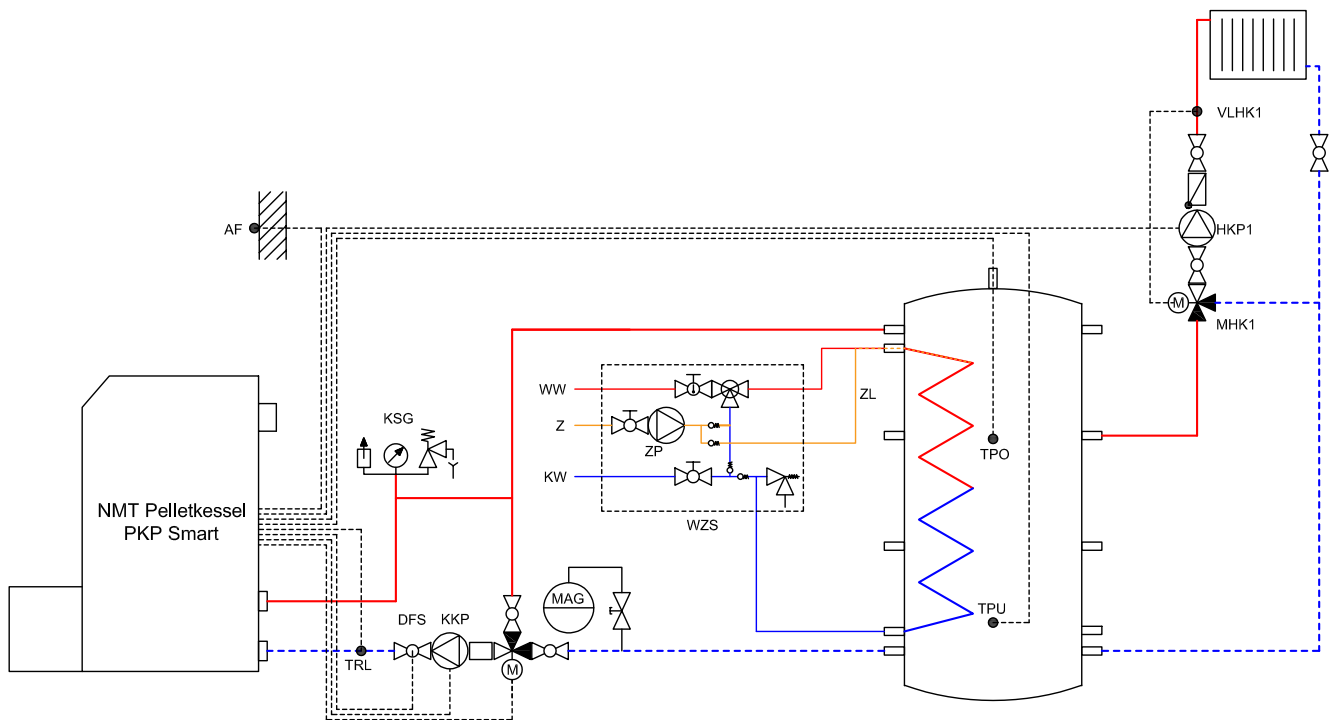

Kessel

KSG	Kesselsicherheitsgruppe
KKP	Kesselkreispumpe
M	Mischer Rücklaufanhebung
DFS	Durchflusssensor
TRL	Rücklauffühler
MAG	Membranausdehnungsgefäß
TPO	Pufferfühler oben
TPU	Pufferfühler unten
AF	Außenfühler

Warmwasserzirkulationssystem (WZS)

KW	Kaltwasseranschluss
WW	Warmwasseranschluss
Z	Zirkulationsleitung
ZP	Zirkulationspumpe
ZL	Zirkulationslanze

Hausinstallation

MHK1	Mischer Heizkreis 1
HKP1	Heizkreispumpe 1
VLHK1	Vorlauffühler Heizkreis 1

Produktliste

Wärmeerzeuger

Pelletkessel PKP Smart	Produktnummer
	NMT-PKPS-13

Inklusiv-Zubehör

Kombispeicher 600 l	Produktnummer
	NMT-WPPS-600
Warmwasserzirkulationssystem	NMT-BWZ
Zubehöropaket Pelletkessel	NMT-HZ-P13

Optional

Heizungspumpengruppe	Produktnummer
	NMT-HZ-110
Internetmodul	NMT-EMI
Saugsystem	NMT-PX-PKPS
Inbetriebnahme	IB-PKPS

bauseits (nicht im NMT Sortiment)

Ausdehnungsgefäß

Pelletkessel PKP Kompakt



PKP Kompakt von 7 bis 30 kW – nur noch ein Kessel für maximalen Planungskomfort

Pelletkessel Pakete mit Speicher, Zubehör und platzsparendem Brauchwasserzirkulationssystem

- vollautomatischer Betrieb
- automatische Zündung mit Rückbrand-sicherung & Temperaturüberwachung
- geringer Stromverbrauch
- optionales Saugsystem und verschiedene Lagervarianten

Heizpakete

Pellet-Paket

Paketnummer

Preis (RG 9)

PKP Kompakt 30

NMT-P-PKPK30

17.599

Zubehör: NMT-HZ-P13, Brauchwasserzirkulationssystem

Speicher: Kombispeicher 1000l

12.900 €

Fördermöglichkeiten

- 30% Grundförderung
- weitere 20% Förderung für den Austausch eines alten Kessels möglich
- weitere 30% Einkommensbonus bei zu versteuerndem Haushaltseinkommen bis 40.000€
- 70% maximale Gesamtförderung

Hydraulikschema

V890 Hydraulikschema für PKP Kompakt

ID Paketnummer: NMT-P-PKPK30

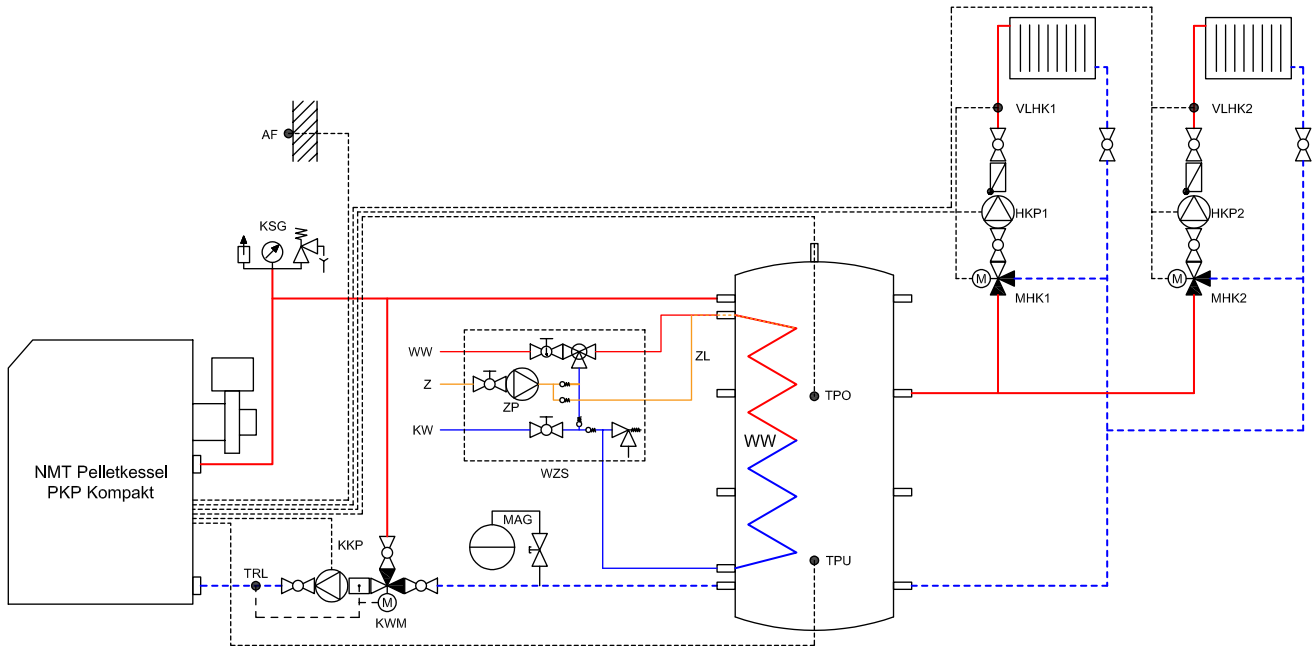

Kessel

KSG	Kesselsicherheitsgruppe
KKP	Kesselkreispumpe
KWM	Konstantwertmischer
TRL	Rücklauffühler
MAG	Membranausdehnungsgefäß
TPO	Pufferfühler oben
TPU	Pufferfühler unten
AF	Außenfühler

Warmwasserzirkulationssystem (WZS)

KW	Kaltwasseranschluss
WW	Warmwasseranschluss
Z	Zirkulationsleitung
ZP	Zirkulationspumpe
ZL	Zirkulationslanze

Hausinstallation

MHK1	Mischer Heizkreis 1
HVK1	Heizkreispumpe 1
VLHK1	Vorlauffühler Heizkreis 1
MHK2	Mischer Heizkreis 2
HVK2	Heizkreispumpe 2
VLHK2	Vorlauffühler Heizkreis 2

Produktliste

Wärmeerzeuger

Pelletkessel PKP Kompakt

Produktnummer

NMT-PKPK-30

Inklusiv-Zubehör

Kombispeicher 1000 l

Produktnummer

NMT-WPPS-1000

Warmwasserzirkulationssystem

NMT-BWZ

Zubehöropaket Pelletkessel

NMT-HZ-P13

Optional

Heizungspumpengruppe

Produktnummer

NMT-HZ-110

Internetmodul

NMT-EMI

Saugsystem

NMT-PX-PKPS

Inbetriebnahme

IB-PKPS

bauseits (nicht im NMT Sortiment)

Ausdehnungsgefäß

Kombikessel HVG P



Kombikessel mit Vorratsbehälter (90kg), Heizkreisfunktion und automatischer Zündung

Pakete für den Austausch einer alten Öl- oder Gasheizung.

- moderne Heizkreissteuerung
- manueller Betrieb mit Scheitholz oder vollautomatischer Betrieb mit Pellets
- höchste Flexibilität bei der Brennstoffwahl
- integriertes Tagessilo
- durch das NMT Saugsystem jederzeit mit einem Lagersystem erweiterbar

Heizpakete

Scheitholz & Pellet Kombi-Paket

Paketnummer

Preis (RG 9)

HVG P 15

NMT-P-HVGP15

19.263

Zubehör: NMT-HZP-33

Speicher: Kombispeicher 1000l

16.900 €

HVG P 20

NMT-P-HVGP20

21.197

Zubehör: NMT-HZP-33

Speicher: Kombispeicher 800l, Pufferspeicher 800l

17.900 €

HVG P 30

NMT-P-HVGP30

22.345

Zubehör: NMT-HZP-33

Speicher: Kombispeicher 800l, Pufferspeicher 800l

18.900 €

Fördermöglichkeiten

- 30% Grundförderung
- weitere 20% Förderung für den Austausch eines alten Kessels möglich
- weitere 30% Einkommensbonus bei zu versteuerndem Haushaltseinkommen bis 40.000€
- 70% maximale Gesamtförderung

Hydraulikschema



Hydraulikbeispiele für den HVG P 15 online:
www.nmt-systeme.com/service/downloads

V817 Hydraulikschema für HVG P 20 / 30

ID Paketnummer: NMT-P-HVGP20 / NMT-P-HVGP30

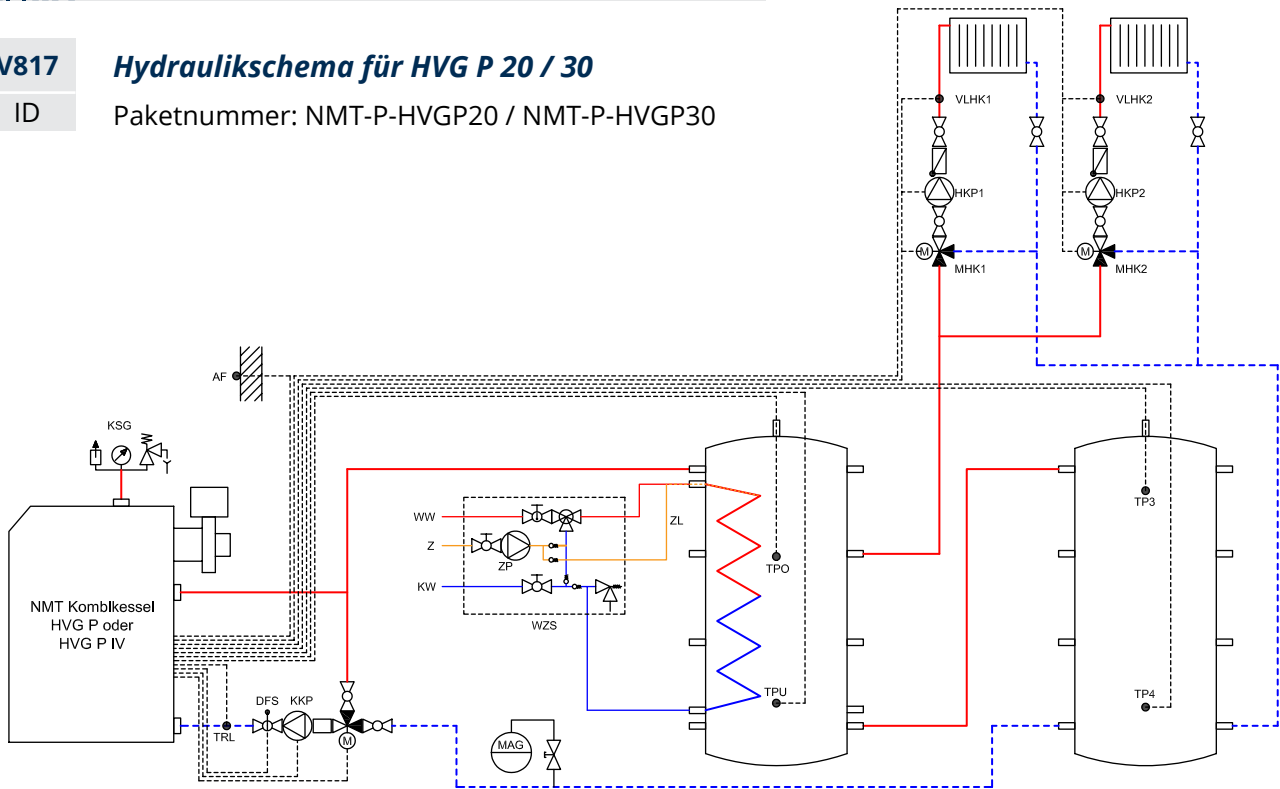

Kessel

- KSG Kesselsicherheitsgruppe
- KKP Kesselkreispumpe
- M Mischer Rücklaufanhebung
- DFS Durchflusssensor
- TRL Rücklauffühler
- MAG Membranausdehnungsgefäß
- TPO Pufferfühler oben
- TPU Pufferfühler unten
- TP3 Pufferfühler Speicher 2 oben (opt.)
- TP4 Pufferfühler Speicher 2 unten (opt.)
- AF Außenfühler

Hausinstallation

- MHK1 Mischer Heizkreis 1
- HKP1 Heizkreispumpe 1
- VLHK1 Vorlauffühler Heizkreis 1
- MHK2 Mischer Heizkreis 2
- HKP2 Heizkreispumpe 2
- VLHK2 Vorlauffühler Heizkreis 2

Warmwasserzirkulationssystem (WZS)

- KW Kaltwasseranschluss
- WW Warmwasseranschluss
- Z Zirkulationsleitung
- ZP Zirkulationspumpe
- ZL Zirkulationslanze

Produktliste

Wärmeerzeuger

	Produktnummer
Kombikessel HVG P	NMT-HVG-P

Inklusiv-Zubehör

	Produktnummer
Kombispeicher 800 l	NMT-WPKS-1000
Pufferspeicher 800 l	NMT-WPPS-800
Warmwasserzirkulationssystem	NMT-BWZ
NMT-Zubehörpaket Holzkessel P33	NMT-HZ-P33

Optional

	Produktnummer
Paket Saugsystem mit Saugschlauch	NMT-PX-P185
Internetmodul	NMT-EMI
NMT Heizungspumpengruppe	NMT-HZ-110
Inbetriebnahme	IB-HVG-P

bauseits (nicht im NMT Sortiment)

Ausdehnungsgefäß

Kombikessel HVG P IV



Kombikessel mit großem Füllraum, langer Abbrandzeit, Vorratsbehälter, Heizkreisfunktion und automatischer Zündung

Pakete für den Austausch einer alten Öl- oder Gasheizung.

- moderne Heizkreissteuerung
- besonders großer Füllraum für Scheitholz bis 53 cm
- höchste Flexibilität bei der Brennstoffwahl
- integriertes Tagessilo
- durch das NMT Saugsystem jederzeit mit einem Lagersystem erweiterbar

Heizpakete

Premium Scheitholz & Pellet Kombi-Paket

Paketnummer

Preis (RG 9)

HVG P IV 30

NMT-P-HVGP30

~~27.680~~

Zubehör: NMT-HZP-33 (ohne Solar WT)

Speicher: Kombispeicher 1000l, 2x Pufferspeicher 1000l

19.900 €

HVG P IV 40

NMT-P-HVGP40

28.014

Zubehör: NMT-HZP-33 (ohne Solar WT)

Speicher: Kombispeicher 1000l, 2x Pufferspeicher 1000l

20.900 €

Fördermöglichkeiten

- 30% Grundförderung
- weitere 20% Förderung für den Austausch eines alten Kessels möglich
- weitere 30% Einkommensbonus bei zu versteuerndem Haushaltseinkommen bis 40.000€
- 70% maximale Gesamtförderung

Hydraulikschema

V891 **Hydraulikschema für HVG P IV 30 / 40**

ID Paketnummer: NMT-P-HVGPIV30 / NMT-P-HVGPIV40

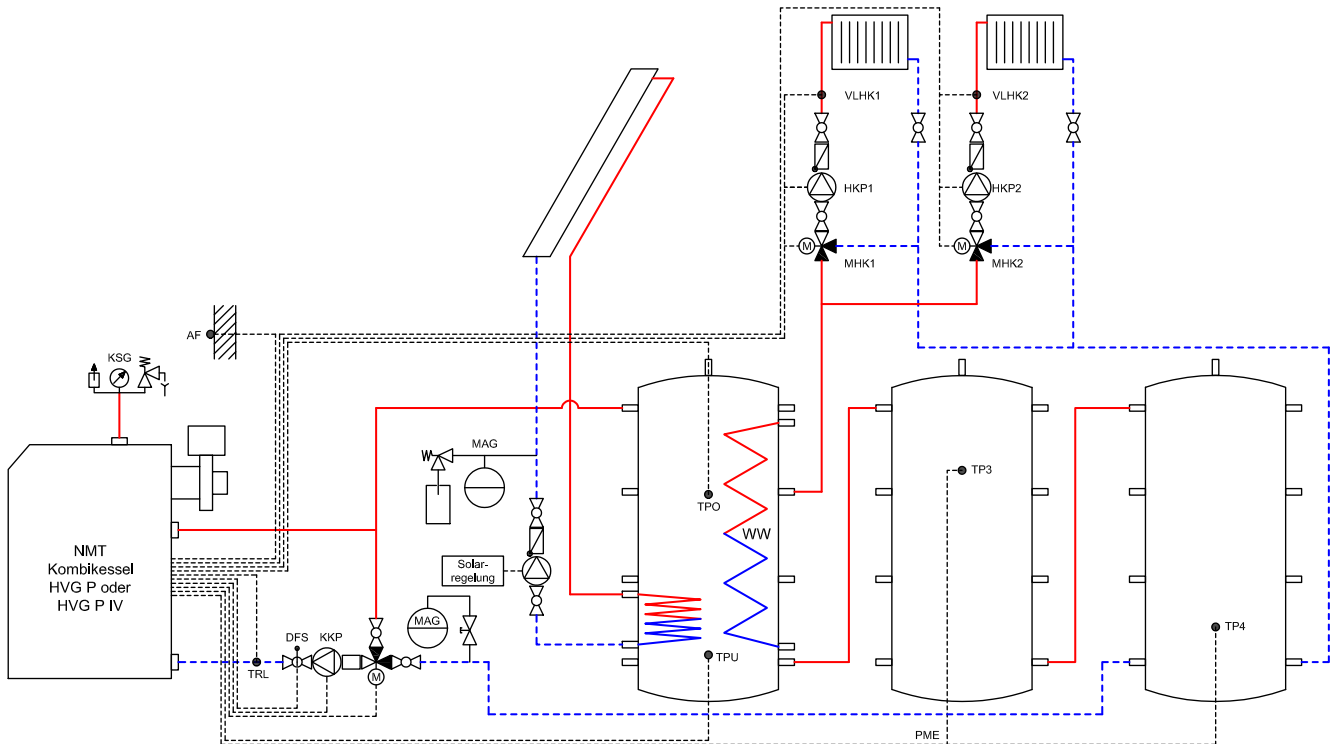

Kessel

- KSG Kesselsicherheitsgruppe
- KKP Kesselkreispumpe
- M Mischer Rücklaufanhebung
- DFS Durchflusssensor
- TRL Rücklauffühler
- MAG Membranausdehnungsgefäß
- TPO Pufferfühler oben
- TPU Pufferfühler unten
- AF Außenfühler
- PME Puffermanagementsystem (opt.) bestehend aus TP3 & TP4
- TP3 Pufferfühler Speicher 2 oben
- TP4 Pufferfühler Speicher 2 unten

Hausinstallation

- MHK1 Mischer Heizkreis 1
- HKP1 Heizkreispumpe 1
- VLHK1 Vorlauffühler Heizkreis 1
- MHK2 Mischer Heizkreis 2
- HKP2 Heizkreispumpe 2
- VLHK2 Vorlauffühler Heizkreis 2

Produktliste

Wärmeerzeuger	Produktnummer
Kombikessel HVG P IV 30 / 40	NMT-HVGPIV-30 / 40

Inklusiv-Zubehör	Produktnummer
2x Pufferspeicher 1000 l	NMT-WPPS-1000
Kombispeicher 1000l	NMT-WPKS-1000
Zubehörpaket Holzkessel P33	NMT-HZ-P33

Optional	Produktnummer
Heizungspumpengruppe	NMT-HZ-110
Paket Saugsystem mit Saugschlauch	NMT-PX-P185
Internetmodul	NMT-EMI
Puffermanagementenerweiterung	NMT-HZ-PM
Inbetriebnahme	IB-HVGPIV

bauseits (nicht im NMT Sortiment)

Ausdehnungsgefäß

MIA Wärmepumpe



MIA Wärmepumpe mit Speicher und Kältemittel R32

Luft- / Wasser-Wärmepumpe im Paket für Neubau und Gebäudebestand

- Heizen, Kühlen und Warmwassererzeugung
- geräuscharmer Betrieb
- Energieeffizienzklasse A+++
- Ladetemperatur bis zu 65 °C bei Außentemperaturen bis -25 °C
- Integriertes Bodenwannen-Heizelement

Heizpakete

Wärmepumpen-Paket

	Paketnummer	Preis (RG 9)
MIA 8	NMT-P-MIA8	15.160
Zubehör: Verbindungsset, FS-Ventil, SMA, DWU		9.900 €
Speicher: Brauchwasserspeicher 300l, Trennspeicher 50l		
MIA 13	NMT-P-MIA13	16.823
Zubehör: Verbindungsset, FS-Ventil, SMA, 2x DWU, BWZ		10.900 €
Speicher: Kombispeicher 600l		
MIA 18	NMT-P-MIA18	20.823
Zubehör: Verbindungsset, FS-Ventil, SMA, 2x DWU, BWZ		12.900 €
Speicher: Kombispeicher 800l		



5 Jahre Premiumgarantie

Inbetriebnahme und Garantieverlängerung auf 5 Jahre

inklusive

Fördermöglichkeiten

- 30% Grundförderung
- weitere 20% Förderung für den Austausch eines alten Kessels möglich
- weitere 30% Einkommensbonus bei zu versteuerndem Haushaltseinkommen bis 40.000€
- 70% maximale Gesamtförderung

Hydraulikschema



Hydraulikbeispiele für MIA 8 online:
www.nmt-systeme.com/service/downloads

WP3 **Hydraulikschema für MIA 13 / 18**

ID Paketnummer: NMT-P-MIA13 / NMT-P-MIA18

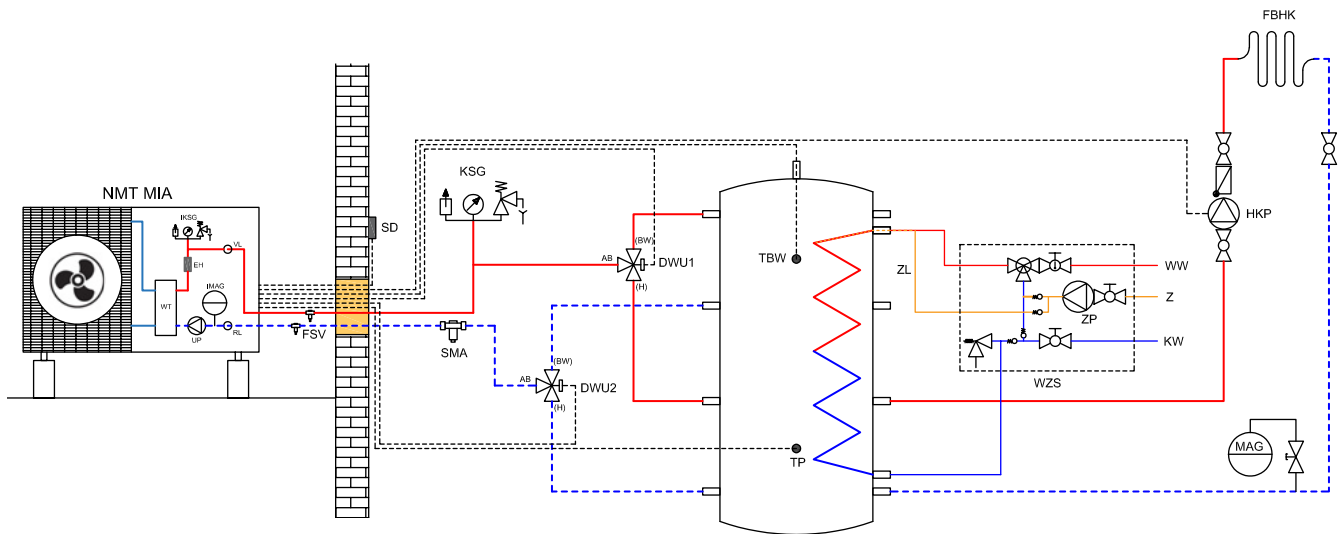

Hausinstallation Wärmepumpe

- DWU1 3-Wege-Umschaltventil Vorlaufs.
- DWU2 3-Wege-Umschaltventil Rücklaufs.
- KSG zusätzliche Kesselsicherheitsgruppe
- MAG Membranausdehnungsgefäß
- SMA Schlamm-Magnetabscheider
- FSV Frostschutzventil (2x)
- SD Steuerungsdisplay
- TBW Brauchwasserfühler
- TP Pufferfühler
- HKP Heizkreispumpe

NMT MIA Wärmepumpe

- WT Wärmetauscher
- EH Elektroheizelement
- IKSG interne Kesselsicherheitsgruppe
- IMAG internes Membranausdehnungsg.
- UP Umwälzpumpe
- VL Vorlaufanschluss
- RL Rücklaufanschluss

Warmwasserzirkulationssystem WZS

- KW Kaltwasseranschluss
- WW Warmwasseranschluss
- Z Zirkulationsleitung
- ZP Zirkulationspumpe
- ZL Zirkulationslanze

Produktliste

Wärmeerzeuger	Produktnummer
Wärmepumpe MIA 13 / 18	NMT-MIA-13 / 18

Inklusiv-Zubehör	Produktnummer
Kombispeicher 600l für MIA 13	NMT-WPKS-600
Kombispeicher 800l für MIA 18	NMT-WPKS-800
Warmwasserzirkulationssystem	NMT-BWZ
Verbindungsset	NMT-HZ-MIA1
2x Drei-Wege-Umschaltventil	NMT-HZ-MIADWU
Frostschutzventil	NMT-MIA4
Magnetschlammabscheider	NMT-HZ-115
Kesselsicherheitsgruppe	NMT-HZ-105

Optional	Produktnummer
Bodenkonsole	NMT-HZ-MIA2
Wandkonsole	NMT-HZ-MIA3

bauseits (nicht im NMT Sortiment)

Ausdehnungsgefäß
Überströmventil

Scheitholzkessel HVG III 15kW & MIA Wärmepumpe



Hybridanlage Wärmepumpe mit Holzvergaser Premiummodell

Hybridanlagen-Pakete zum Austausch ihrer alten Öl- oder Gasheizung

- Lambdasonde & Heizkreisfunktion
- automatische Zündung
- besonders hohe Lebensdauer & Effizienz
- hoher Komfort & Flexibilität
- besonders gute Fördermöglichkeiten

Heizpakete

Scheitholz & Wärmepumpe Hybrid-Paket

Paketnummer

Preis (RG 9)

HVG III 15 & MIA 8

NMT-P-MIA8HVGIII15

28.104

Zubehör: NMT-HZP-33, Verbindungsset, FS-Ventil, SMA, DWU
Speicher: Kombispeicher 1000l, Trennspeicher 200l

19.900 €

HVG III 15 & MIA 13

NMT-P-MIA13HVGIII15

29.104

Zubehör: NMT-HZP-33, Verbindungsset, FS-Ventil, SMA, DWU
Speicher: Kombispeicher 1000l, Trennspeicher 200l

20.900 €



5 Jahre Premiumgarantie

Inbetriebnahme und Garantieverlängerung auf 5 Jahre

inklusive

Fördermöglichkeiten

- 30% Grundförderung
- weitere 20% Förderung für den Austausch eines alten Kessels möglich
- weitere 30% Einkommensbonus bei zu versteuerndem Haushaltseinkommen bis 40.000€
- 70% maximale Gesamtförderung

Hydraulikschema

WP20 Hydraulikschema für HVG III 15 & MIA 8 / 13

ID Paketnummer: NMT-P-MIA8HVGIII15 / NMT-P-MIA13HVGIII15

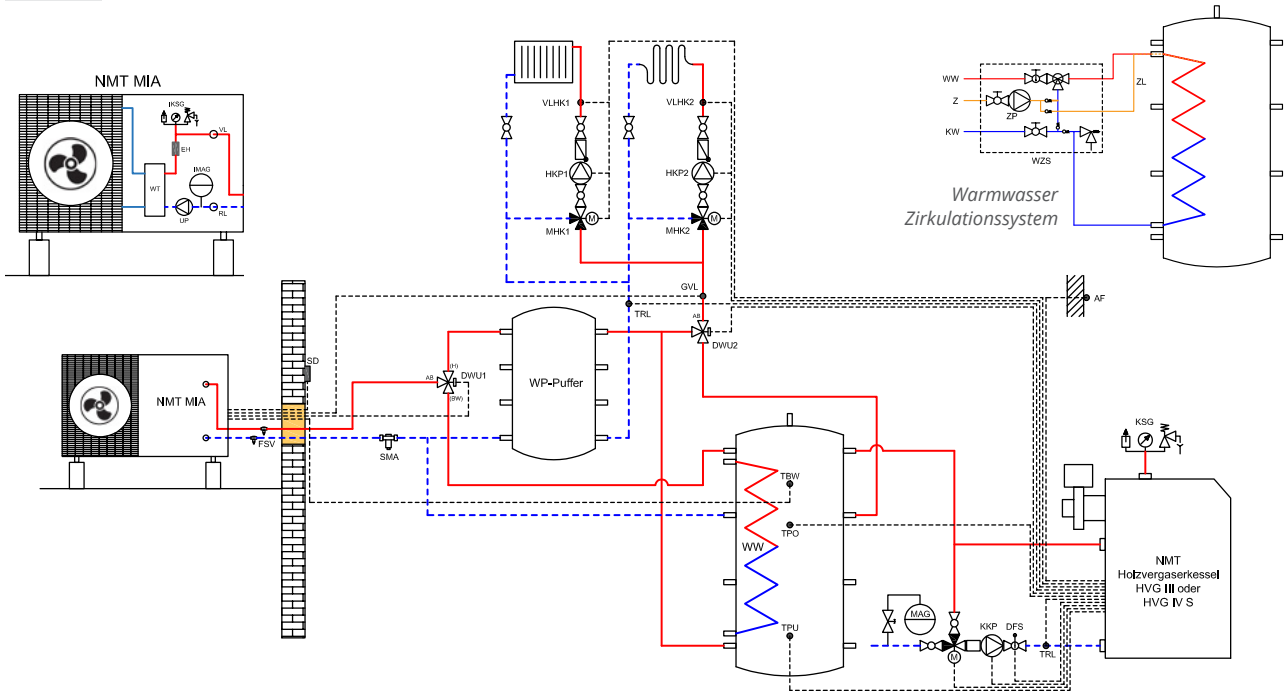

Hausinstallation Wärmepumpe

DWU1	Drei-Wege-Umschaltventil
SMA	Schlamm- und Magnetabscheider
FSV	Frostschutzventil (2x)
SD	Steuerungsdisplay
TBW	Brauchwasserfühler
GVL	Fühler gemeinsamer Vorlauf

Hausinstallation Kessel

KSG	Kesselsicherheitsgruppe
KKP	Kesselkreispumpe
M	Mischer Rücklaufanhebung
DFS	Durchflussensor
TRL	Rücklauffühler, Rücklauf, Haus
MAG	Membranausdehnungsgefäß
TPO	Pufferfühler oben
TPU	Pufferfühler unten
AF	Außenfühler
DWU2	Drei-Wege-Umschaltventil
MHK1	Mischer Heizkreis 1
HKP1	Heizkreispumpe 1
VLHK1	Vorlauffühler Heizkreis 1
MHK2	Mischer Heizkreis 2
HKP2	Heizkreispumpe 2
VLHK2	Vorlauffühler Heizkreis 2

Warmwasserzirkulationssystem WZS

KW	Kaltwasseranschluss
WW	Warmwasseranschluss
Z	Zirkulationsleitung
ZP	Zirkulationspumpe
ZL	Zirkulationslanze

NMT MIA Wärmepumpe

WT	Wärmetauscher
EH	Elektroheizelement
IKSG	interne Kesselsicherheitsgruppe
IMAG	int. Membranausdehnungsgefäß
UP	Umwälzpumpe
VL	Vorlaufanschluss
RL	Rücklaufanschluss

Produktliste

Wärmeerzeuger

	Produktnummer
Holzvergaserkessel HVG III 17kW	NMT-HVGIII-15
Wärmepumpe MIA	NMT-MIA-8 / 13

Inklusiv-Zubehör

	Produktnummer
Kombispeicher 1000 l	NMT-WPKS-1000
Pufferspeicher 200 l	NMT-WPPS-200
NMT-Zubehörpaket Holzessel P33	NMT-HZ-P33
Verbindungsset	NMT-HZ-MIA1
Frostschutzventil	NMT-MIA4
Magnetschlammabscheider	NMT-HZ-115
Drei-Wege-Umschaltventil	NMT-HZ-MIADWU

Optional

	Produktnummer
Bodenkonsole	NMT-HZ-MIA2
Wandkonsole	NMT-HZ-MIA3
Warmwasserzirkulationssystem	NMT-BWZ
NMT Heizungspumpengruppe	NMT-HZ-110

bauseits (nicht im NMT Sortiment)

Ausdehnungsgefäß

Scheitholzkessel HVG III 30kW & MIA Wärmepumpe



Hybridanlage Wärmepumpe mit Holzvergaser Premiummodell

Hybridanlagen-Pakete zum Austausch ihrer alten Öl- oder Gasheizung

- Lambdasonde & Heizkreisfunktion
- automatische Zündung
- besonders hohe Lebensdauer & Effizienz
- hoher Komfort & Flexibilität
- besonders gute Fördermöglichkeiten

Heizpakete

Scheitholz & Wärmepumpe Hybrid-Paket

Paketnummer

Preis (RG 9)

HVG III 30 & MIA 8

NMT-P-MIA8HVGIII30

31.729

Zubehör: NMT-HZP-33, Verbindungsset, FS-Ventil, SMA, DWU

21.900 €

Speicher: Kombispeicher 1000l, Pufferspeicher 800l, Trennspeicher 200l

HVG III 30 & MIA 13

NMT-P-MIA13HVGIII30

31.444

Zubehör: NMT-HZP-33, Verbindungsset, FS-Ventil, SMA, DWU

22.900 €

Speicher: Kombispeicher 1000l, Pufferspeicher 800l, Trennspeicher 200l



5 Jahre Premiumgarantie

Inbetriebnahme und Garantieverlängerung auf 5 Jahre

inklusive

Fördermöglichkeiten

- 30% Grundförderung
- weitere 20% Förderung für den Austausch eines alten Kessels möglich
- weitere 30% Einkommensbonus bei zu versteuerndem Haushaltseinkommen bis 40.000€
- 70% maximale Gesamtförderung

Hydraulikschema

WP14 Hydraulikschema für HVG III 30 & MIA 8 / 13

ID Paketnummer: NMT-P-MIA8HVGIII30 / NMT-P-MIA13HVGIII30

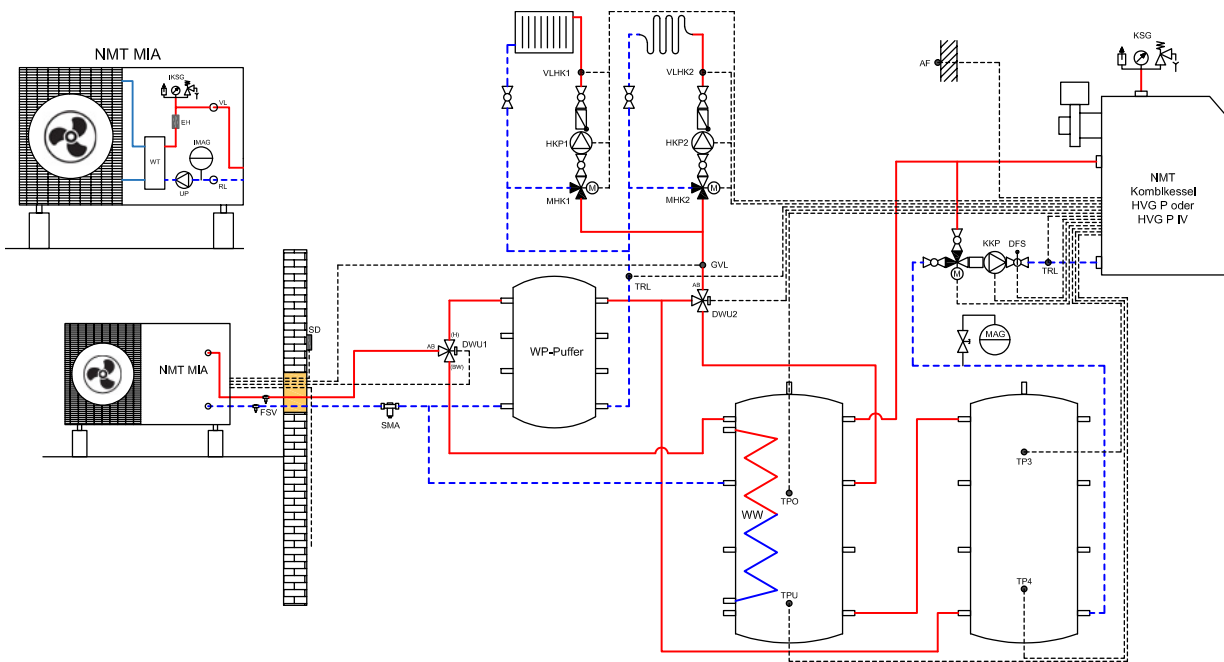

Hausinstallation Wärmepumpe

DWU1	Drei-Wege-Umschaltventil
FSV	Frostschutzventil (2x)
SD	Steuerungsdisplay
TBW	Brauchwasserfühler
GVL	Fühler gemeinsamer Vorlauf

Hausinstallation Kessel

KSG	Kesselsicherheitsgruppe
KKP	Kesselkreispumpe
M	Mischer Rücklaufanhebung
DFS	Durchflusssensor
TRL	Rücklauffühler, Rücklauff. Haus
MAG	Membranausdehnungsgefäß
TPO	Pufferfühler oben
TPU	Pufferfühler unten
TP3	Pufferfühler Speicher 2 oben
TP4	Pufferfühler Speicher 2 unten
AF	Außenfühler
DWU2	Drei-Wege-Umschaltventil
MHK1	Mischer Heizkreis 1
HKP1	Heizkreispumpe 1
VLHK1	Vorlauffühler Heizkreis 1
MHK2	Mischer Heizkreis 2
HKP2	Heizkreispumpe 2
VLHK2	Vorlauffühler Heizkreis 2
TBW2	Brauchwasserfühler HVG
BWP	Brauchwasserpumpe HVG
SMA	Schlamm- und Magnetabscheider

NMT MIA Wärmepumpe

WT	Wärmetauscher
EH	Elektroheizelement
IKSG	interne Kesselsicherheitsgruppe
IMAG	int. Membranausdehnungsgefäß
UP	Umwälzpumpe
VL	Vorlaufanschluss
RL	Rücklaufanschluss

Warmwasserzirkulationssystem WZS

siehe Seite 21

Produktliste

Wärmeerzeuger

	Produktnummer
Holzvergaserkessel HVG III 30kW	NMT-HVGIII-30
Wärmepumpe MIA	NMT-MIA-8 / 13

Inklusiv-Zubehör

	Produktnummer
Kombispeicher 1000 l	NMT-WPKS-1000
Pufferspeicher 800 l	NMT-WPPS-800
Pufferspeicher 200 l	NMT-WPPS-200
NMT-Zubehörpaket Holzessel P33	NMT-HZ-P33
Verbindungsset	NMT-HZ-MIA1
Frostschutzventil	NMT-MIA4
Magnetschlammabscheider	NMT-HZ-115
Drei-Wege-Umschaltventil	NMT-HZ-MIADWU

Optional

	Produktnummer
Bodenkonsole	NMT-HZ-MIA2
Wandkonsole	NMT-HZ-MIA3
Warmwasserzirkulationssystem	NMT-BWZ
NMT Heizungspumpengruppe	NMT-HZ-110

bauseits (nicht im NMT Sortiment)

Ausdehnungsgefäß

Pelletkessel PKP Smart & MIA Wärmepumpe



Hybridanlage Wärmepumpe mit Pelletkessel PKP Smart

Hybridanlagen-Pakete zum Austausch ihrer alten Öl- oder Gasheizung

- vollautomatischer Betrieb
- automatische Reinigung und Ascheaustragung
- besonders hohe Lebensdauer & Effizienz
- hoher Komfort & Flexibilität
- besonders gute Fördermöglichkeiten

Heizpakete

Pellet & Wärmepumpe Hybrid-Paket

Paketnummer

Preis (RG 9)

PKP Smart 13 & MIA 8

NMT-P-MIA8PKPS13

26.458

Zubehör: NMT-HZP-13, Verbindungsset, FS-Ventil, SMA, DWU
Speicher: Kombispeicher 1000l

18.900 €

PKP Smart 13 & MIA 13

NMT-P-MIA13PKPS13

27.458

Zubehör: NMT-HZP-13, Verbindungsset, FS-Ventil, SMA, DWU
Speicher: Kombispeicher 1000l

19.900 €



5 Jahre Premiumgarantie

Inbetriebnahme und Garantieverlängerung auf 5 Jahre

inklusive

Fördermöglichkeiten

- 30% Grundförderung
- weitere 20% Förderung für den Austausch eines alten Kessels möglich
- weitere 30% Einkommensbonus bei zu versteuerndem Haushaltseinkommen bis 40.000€
- 70% maximale Gesamtförderung

Hydraulikschema

WP6 **Hydraulikschema für PKP Smart 13 & MIA 8 / 13**

ID Paketnummer: NMT-P-MIA8PKPS13 / NMT-P-MIA13PKPS13

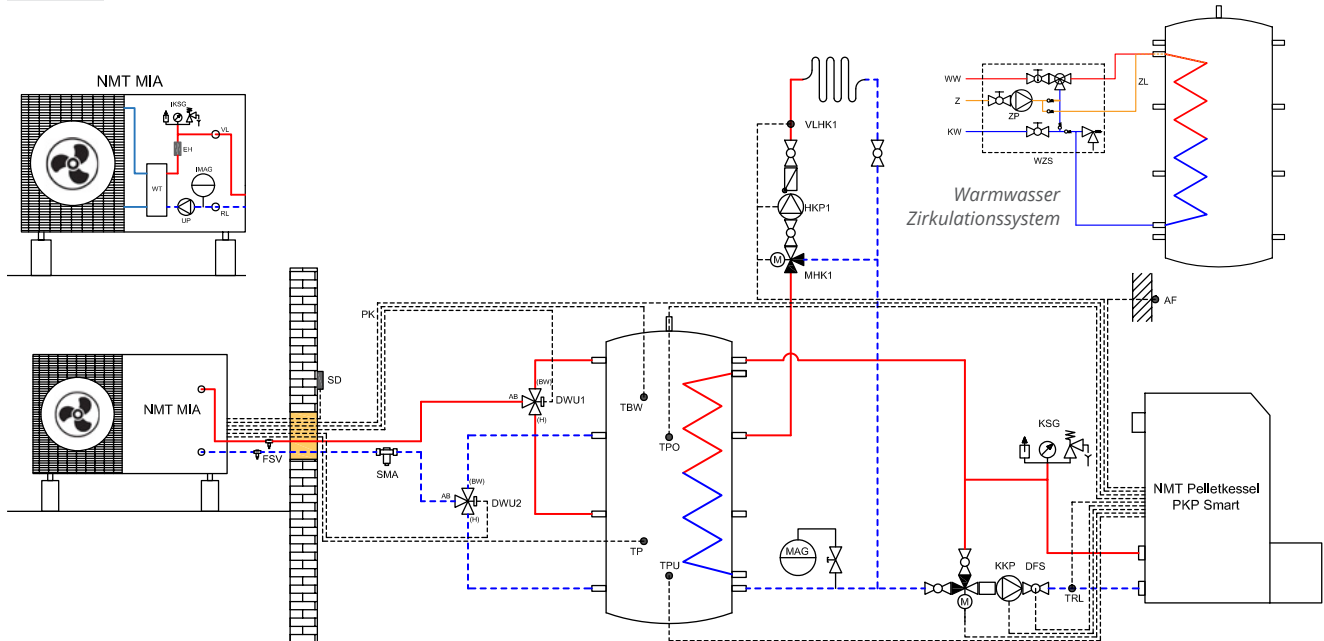

Hausinstallation Wärmepumpe

- DWU 1 3-Wege-Umschaltv. Vorlaufseite
- DWU 2 3-Wege-Umschaltv. Rücklaufseite
- SMA Schlamm- und Magnetabscheider
- FSV Frostschutzventil (2x)
- SD Steuerungsdisplay
- TBW Brauchwasserfühler
- TP Pufferfühler
- PK potentialfreier Kontakt

Hausinstallation Kessel

- KKP Kesselkreispumpe
- M Mischer Rücklaufanhebung
- TRL Rücklauffühler
- DFS Durchflusssensor
- KSG Kesselsicherheitsgruppe
- MAG Membranausdehnungsgefäß
- TPO Pufferfühler oben
- TPU Pufferfühler unten
- MHK1 Mischer Heizkreis 1
- HKP1 Heizkreispumpe 1
- VL1 Vorlauffühler Heizkreis 1
- AF Außenfühler
- PK potentialfreier Ausgang zur WP

Warmwasserzirkulationssystem WZS

- KW Kaltwasseranschluss
- WW Warmwasseranschluss
- Z Zirkulationsleitung
- ZP Zirkulationspumpe
- ZL Zirkulationslanze

NMT MIA Wärmepumpe

- WT Wärmetauscher
- EH Elektroheizelement
- IKSG interne Kesselsicherheitsgruppe
- IMAG int. Membranausdehnungsgefäß
- UP Umwälzpumpe
- VL Vorlaufanschluss
- RL Rücklaufanschluss

Produktliste

Wärmeerzeuger

	<i>Produktnummer</i>
Pelletkessel PKP Smart 15kW	NMT-PKPS-13
MIA Wärmepumpe	NMT-MIA-8 / 13

Inklusiv-Zubehör

	<i>Produktnummer</i>
Kombispeicher 1000 l	NMT-WPKS-1000
NMT-Zubehörpaket Pelletkessel	NMT-HZ-P13
Verbindungsset	NMT-HZ-MIA1
Frostschutzventil	NMT-MIA4
2x Drei-Wege-Umschaltventil	NMT-HZ-MIADWU
Magnetschlammabscheider	NMT-HZ-115

Optional

	<i>Produktnummer</i>
Bodenkonsole	NMT-HZ-MIA2
Wandkonsole	NMT-HZ-MIA3
Warmwasserzirkulationssystem	NMT-BWZ
NMT Heizungspumpengruppe	NMT-HZ-110

bauseits (nicht im NMT Sortiment)

Ausdehnungsgefäß



auf der sicheren Seite mit der NMT Garantie

Profitieren Sie von bis zu 8 Jahren
Werksgarantie auf den
Kesselkörper, Verschleißteile und
Regelungskomponenten.



Perfekt für Ihr Zuhause die NMT Heizkessel

Überzeugen Sie sich von unserem
breiten Sortiment an förderfähigen
Heizkesseln für Scheitholz und
Pellets.

Service aus einer Hand im direkten Kontakt

Unser Verkaufs- und Serviceteam
steht Ihnen bei Fragen vor Ort
und jederzeit online mit Rat und
Tat zur Verfügung.



Grundlage für alle Installationen ist eine Wärmebedarfsberechnung mit genauer Auslegung des Kessels. Sicherheitsrelevante Bauteile sind bauseits zu berücksichtigen! Installationsprinzip ohne Anspruch auf Vollständigkeit. Einschlägige Regeln der Technik und örtliche Vorschriften sind zu beachten.

NMT Heizsysteme GmbH

Hohe Straße 12
01558 Großenhain

T: 03522 52958-0
F: 03522 52958-29

info@nmt-systeme.de
www.nmt-systeme.com

NMT Preisliste 2024

gültig ab 01.09.2024
1. Auflage
Alle Preise sind netto-Preise

