

# copa

Wärme. Design. Funktion.

# HS

## PREISLISTE 2025

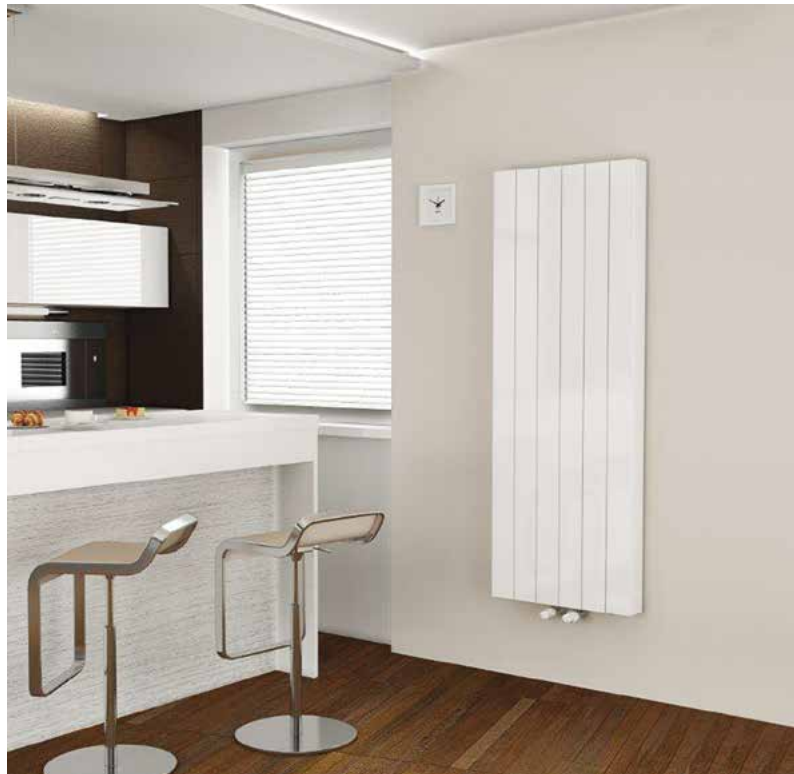

**LEAN Produktion & Management**

Mit einem schlanken Management und einer durchdachten Produktion versuchen wir unnötige Prozesse zu vermeiden um die Umwelt zu schonen und für unsere Kunden Vorteile zu schaffen. Wir sind immer bemüht mit unserer Erfahrung höhere Werte zu erzielen, die Rentabilität und Konkurrenzfähigkeit unserer Gesellschaft zu steigern, die Kundenzufriedenheit zu erhöhen und die Aufwendungen in unserem Verwaltungs- und Produktionssystem stets zu verringern. Wir haben es uns zur Aufgabe gemacht, ein ökologisch-nachhaltiges System zu entwickeln, von der Herstellung bis zum fertigen Endprodukt.



**Lackierung**

Das Lackierungssystem der COPA Heizkörper ist eines der neuesten und hochwertigsten Systeme in unserem Sektor. Unsere Standardfarbe ist RAL 9016 weiss.



**Design**

Mit Hilfe von computergesteuerten Programmen wurde ein erstklassiges Design entwickelt. In Zusammenarbeit mit dem wissenschaftlichen Institut HLK, Stuttgart wurde eine hohe Wärmeleistung erzielt.

**Verpackung**

Alle COPA Heizkörper werden in Luftpolsterfolie verpackt. Die Seiten werden mit einem stabilen Karton rundherum geschützt, die Ecken sind zusätzlich mit dem Kunststoffkantenschutz versehen. Auch die Laschen werden mit einer Kunststoffabdeckung geschützt. Nach Kommissionierung werden die Flachheizkörper zusätzlich in Folie verpackt; so dass sie vor Staub, Feuchtigkeit und eventuellen Schäden beim Transport geschützt sind.



**Produktion**

Alle COPA Produkte werden mit den neuesten technischen Kenntnissen auf vollautomatisierten Produktionsstraßen hergestellt.

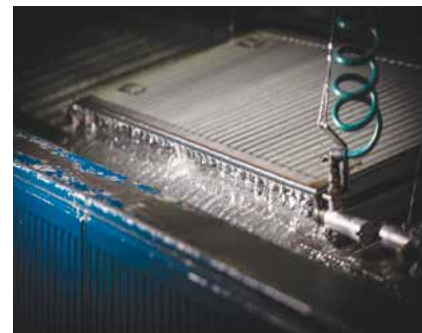

**Qualität**

Alle Produkte entsprechen den höchsten Anforderungen und werden gemäß dem internationalen Standards ISO 9001, EN 442, DIN CERTCO und CE gefertigt.



**Garantie**

10 Jahre, Voraussetzung hierfür ist das Einhalten der in der Installations- und Betriebsanleitung aufgeführten Punkte. Die Installations- und Betriebsanleitung (Türkisch/Englisch) ist jedem Heizkörper unter der Folie beigelegt. Bei Bedarf kann bei uns eine Übersetzung auf Deutsch angefordert werden.



**Umweltpolitik**

Nano-technologische Oberflächenbeschichtung





## Inhalt

Seite

### 1. Universal Flachheizkörper

1.1	Typ 11	4/5
1.2	Typ 21	6/7
1.3	Typ 22	8/9
1.4	Typ 33	10/11

### 2. Renovierungsheizkörper

2.1	Typ 22	12/13
2.2	Typ 33	12/13

### 3. Vertikal Plan Heizkörper

3.1	Typ 10 Ausführung Standard	14/15
3.2	Typ 20 Ausführung Standard	14/15
3.3	Typ 10 Ausführung Premium	14/15
3.4	Typ 20 Ausführung Premium	14/15

### 4. Frontpaneele

4.1	Ausführung Standard	16
4.2	Ausführung Premium	16
4.3	Montage	17

### 5. Zubehör

18/19

### 6. Allgemeine Geschäftsbedingungen

20/21

## Universal Flachheizkörper Typ 11

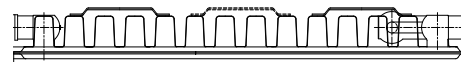

Höhe mm	300		400		500		600		900	
Exponent n	1,3195		1,3219		1,3243		1,3267		1,3091	
75/65/20°C/m	500		645		780		908		1242	
Breite mm	Preis €	55/45 °C	Preis €	55/45 °C	Preis €	55/45 °C	Preis €	55/45 °C	Preis €	55/45 °C
	Art. Nr.	70/55 °C	Art. Nr.	70/55 °C	Art. Nr.	70/55 °C	Art. Nr.	70/55 °C	Art. Nr.	70/55 °C
400	136,30	102	147,50	131	158,10	159	167,80	184	212,10	255
	00311304	161	00311404	208	00311504	252	00311604	293	00311904	402
500	146,90	127	159,90	164	172,50	198	184,00	231	235,50	318
	00311305	202	00311405	260	00311505	314	00311605	366	00311905	502
600	154,60	153	169,40	197	184,30	238	197,70	277	255,40	382
	00311306	242	00311406	312	00311506	377	00311606	439	00311906	602
700	170,60	178	187,70	230	204,90	278	219,90	323	285,10	445
	00311307	282	00311407	364	00311507	440	00311607	512	00311907	703
800	178,50	204	198,00	263	217,00	317	234,40	369	305,70	509
	00311308	323	00311408	416	00311508	503	00311608	586	00311908	803
900	193,40	229	214,90	295	236,40	357	255,40	415	334,00	573
	00311309	363	00311409	468	00311509	566	00311609	659	00311909	904
1000	204,60	255	228,30	328	251,10	396	272,60	461	357,10	636
	00311310	404	00311410	520	00311510	629	00311610	732	00311910	1.004
1100	214,90	280	241,00	361	266,60	436	289,70	507	382,10	700
	00311311	444	00311411	572	00311511	692	00311611	805	00311911	1.104
1200	222,00	306	250,20	394	278,10	476	303,00	553	401,70	764
	00311312	484	00311412	624	00311512	755	00311612	878	00311912	1.205
1400	243,60	357	277,20	460	309,40	555	338,10	645	462,90	891
	00311314	565	00311414	728	00311514	880	00311614	1.025	00311914	1.406
1600	282,50	408	320,60	525	381,10	634	390,50	738	522,70	1.018
	00311316	646	00311416	832	00311516	1.006	00311616	1.171	00311916	1.606
1800	310,30	459	353,10	591	394,60	714	431,40	830	578,30	1.145
	00311318	726	00311418	937	00311518	1.132	00311618	1.317	00311918	1.807
2000	340,00	510	386,70	657	432,60	793	473,50	922	635,00	1.273
	00311320	807	00311420	1.041	00311520	1.258	00311620	1.464	00311920	2.008
2200	375,50	561	427,10	722	477,50	872	521,80	1.014	698,90	1.400
	00311322	888	00311422	1.145	00311522	1.383	00311622	1.610	00311922	2.209
2600	430,10	663	491,20	854	549,80	1.031	602,00	1.199	808,40	1.655
	00311326	1.049	00311426	1.353	00311526	1.635	00311626	1.903	00311926	2.610
3000	471,20	765	541,50	985	608,60	1.189	668,40	1.383	902,90	1.909
	00311330	1.211	00311430	1.561	00311530	1.887	00311630	2.196	00311930	3.012



Preise inkl. L-Konsole  
Leistungen in Watt



# Universal Flachheizkörper Typ 11

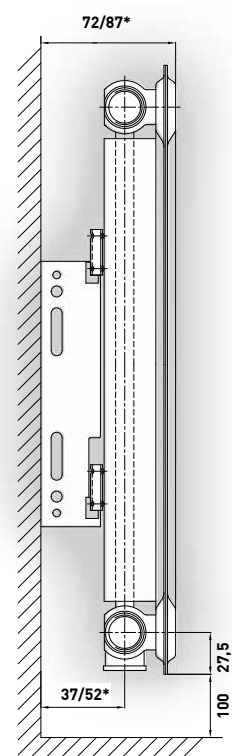
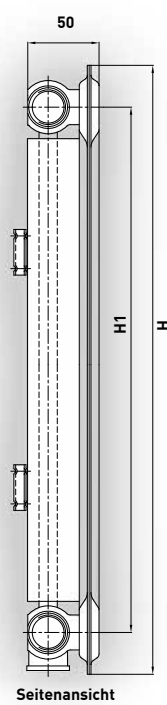
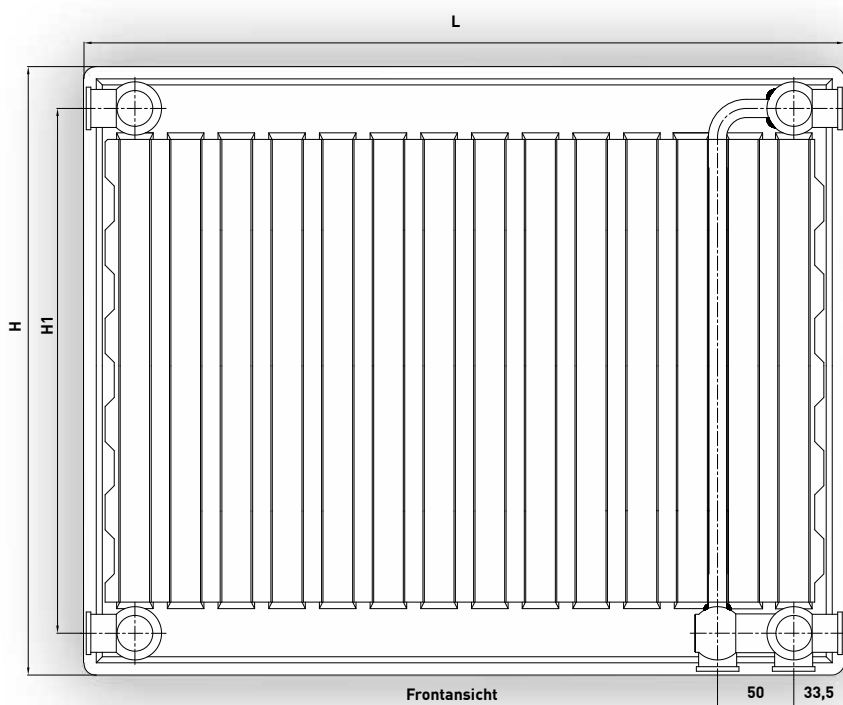

H	H1	Inhalt	Gewicht/m
300	245	1,6	9,24
400	345	2,0	12,02
500	445	2,4	14,90
600	545	2,9	17,61
900	845	4,0	26,62

\* je nach Montage der L-Konsole

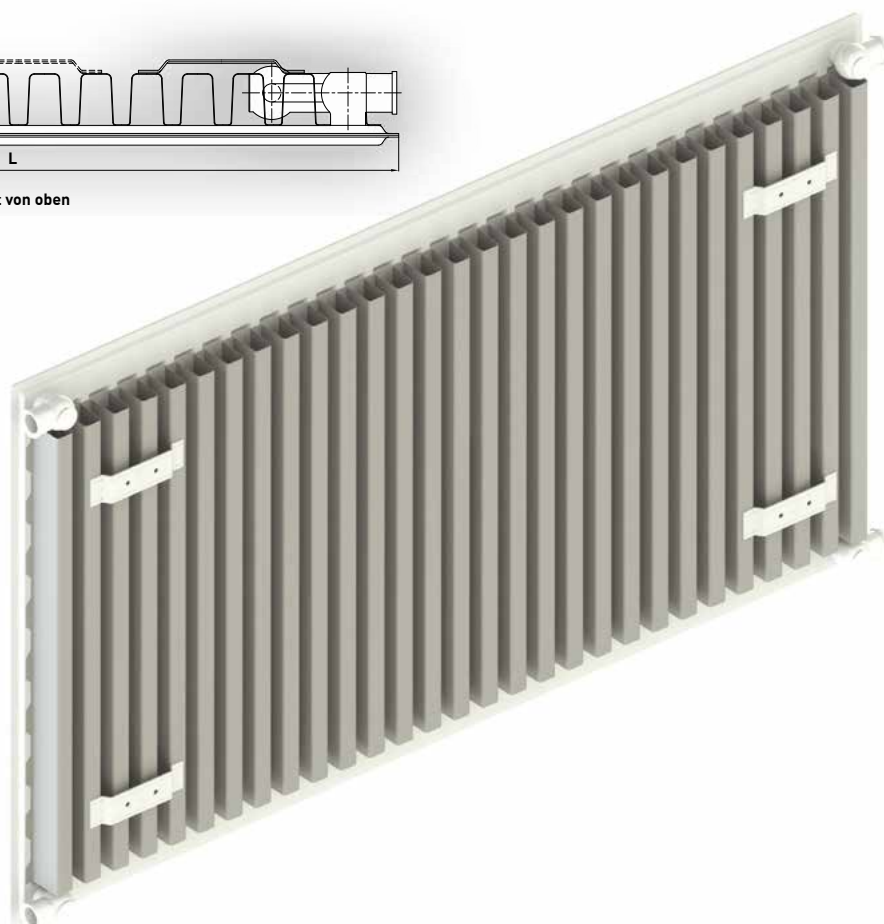
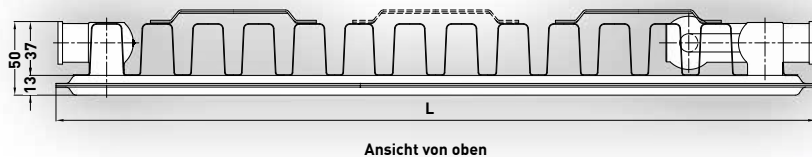

# Universal Flachheizkörper Typ 21

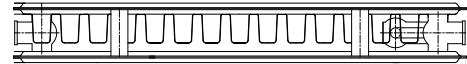

Höhe mm	300		400		500		600		900	
Exponent n	1,3132		1,3223		1,3315		1,3406		1,3516	
75/65/20°C/m	777		986		1178		1353		1799	
Breite mm	Preis €	55/45 °C	Preis €	55/45 °C	Preis €	55/45 °C	Preis €	55/45 °C	Preis €	55/45 °C
	Art. Nr.	70/55 °C	Art. Nr.	70/55 °C	Art. Nr.	70/55 °C	Art. Nr.	70/55 °C	Art. Nr.	70/55 °C
400	150,90	159	173,00	201	187,40	239	202,20	273	268,30	361
	00321304	251	00321404	318	00321504	380	00321604	435	00321904	578
500	166,10	199	194,80	251	208,80	298	226,50	341	301,20	451
	00321305	314	00321405	398	00321505	474	00321605	544	00321905	722
600	178,50	238	216,10	301	227,10	358	248,00	409	334,00	541
	00321306	377	00321406	477	00321506	569	00321606	653	00321906	867
700	201,90	278	237,10	351	257,40	418	281,40	478	366,80	631
	00321307	439	00321407	557	00321507	664	00321607	762	00321907	1.011
800	217,60	318	258,30	401	279,20	477	305,70	546	400,10	722
	00321308	502	00321408	636	00321508	759	00321608	870	00321908	1.155
900	240,20	358	282,90	452	308,70	537	339,00	614	437,50	812
	00321309	565	00321409	716	00321509	854	00321609	979	00321909	1.300
1000	260,40	397	304,10	502	334,00	597	367,60	682	470,60	902
	00321310	628	00321410	795	00321510	949	00321610	1.088	00321910	1.444
1100	281,40	437	325,40	552	362,50	656	395,20	750	503,40	992
	00321311	690	00321411	875	00321511	1.044	00321611	1.197	00321911	1.589
1200	300,50	477	349,90	602	388,30	716	424,80	819	541,20	1.082
	00321312	735	00321412	954	00321512	1.139	00321612	1.306	00321912	1.733
1400	380,70	556	400,30	703	441,90	835	476,50	955	606,90	1.263
	00321314	879	00321414	1.113	00321514	1.328	00321614	1.523	00321914	2.022
1600	422,20	636	458,40	803	489,60	955	528,00	1.091	673,00	1.443
	00321316	1.004	00321416	1.273	00321516	1.518	00321616	1.741	00321916	2.311
1800	463,20	715	503,00	903	537,60	1.074	580,10	1.228	738,80	1.624
	00321318	1.130	00321418	1.432	00321518	1.708	00321618	1.959	00321918	2.600
2000	507,70	795	551,00	1.004	588,90	1.193	635,30	1.364	809,10	1.804
	00321320	1.255	00321420	1.591	00321520	1.898	00321620	2.176	00321920	2.888
2200	552,00	874	599,50	1.104	640,00	1.313	692,10	1.501	879,80	1.984
	00321322	1.381	00321422	1.750	00321522	2.087	00321622	2.394	00321922	3.177
2600	634,10	1.033	688,70	1.305	736,10	1.551	794,10	1.774	1.011,70	2.345
	00321326	1.632	00321426	2.068	00321526	2.467	00321626	2.829	00321926	3.755
3000	720,10	1.192	781,90	1.505	835,50	1.790	901,10	2.046	1.148,10	2.706
	00321330	1.883	00321430	2.386	00321530	2.846	00321630	3.264	00321930	4.333



Leistungen in Watt

# Universal Flachheizkörper Typ 21

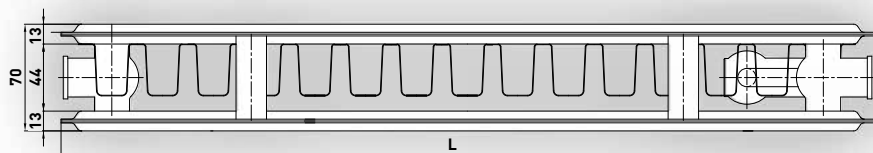
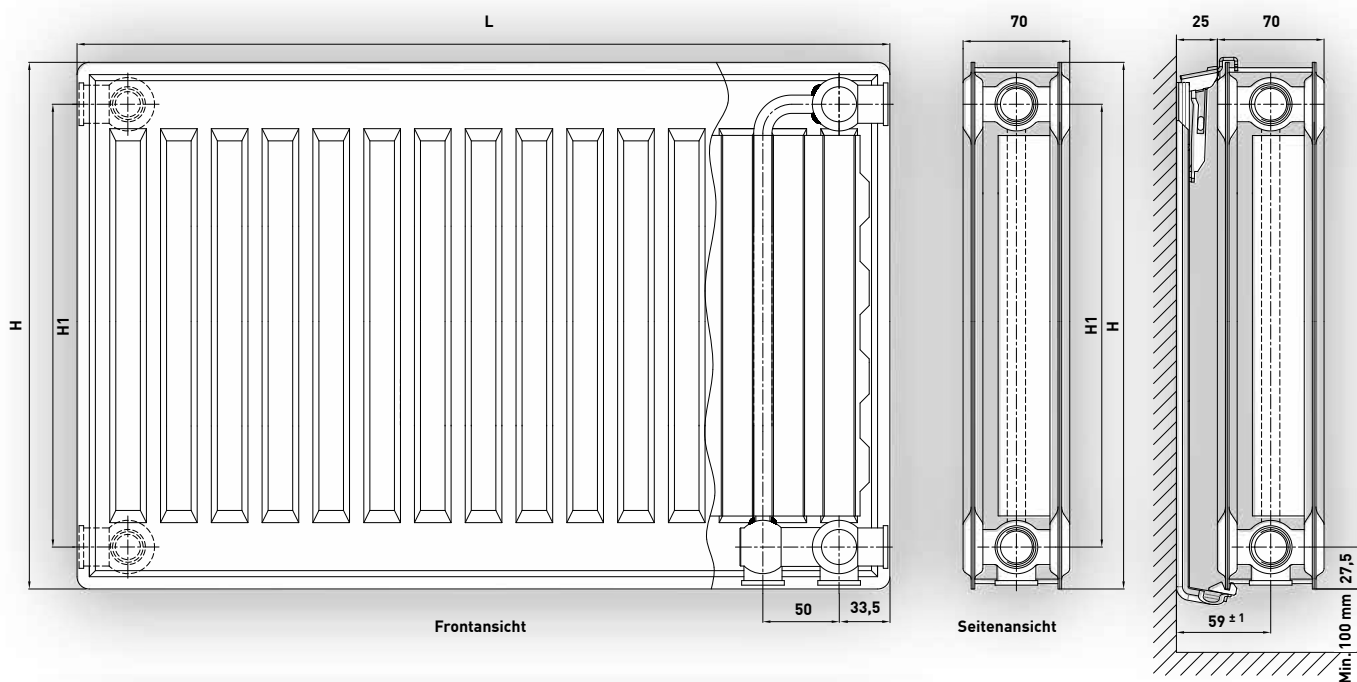

L = 300, ..... 3000 mm

Ansicht von oben

Für Heizkörper der Länge bis 1400 mm werden 2 Stk. und ab der Länge 1500 mm werden 3 Stk. Befestigungen benötigt.

H	H1	Inhalt	Gewicht/m
300	245	3,1	14,49
400	345	3,8	18,86
500	445	4,8	23,45
600	545	5,8	28,04
900	845	8,0	41,91



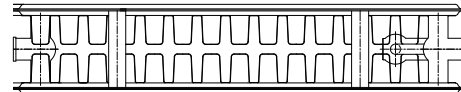

## Universal Flachheizkörper Typ 22

Höhe mm	300		400		500		600		900	
Exponent n	1,3156		1,3239		1,3323		1,3406		1,3460	
75/65/20°C/m	1003		1274		1524		1754		2343	
Breite mm	Preis €	55/45 °C	Preis €	55/45 °C	Preis €	55/45 °C	Preis €	55/45 °C	Preis €	55/45 °C
	Art. Nr.	70/55 °C	Art. Nr.	70/55 °C	Art. Nr.	70/55 °C	Art. Nr.	70/55 °C	Art. Nr.	70/55 °C
400	163,10	205	179,30	259	197,70	309	213,40	354	309,70	471
	00322304	324	00322404	411	00322504	491	00322604	564	00322904	753
500	179,60	256	199,50	324	222,00	386	241,40	442	351,80	589
	00322305	405	00322405	514	00322505	614	00322605	705	00322905	941
600	193,00	307	217,00	389	243,20	463	266,60	531	389,90	707
	00322306	486	00322406	616	00322506	736	00322606	846	00322906	1.130
700	218,30	359	246,30	453	276,90	540	303,50	619	439,20	825
	00322307	567	00322407	719	00322507	859	00322607	987	00322907	1.318
800	235,20	410	266,60	518	301,50	617	332,10	707	488,20	942
	00322308	648	00322408	822	00322508	982	00322608	1.128	00322908	1.506
900	259,80	461	295,30	583	334,00	694	368,00	796	534,90	1.060
	00322309	729	00322409	925	00322509	1.105	00322609	1.270	00322909	1.694
1000	281,40	512	320,60	648	362,70	772	401,40	884	584,90	1.178
	00322310	810	00322410	1.027	00322510	1.227	00322610	1.411	00322910	1.883
1100	304,10	563	347,20	713	394,60	849	429,50	973	627,50	1.296
	00322311	891	00322411	1.130	00322511	1.350	00322611	1.552	00322911	2.071
1200	324,90	615	371,50	777	423,20	926	461,60	1.061	674,90	1.414
	00322312	972	00322412	1.233	00322512	1.473	00322612	1.693	00322912	2.259
1400	408,90	717	454,70	907	478,70	1.080	517,80	1.238	757,20	1.649
	00322314	1.134	00322414	1.438	00322514	1.718	00322614	1.975	00322914	2.636
1600	453,50	819	504,00	1.037	530,60	1.235	574,10	1.415	839,30	1.885
	00322316	1.296	00322416	1.644	00322516	1.964	00322616	2.257	00322916	3.012
1800	497,80	922	553,30	1.166	582,60	1.389	630,30	1.592	921,30	2.120
	00322318	1.458	00322418	1.849	00322518	2.209	00322618	2.539	00322918	3.389
2000	545,50	1.024	606,30	1.296	638,10	1.543	690,50	1.769	1.009,30	2.356
	00322320	1.620	00322420	2.055	00322520	2.455	00322620	2.821	00322920	3.765
2200	592,90	1.127	659,30	1.425	693,70	1.698	750,70	1.945	1.106,00	2.592
	00322322	1.782	00322422	2.260	00322522	2.700	00322622	3.103	00322922	4.142
2600	681,50	1.332	757,80	1.684	796,50	2.006	863,00	2.299	1.338,10	3.063
	00322326	2.106	00322426	2.671	00322526	3.191	00322626	3.667	00322926	4.895
3000	773,50	1.537	860,10	1.943	905,20	2.315	979,00	2.653	1.619,30	3.534
	00322330	2.430	00322430	3.082	00322530	3.682	00322630	4.232	00322930	5.648



Leistungen in Watt



# Universal Flachheizkörper Typ 22

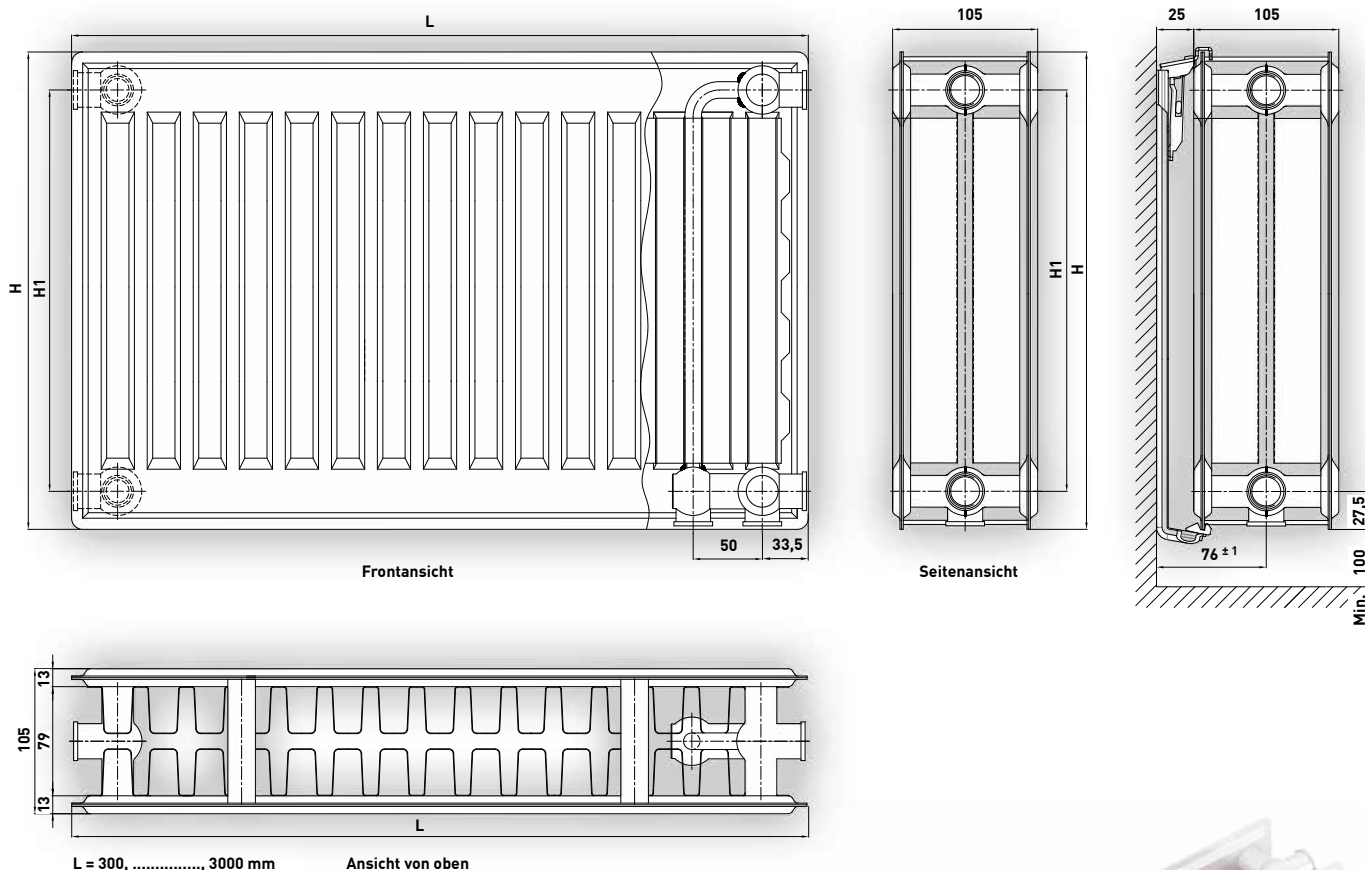

L = 300, ..... , 3000 mm

Ansicht von oben

Für Heizkörper der Länge bis 1400 mm werden 2 Stk. und ab der Länge 1500 mm werden 3 Stk. Befestigungen benötigt.

H	H1	Inhalt	Gewicht/m
300	245	3,2	16,21
400	345	3,9	21,36
500	445	4,9	26,63
600	545	5,9	31,92
900	845	8,1	47,79



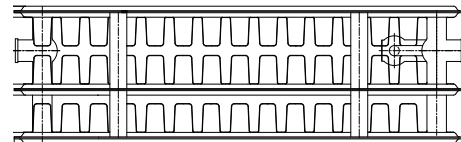

## Universal Flachheizkörper Typ 33

Höhe mm	300		400		500		600		900	
Exponent n	1,3113		1,3234		1,3355		1,3476		1,3443	
75/65/20°C/m	1431		1816		2176		2514		3417	
Breite mm	Preis €	55/45 °C	Preis €	55/45 °C	Preis €	55/45 °C	Preis €	55/45 °C	Preis €	55/45 °C
	Art. Nr.	70/55 °C	Art. Nr.	70/55 °C	Art. Nr.	70/55 °C	Art. Nr.	70/55 °C	Art. Nr.	70/55 °C
400	242,60	293	266,90	369	293,50	440	322,50	505	438,30	688
	00333304	463	00333404	586	00333504	701	00333604	808	00333904	1.099
500	265,40	366	295,60	462	328,10	550	361,80	631	498,70	860
	00333305	578	00333405	732	00333505	876	00333605	1.010	00333905	1.373
600	285,40	439	320,90	554	360,00	660	397,90	758	555,20	1.032
	00333306	694	00333406	879	00333506	1.051	00333606	1.212	00333906	1.648
700	317,90	513	359,40	647	404,40	770	447,20	884	623,80	1.204
	00333307	809	00333407	1.025	00333507	1.226	00333607	1.414	00333907	1.922
800	340,90	586	388,00	739	439,20	880	486,60	1.010	694,30	1.376
	00333308	925	00333408	1.172	00333508	1.401	00333608	1.616	00333908	2.197
900	371,80	659	424,40	831	482,00	990	534,30	1.137	769,00	1.548
	00333309	1.041	00333409	1.318	00333509	1.576	00333609	1.818	00333909	2.472
1000	401,10	732	459,70	924	521,80	1.100	579,20	1.263	832,70	1.720
	00333310	1.156	00333410	1.465	00333510	1.751	00333610	2.020	00333910	2.746
1100	429,20	806	493,10	1.016	562,90	1.210	624,10	1.389	897,60	1.891
	00333311	1.272	00333411	1.611	00333511	1.927	00333611	2.221	00333911	3.021
1200	456,00	879	525,80	1.108	601,70	1.320	667,50	1.516	959,70	2.063
	00333312	1.388	00333412	1.757	00333512	2.102	00333612	2.423	00333912	3.296
1400	530,60	1.025	611,90	1.293	663,10	1.540	770,10	1.768	1.110,70	2.407
	00333314	1.619	00333414	2.050	00333514	2.452	00333614	2.827	00333914	3.845
1600	607,50	1.172	700,00	1.478	782,50	1.760	853,60	2.021	1.285,30	2.751
	00333316	1.850	00333416	2.343	00333516	2.802	00333616	3.231	00333916	4.394
1800	673,00	1.318	776,60	1.663	868,30	1.980	937,30	2.273	1.432,50	3.095
	00333318	2.081	00333418	2.636	00333518	3.153	00333618	3.635	00333918	4.944
2000	742,30	1.465	857,40	1.847	951,50	2.200	1.026,70	2.526	1.580,10	3.439
	00333320	2.313	00333420	2.929	00333520	3.503	00333620	4.039	00333920	5.493
2200	822,70	1.611	949,20	2.032	1.042,20	2.420	1.129,30	2.779	1.730,70	3.783
	00333322	2.544	00333422	3.222	00333522	3.853	00333622	4.443	00333922	6.042
2600	963,00	1.904	1.112,20	2.402	1.261,30	2.860	1.366,70	3.284	2.016,70	4.471
	00333326	3.006	00333426	3.808	00333526	4.554	00333626	5.251	00333926	7.141
3000	1.078,10	2.197	1.250,40	2.771	1.526,10	3.300	1.653,60	3.789	2.292,60	5.159
	00333330	3.469	00333430	4.394	00333530	5.254	00333630	6.059	00333930	8.239



Leistungen in Watt

# Universal Flachheizkörper Typ 33

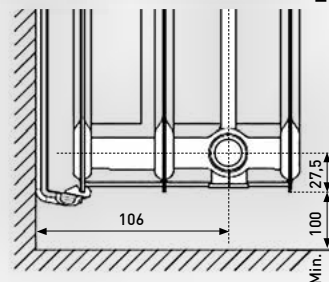
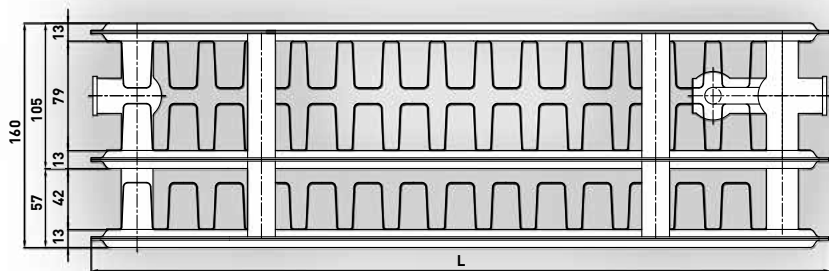
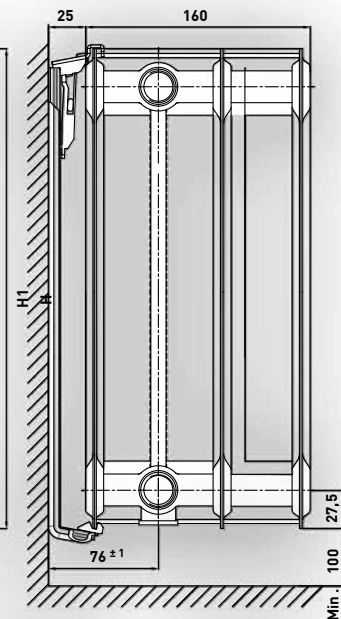
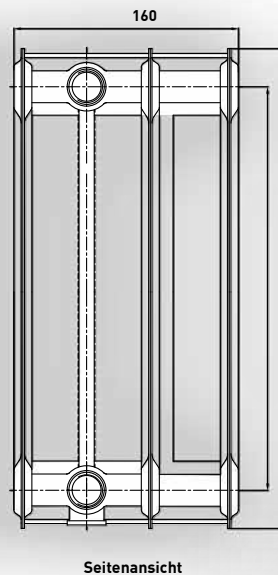
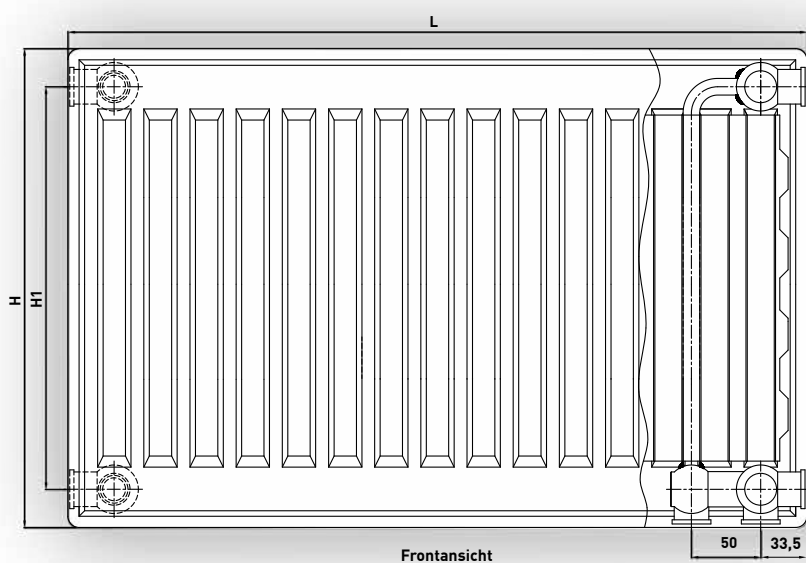

L = 300, ..... , 3000 mm

Für Heizkörper der Länge bis 1400 mm werden 2 Stk. und ab der Länge 1500 mm werden 3 Stk. Befestigungen benötigt.

H	H1	Inhalt	Gewicht/m
300	245	4,8	23,93
400	345	6,0	31,67
500	445	7,3	39,50
600	545	8,7	47,24
900	845	12,1	70,77



## Renovierungsheizkörper Typ 22 + 33

Höhe mm	Typ 22 - Höhe 555		Typ 33 - Höhe 555	
<b>Exponent n</b>	<b>1,3365</b>		<b>1.3416</b>	
75/65/20°C/m	1639		2345	
<b>Breite mm</b>	<b>Preis €</b>	<b>55/45 °C</b>	<b>Preis €</b>	<b>55/45 °C</b>
	Art. Nr.	70/55 °C	Art. Nr.	70/55 °C
<b>400</b>	<b>208,60</b>	331	<b>283,30</b>	473
	00722504	528	00733504	754
<b>500</b>	<b>234,40</b>	414	<b>320,20</b>	591
	00722505	659	00733505	943
<b>600</b>	<b>261,50</b>	497	<b>358,40</b>	709
	00722506	791	00733506	1.131
<b>700</b>	<b>288,30</b>	580	<b>396,90</b>	827
	00722507	923	00733507	1.320
<b>800</b>	<b>314,10</b>	662	<b>436,20</b>	945
	00722508	1.055	00733508	1.508
<b>900</b>	<b>341,90</b>	745	<b>473,80</b>	1.063
	00722509	1.187	00733509	1.697
<b>1000</b>	<b>370,30</b>	828	<b>515,20</b>	1.181
	00722510	1.319	00733510	1.885
<b>1100</b>	<b>396,60</b>	911	<b>550,10</b>	1.300
	00722511	1.451	00733511	2.074
<b>1200</b>	<b>428,10</b>	994	<b>598,80</b>	1.418
	00722512	1.583	00733512	2.263
<b>1400</b>	<b>489,00</b>	1.159	<b>686,10</b>	1.654
	00722514	1.847	00733514	2.640
<b>1600</b>	<b>554,00</b>	1.325	<b>772,40</b>	1.890
	00722516	2.110	00733516	3.017
<b>1800</b>	<b>608,00</b>	1.490	<b>857,30</b>	2.127
	00722518	2.374	00733518	3.394
<b>2000</b>	<b>666,00</b>	1.656	<b>940,70</b>	2.363
	00722520	2.638	00733520	3.771
<b>2200</b>	<b>725,70</b>	1.822	<b>1.026,40</b>	2.599
	00722522	2.902	00733522	4.148
<b>2600</b>	<b>845,30</b>	2.153	<b>1.197,20</b>	3.072
	00722526	3.429	00733526	4.902
<b>3000</b>	<b>958,90</b>	3.544	<b>1.359,40</b>	3.544
	00722530	3.957	00733530	5.656

Preise inkl. L-Konsole  
Leistungen in Watt

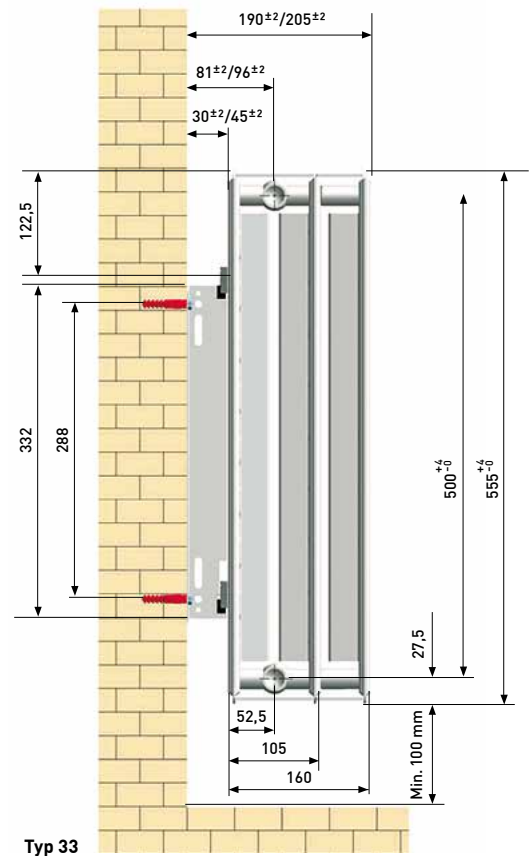
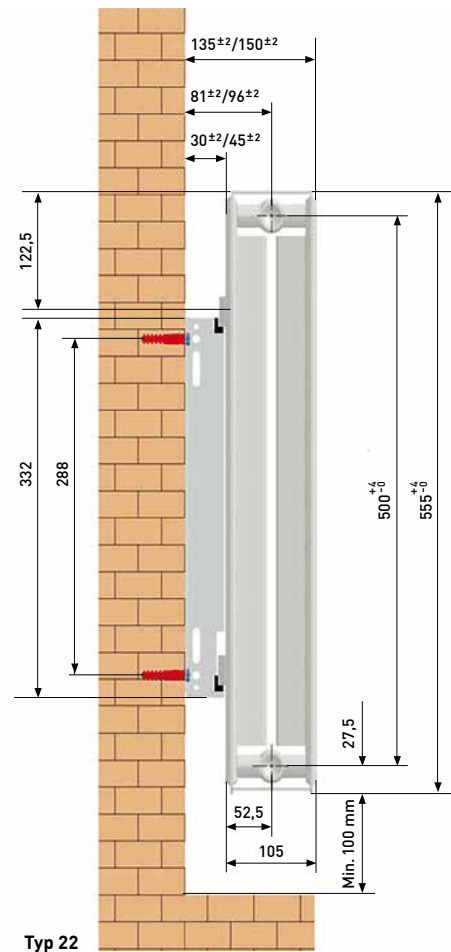

# Renovierungsheizkörper

## Renovierungsheizkörper mit 500 mm Nabenabstand

Die Schwierigkeit bei dem Austausch von Gussheizkörpern liegt darin, dass ein normaler Flachheizkörper mit seinem herkömmlichen Nabenabstand nicht an die Anschlüsse der alten Heizungsanlage passt.

Doch dank des Copa-Renovierungsheizkörpers mit 500 mm Nabenabstand können Sie ganz einfach den alten Heizkörper austauschen und den neuen Heizkörper flexibel mit der mitgelieferten Konsole an der Wand befestigen. Ganz ohne aufwendige Umbauarbeiten und ohne die Anschlüsse zu verändern.

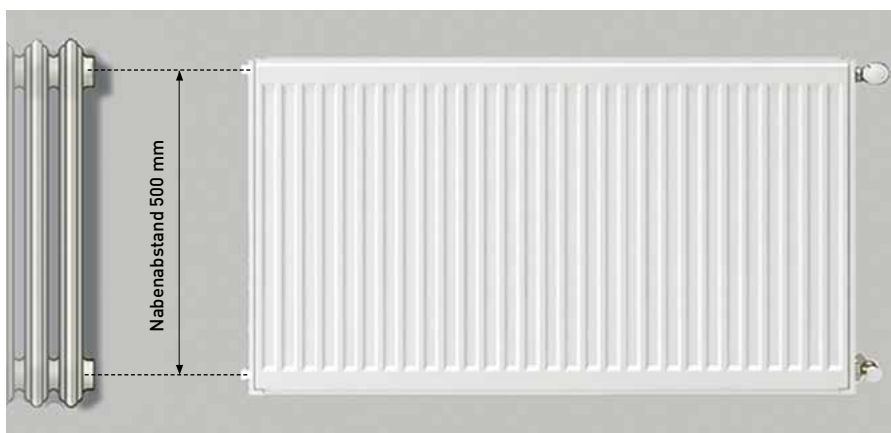

	H	H1	Inhalt	Gewicht/m
Typ 22 - 555	555	245	5,4	14,49
Typ 33 - 555	555	345	8,0	18,86

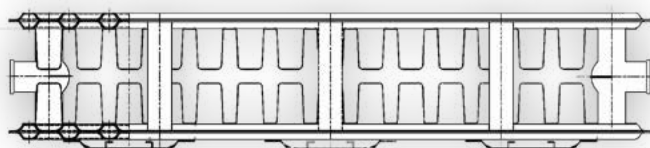

Renovierungsheizkörper Typ 22

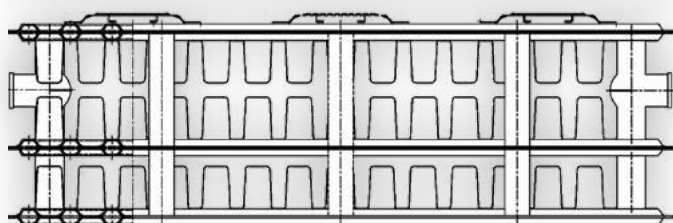
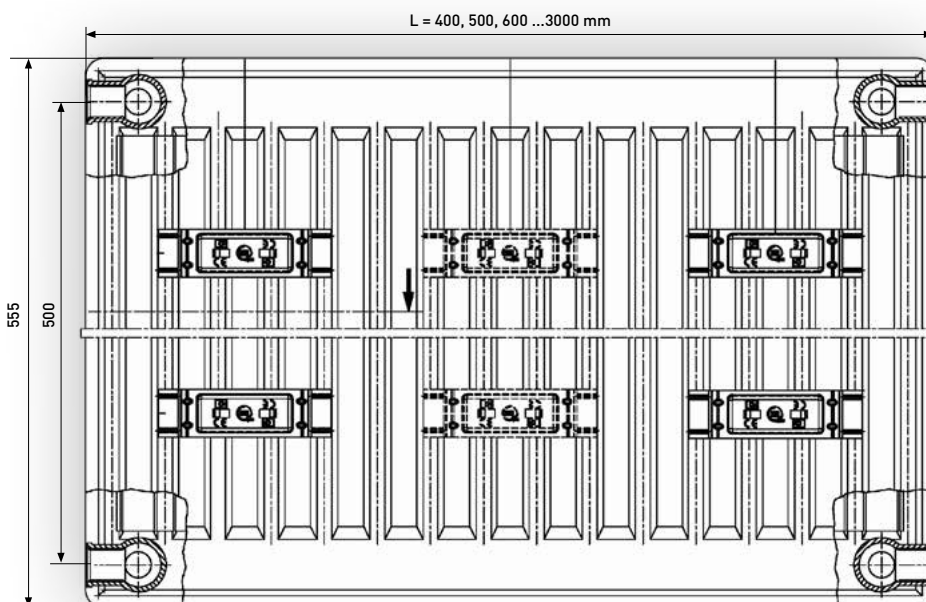

Renovierungsheizkörper Typ 33



## Vertikal Planheizkörper Typ 10 + 20

		Typ 10 – Ausführung Standard					
Höhe mm	Exponent n	1600		1800		2000	
		1,289		1,28		1,27	
Breite mm	Preis €	55/45 °C		55/45 °C		55/45 °C	
	Art. Nr.	70/55 °C		70/55 °C		70/55 °C	
	Gewicht	75/65 °C		75/65 °C		75/65 °C	
500		853,60	369	913,50	415	969,30	461
	00411165	561		00411185	631	00411205	701
	26,3 kg	717		29,2 kg	806	32,1 kg	896
600		919,80	431	965,10	485	1.027,20	539
	00411166	656		00411186	738	00411206	820
	30,7 kg	838		34,2 kg	943	37,8 kg	1.048

		Typ 20 – Ausführung Standard					
Exponent n		1,33		1,316		1,29	
500		1.050,70	442	1.119,30	497	1.190,20	552
	00412165	701		00412185	787	00412205	874
	42,6 kg	914		47,5 kg	1.027	52,5 kg	1.140
600		1.125,90	519	1.200,90	583	1.284,40	647
	00412166	860		00412186	966	00412206	1.073
	50,2 kg	1.091		56,1 kg	1.226	62,0 kg	1.361

		Typ 10 – Ausführung Premium					
Exponent n		1,289		1,28		1,27	
500		889,90	369	954,40	415	1.018,60	461
	00421165	561		00421185	631	00421205	701
	26,3 kg	717		29,2 kg	806	32,1 kg	896
600		975,70	431	1.040,00	485	1.115,10	539
	00421166	656		00421186	738	00421206	820
	30,7 kg	838		34,2 kg	943	37,8 kg	1.048

		Typ 20 – Ausführung Premium					
Exponent n		1,33		1,316		1,29	
500		1.093,70	442	1.179,30	497	1.265,30	552
	00422165	701		00422185	787	00422205	874
	42,6 kg	914		47,5 kg	1.027	52,5 kg	1.140
600		1.200,90	519	1.305,90	583	1.413,10	647
	00422166	860		00422186	966	00422206	1.073
	50,2 kg	1.091		56,1 kg	1.226	62,0 kg	1.361



Preise inkl. L-Konsole  
Leistungen in Watt



# Vertikal Planheizkörper Typ 10 + 20

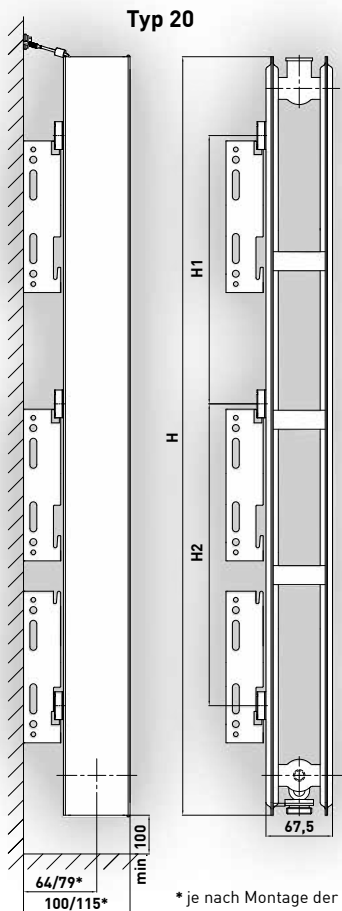
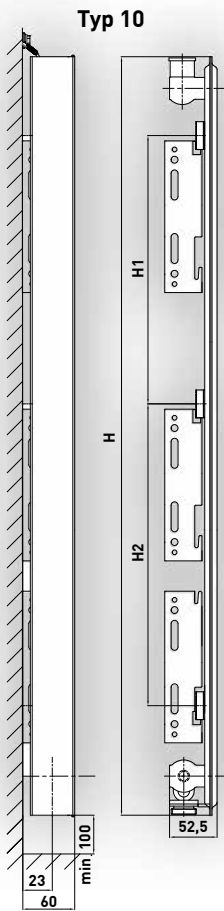

\* je nach Montage der L-Konsole

**L-Konsole**

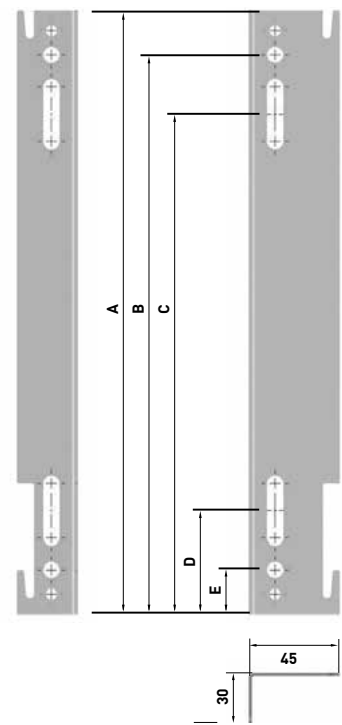

<b>A</b> mm	277
<b>B</b> mm	255
<b>C</b> mm	225,5
<b>D</b> mm	51,5
<b>E</b> mm	22

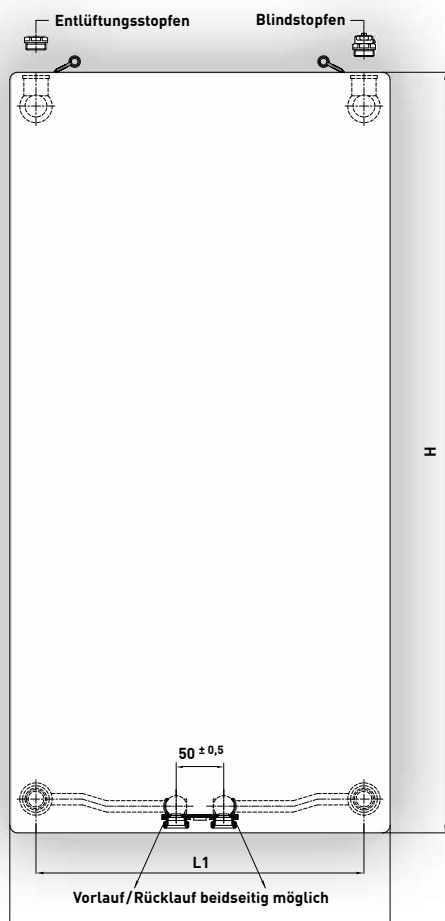

<b>H</b>	1600	1800	2000
<b>H1</b>	666,5	766,5	866,5
<b>H2</b>			
<b>L</b>	500	600	
<b>L1</b>	445	545	

## Frontpaneele für Flachheizkörper

Höhe mm	Ausführung Standard						Ausführung Premium					
	300	400	500	550	600	900	300	400	500	550	600	900
Breite mm	Preis €	Preis €	Preis €	Preis €	Preis €	Preis €	Preis €	Preis €	Preis €	Preis €	Preis €	Preis €
	Art. Nr.	Art. Nr.	Art. Nr.	Art. Nr.	Art. Nr.	Art. Nr.	Art. Nr.	Art. Nr.	Art. Nr.	Art. Nr.	Art. Nr.	Art. Nr.
400	34,40	39,90	45,70	48,70	51,70	69,50	77,20	83,90	90,70	146,05	97,50	117,90
	00610304	00610404	00610504	00615504	00610604	00610904	00620304	00620404	00620504	00625504	00620604	00620904
500	38,80	45,70	52,70	56,30	59,90	81,70	82,10	90,70	98,90	175,75	107,50	132,80
	00610305	00610405	00610505	00615505	00610605	00610905	00620305	00620405	00620505	00625505	00620605	00620905
600	43,10	51,50	59,70	64,00	68,30	94,10	87,10	97,50	107,30	104,05	117,40	147,80
	00610306	00610406	00610506	00615506	00610606	00610906	00620306	00620406	00620506	00625506	00620606	00620906
700	47,60	57,20	67,10	72,05	77,00	106,80	91,90	104,00	115,50	113,10	127,30	162,90
	00610307	00610407	00610507	00615507	00610607	00610907	00620307	00620407	00620507	00625507	00620607	00620907
800	52,00	63,00	74,30	79,95	85,60	119,40	96,90	110,20	123,70	122,25	137,20	177,80
	00610308	00610408	00610508	00615508	00610608	00610908	00620308	00620408	00620508	00625508	00620608	00620908
900	56,80	69,10	81,70	88,10	94,50	132,60	102,00	117,00	132,00	131,25	147,00	192,90
	00610309	00610409	00610509	00615509	00610609	00610909	00620309	00620409	00620509	00625509	00620609	00620909
1000	61,40	75,10	89,30	96,35	103,40	145,80	106,90	123,70	140,30	140,30	156,90	207,70
	00610310	00610410	00610510	00615510	00610610	00610910	00620310	00620410	00620510	00625510	00620610	00620910
1100	66,40	81,70	97,10	104,90	112,70	159,50	111,80	130,20	148,50	149,45	166,90	222,60
	00610311	00610411	00610511	00615511	00610611	00610911	00620311	00620411	00620511	00625511	00620611	00620911
1200	71,30	88,00	104,90	113,35	121,80	173,00	116,70	136,70	156,90	158,55	176,80	237,50
	00610312	00610412	00610512	00615512	00610612	00610912	00620312	00620412	00620512	00625512	00620612	00620912
1400	83,30	102,70	122,30	132,25	142,20	201,90	131,40	154,90	178,30	174,95	201,40	272,40
	00610314	00610414	00610514	00615514	00610614	00610914	00620314	00620414	00620514	00625514	00620614	00620914
1600	93,10	115,10	137,80	149,10	160,40	228,80	141,50	168,00	194,70	189,10	221,30	302,00
	00610316	00610416	00610516	00615516	00610616	00610916	00620316	00620416	00620516	00625516	00620616	00620916
1800	102,50	127,80	153,20	166,10	179,00	256,00	151,50	181,20	211,10	209,70	241,10	332,00
	00610318	00610418	00610518	00615518	00610618	00610918	00620318	00620418	00620518	00625518	00620618	00620918
2000	112,70	140,70	169,40	183,75	198,10	284,20	161,40	194,60	227,80	227,75	260,80	361,70
	00610320	00610420	00610520	00615520	00610620	00610920	00620320	00620420	00620520	00625520	00620620	00620920
2200	125,90	156,90	188,60	204,60	220,60	316,00	174,50	211,07	247,53	270,60	283,90	394,80
	00610322	00610422	00610522	00615522	00610622	00610922	00620322	00620422	00620522	00625522	00620622	00620922
2400	139,30	173,80	208,60	226,20	243,80	349,20	187,60	227,53	267,27	172,85	307,00	427,90
	00610324	00610424	00610524	00615524	00610624	00610924	00620324	00620424	00620524	00625524	00620624	00620924
2600	163,00	199,20	236,30	254,90	273,50	385,50	200,70	244,00	287,00	209,90	330,10	461,00
	00610326	00610426	00610526	00615526	00610626	00610926	00620326	00620426	00620526	00625526	00620626	00620926



Frontpaneele Standard



Frontpaneele Premium

## Einfache und praktische Montage der Typen 11 + 21 + 22 + 33

**Das Frontpaneel wird mit wenigen Handgriffen montiert.**

Abdeckleiste und die Seitenblenden werden entfernt. Die Paneele werden mit zwei unterschiedlichen Klammern für oben und unten (im Preis enthalten) eingehakt.

Danach werden die Blenden wieder montiert und halten so die Frontpaneele sicher am Heizkörper.

Optional in den Ausführungen Standard und Premium erhältlich. Durch die Montage der Frontpaneele verliert der Heizkörper ca. 10 % an Wärmeleistung

**Oben**



**Unten**



**Zubehör**

Seitenblende Typ 11									
300		400		500		600		900	
links	rechts	links	rechts	links	rechts	links	rechts	links	rechts
Preis €	Preis €	Preis €	Preis €	Preis €	Preis €	Preis €	Preis €	Preis €	Preis €
Art. Nr.	Art. Nr.	Art. Nr.	Art. Nr.	Art. Nr.	Art. Nr.	Art. Nr.	Art. Nr.	Art. Nr.	Art. Nr.
6,70	6,70	7,50	7,50	8,30	8,30	9,10	9,10	12,80	12,80
00995130	00995131	00995140	00995141	00995150	00995151	00995160	00995161	00995190	00995191

Seitenblende Typ 21					Seitenblende Typ 22				
BH 300	BH 400	BH 500	BH 600	BH 900	BH 300	BH 400	BH 500	BH 600	BH 900
Preis €	Preis €	Preis €	Preis €	Preis €	Preis €	Preis €	Preis €	Preis €	Preis €
Art. Nr.	Art. Nr.	Art. Nr.	Art. Nr.	Art. Nr.	Art. Nr.	Art. Nr.	Art. Nr.	Art. Nr.	Art. Nr.
4,00	4,80	5,60	6,40	8,80	5,80	6,70	7,50	8,50	11,80
00995213	00995214	00995215	00995216	00995219	00995223	00995224	00995225	00995226	00995229

Seitenblende Typ 33									
300		400		500		600		900	
links	rechts	links	rechts	links	rechts	links	rechts	links	rechts
Preis €	Preis €	Preis €	Preis €	Preis €	Preis €	Preis €	Preis €	Preis €	Preis €
Art. Nr.	Art. Nr.	Art. Nr.	Art. Nr.	Art. Nr.	Art. Nr.	Art. Nr.	Art. Nr.	Art. Nr.	Art. Nr.
7,70	7,70	9,40	9,40	11,30	11,30	13,30	13,30	19,10	19,10
00995330	00995331	00995340	00995341	00995350	00995351	00995360	00995361	00995390	00995391

Abdeckleiste Typ 11							
BL 400	BL 500	BL 600	BL 700	BL 800	BL 900	BL 1.000	BL 1.100
Preis €	Preis €	Preis €	Preis €	Preis €	Preis €	Preis €	Preis €
Art. Nr.	Art. Nr.	Art. Nr.	Art. Nr.	Art. Nr.	Art. Nr.	Art. Nr.	Art. Nr.
6,40	7,30	8,30	9,10	10,10	11,00	11,80	12,80
00994104	00994105	00994106	00994107	00994108	00994109	00994110	00994111
BL 1.200	BL 1.400	BL 1.600	BL 1.800	BL 2.000	BL 2.200	BL 2.600	BL 3.000
Preis €	Preis €	Preis €	Preis €	Preis €	Preis €	Preis €	Preis €
Art. Nr.	Art. Nr.	Art. Nr.	Art. Nr.	Art. Nr.	Art. Nr.	Art. Nr.	Art. Nr.
13,70	15,40	17,10	18,80	20,40	22,20	27,60	30,90
00994112	00994114	00994116	00994118	00994120	00994122	00994126	00994130

Abdeckleiste je lfd. m		
Typ 21	Typ 22	Typ 33
Preis €	Preis €	Preis €
Art. Nr.	Art. Nr.	Art. Nr.
8,60	10,30	18,20
00994210	00994220	00994330

Lackstift
weiß
Preis €
Art. Nr.
13,30
00996000



## Zubehör

Wandkonsole mt Federzug				
BH 300	BH 400	BH 500	BH 600	BH 900
Preis €	Preis €	Preis €	Preis €	Preis €
Art. Nr.	Art. Nr.	Art. Nr.	Art. Nr.	Art. Nr.
10,60	11,20	11,80	13,30	15,20
00991300	00991400	00991500	00991600	00991900

Standkonsole für Typ 22 + 33
Preis €
Art. Nr.
69,60
00992000

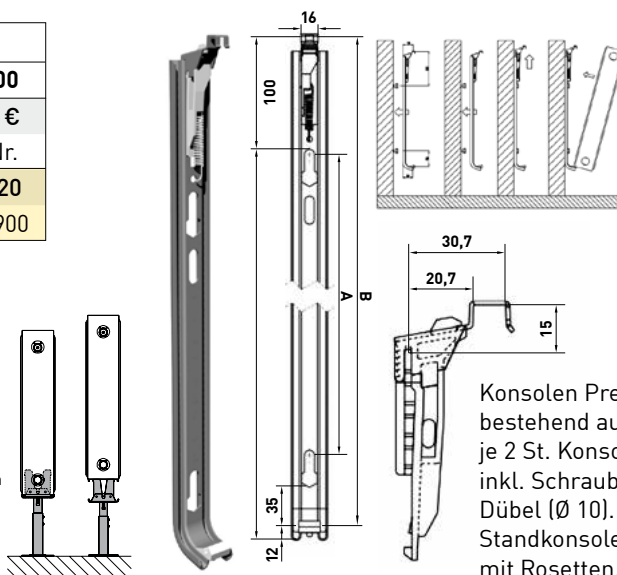
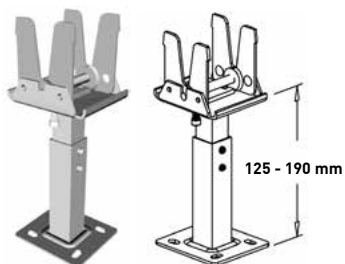

Konsolen Preis je Set, bestehend aus: je 2 St. Konsolen inkl. Schrauben (M8 x 70), Dübel (Ø 10). Standkonsole zusätzl. mit Rosetten.

Magnetische Handtuchhalter aus Edelstahl		
Länge 500	Länge 600	Haken (2 Stück)
Preis €	Preis €	Preis €
Art. Nr.	Art. Nr.	Art. Nr.
88,00	90,80	54,50
00997250	00997260	00997200



Ventileinsatz		
Standard aktuell	Standard alt	GHQ mit Q-Tech
Preis €	Preis €	Preis €
Art. Nr.	Art. Nr.	Art. Nr.
14,30	14,30	78,50
00993000	00993001	00993002



Im Lieferumfang der Universalheizkörper ist der Standard Ventileinsatz enthalten.

Der Standard Ventileinsatz alt ist für Heizkörper älter als BJ 2011.

Der Ventileinsatz GHQ mit Q-Tech ermöglicht einen automatischen hydraulischen Abgleich.

Nachstehendes Zubehör finden Sie in unserer HS Armaturen Preisliste:

Steckschlüssel für Entleerungsventil*	Blindstopfen vernickelt 1/2"*	Luftstopfen vernickelt 1/2"*
Art. Nr.	Art. Nr.	Art. Nr.
81261000	81271015	81273015



Hahnblock Set Durchgang	Hahnblock Set Eckausführung	Klemm Verschr. Paar 3/4" x 15/1,0
Art. Nr.	Art. Nr.	Art. Nr.
94148020	94648020	81561115



Radiatorverschr. Eck, absp. vem	Radiatorverschr. DG, absp. vem	Klemm Verschr. Paar 3/4" x 16/2,0
Art. Nr.	Art. Nr.	Art. Nr.
81521015	81531015	81562116



\* Abbildungen ähnlich

# Verkaufs-, Liefer- und Zahlungsbedingungen der Hermann Schmidt GmbH & Co. KG

## I. Geltungsbereich

Für alle Aufträge, welche uns Unternehmer (vgl. § 14 BGB) erteilen, gelten ausschließlich die nachfolgenden allgemeinen Verkaufs-, Liefer- und Zahlungsbedingungen. Abweichende, entgegenstehende oder ergänzende Allgemeine Geschäftsbedingungen des Bestellers werden, selbst im Falle unserer Kenntnis nicht Vertragsbestandteil, es sei denn, wir hätten ihrer Geltung ausdrücklich schriftlich zugestimmt. Einem entgegenstehenden Abtretungsverbot wird hiermit ausdrücklich widersprochen. Wir sind berechtigt, die Ansprüche aus unserer Geschäftsverbindung abzutreten.

## II. Vertragsschluss:

1. Unsere Angebote sind freibleibend. Technische Änderungen sowie Änderungen in Form, Farbe und/oder Gewicht bleiben im Rahmen des Zumutbaren ausdrücklich vorbehalten.

2. Mit der Bestellung einer Ware erklärt der Kunde verbindlich, die bestellte Ware erwerben zu wollen. Wir sind berechtigt, das in der Bestellung liegende Vertragsangebot innerhalb von zwei Wochen nach Eingang bei uns anzunehmen. Die Annahme kann entweder schriftlich, in Textform (insbesondere per EMail) oder durch Auslieferung der Ware an den Kunden erklärt werden.

3. Bei Bestellungen auf elektronischem Wege sind wir nicht verpflichtet, den Zugang unverzüglich zu bestätigen. Bestätigen wir einen solchen Zugang dennoch, liegt allein in dieser Bestätigung noch nicht die Annahme des entsprechenden Angebots auf Abschluss eines Vertrages. Hierfür bedarf es vielmehr einer Erklärung unsererseits im Sinne des vorstehenden Absatzes 2.).

## III. Preise und Zahlungsbedingungen:

1. Unsere Lieferungen und Leistungen erfolgen zu den vereinbarten Bedingungen. Sofern nicht anders vereinbart, handelt es sich bei unseren Preisen um Nettopreise, also ohne Umsatzsteuer, inklusive Verpackungskosten. Transportkosten innerhalb von Deutschland werden ab einem Warenwert von 500 € netto von uns getragen, unterhalb der vorgenannten Frankogrenze und/oder außerhalb Deutschlands hat sie der Kunde zu tragen.

2. Der Kaufpreis ist innerhalb von 30 Tagen nach Rechnungsdatum zur Zahlung fällig, es sei denn, es ist eine abweichende Vereinbarung getroffen worden. Bei Teillieferungen werden entsprechende Teilzahlungen ebenfalls 30 Tage nach Lieferung fällig.

3. Wenn sich nach Vertragsschluss die Vermögenslage oder Zahlungsfähigkeit des Käufers wesentlich verschlechtert oder uns eine früher eingetretene wesentliche Verschlechterung bekannt wird oder wenn der Kunde seinen Zahlungsverpflichtungen uns gegenüber nicht nachkommt, insbesondere ein Scheck oder Wechsel nicht eingelöst wird, kann von uns Vorauszahlung verlangt oder die Ausführung der Lieferung von vorheriger Sicherheitsleistung abhängig gemacht werden.

4. Das Recht, Zahlungen zurückzuhalten oder mit Gegenansprüchen aufzurechnen, steht dem Kunden nur insoweit zu, als seine Gegenansprüche unbestritten, rechtskräftig festgestellt bzw. von uns anerkannt sind.

5. Bei Zahlungsverzug des Kunden mit mehr als einer Verbindlichkeit sind die gesamten Forderungen zur Zahlung fällig. Bei Zahlungsverzug werden Verzugszinsen in Höhe von 9 Prozentpunkten über dem jeweiligen Basiszinssatz p. a. berechnet. Bei Zahlungsverzug sind wir außerdem berechtigt, den durch eine zwischenzeitlich eingetretene Verteuerung entstandenen Preisunterschied der Liefergegenstände nachzufordern. Dies schließt die Geltendmachung weiterer Schäden nicht aus.

6. Für Forderungsabtretungen an einen Factor gelten die vorstehenden Sätze 1-3 dieses Absatzes entsprechend.

## IV. Selbstbelieferungsvorbehalt/Lieferfristen:

1. Lieferfristen gelten nur unter dem Vorbehalt, dass wir selber richtig und rechtzeitig beliefert worden sind. Wir werden den Kunden unverzüglich über die Nichtverfügbarkeit des Liefergegenstandes informieren und ihm im Falle des Rücktritts die entsprechende Gegenleistung unverzüglich erstatten.

2. Die von uns zu beachtende Lieferfrist beginnt mit der Absendung der Auftragsbestätigung/Angebotsannahme, jedoch nicht vor Beibringung etwa vom Kunden zu beschaffender Unterlagen, Genehmigungen, Freigaben sowie vor Eingang einer vereinbarten Anzahlung.

3. Die Lieferfrist ist eingehalten, wenn die Ware bis zu ihrem Ablauf das Werk/das Lager verlassen hat oder die Versandbereitschaft mitgeteilt ist. Die Einhaltung der Lieferfrist setzt die Erfüllung der Vertragspflichten durch den Kunden voraus.

4. Die Lieferfrist verlängert sich angemessen bei Maßnahmen im Rahmen von Arbeitskämpfen, insbesondere Streik und Aussperrung, sowie beim Eintritt unvorhergesehener Ereignisse, die außerhalb unseres Einflussbereichs liegen, soweit solche Hindernisse nachweislich auf die Fertigstellung oder Ablieferung des Liefergegenstandes von erheblichem Einfluss sind. Dies gilt auch, wenn die Umstände bei Unterpflanzern eintreten. Die vorbezeichneten Umstände sind auch dann nicht von uns zu vertreten, wenn sie während eines bereits vorliegenden Verzuges entstehen. Beginn und Ende derartiger Hindernisse werden wir in wichtigen Fällen dem Kunden baldmöglichst mitteilen.

## V. Erfüllungsort/Gefahrübergang:

1. Erfüllungsort – ausgenommen die Warengruppe Pressfittings – ist unser Lager in Essen. Erfüllungsort betreffend der Warengruppe Pressfittings ist Lager Osterburken.

2. Die Gefahr des zufälligen Untergangs und der zufälligen Verschlechterung der Ware geht mit der Übergabe, beim Versandkauf mit der Auslieferung der Sache an den Spediteur, den Frachtführer oder sonst zur Ausführung der Versendung bestimmten Person oder Anstalt auf den Kunden über.

3. Der Übergabe steht es gleich, wenn der Kunde im Verzug der Annahme ist.

## VI. Eigentumsvorbehalt

1. Die gelieferte Ware (Vorbehaltsware) bleibt unser Eigentum bis alle Forderungen erfüllt sind, die uns gegen den Käufer jetzt oder zukünftig zustehen, und zwar einschließlich sämtlicher Saldoforderungen aus Kontokorrent. Sofern sich der Käufer vertragswidrig verhält – insbesondere sofern er mit der Zahlung einer Entgeltforderung in Verzug gekommen ist –, haben wir das Recht, vom Vertrag zurückzutreten, nachdem wir eine angemessene Frist zur Leistung gesetzt haben. Die für die Rücknahme anfallenden Transportkosten trägt der Käufer. Sofern wir die Vorbehaltsware zurücknehmen, stellt dies bereits einen Rücktritt vom Vertrag dar. Ebenfalls einen Rücktritt vom Vertrag stellt es dar, wenn wir die Vorbehaltsware pfänden. Von uns zurückgenommene Vorbehaltsware dürfen wir verwerten. Der Erlös der Verwertung wird mit denjenigen Beträgen verrechnet, die uns der Käufer schuldet, nachdem wir einen angemessenen Betrag für die Kosten der Verwertung abgezogen haben.

2. Der Käufer muss die Vorbehaltsware pfleglich behandeln. Er muss sie auf seine Kosten gegen Feuer-, Wasser- und Diebstahlschäden ausreichend zum Neuwert versichern. Sofern Wartungs- und Inspektionsarbeiten erforderlich werden, muss der Käufer sie auf eigene Kosten rechtzeitig durchführen.

3. Der Käufer darf die Vorbehaltsware verwenden und im ordentlichen Geschäftsgang weiter veräußern, solange er nicht in Zahlungsverzug ist. Er darf die Vorbehaltsware jedoch nicht verpfänden oder sicherungshalber übereignen. Die Entgeltforderungen des Käufers gegen seine Abnehmer aus einem Weiterverkauf der Vorbehaltsware sowie diejenigen Forderungen des Käufers bezüglich der Vorbehaltsware, die aus einem sonstigen Rechtsgrund gegen seine Abnehmer oder Dritte entstehen (insbesondere Forderungen aus unerlaubter Handlung und Ansprüche auf Versicherungsleistungen) und zwar einschließlich sämtlicher Saldoforderungen aus Kontokorrent tritt uns der Käufer bereits jetzt sicherungshalber in vollem Umfang ab. Wir nehmen diese Abtretung an.

Der Käufer darf diese an uns abgetretenen Forderungen auf seine Rechnung im eigenen Namen für uns einziehen, solange wir diese Ermächtigung nicht widerrufen. Unser Recht, diese Forderungen selbst einzuziehen, wird dadurch nicht berührt; allerdings werden wir die Forderungen nicht selbst geltend machen und die Einzugsermächti-

gung nicht widerrufen, solange der Käufer seinen Zahlungsverpflichtungen ordnungsgemäß nachkommt. Sofern sich der Käufer jedoch vertragswidrig verhält – insbesondere sofern er mit der Zahlung einer Entgeltforderung in Verzug gekommen ist –, können wir vom Käufer verlangen, dass dieser uns die abgetretenen Forderungen und die jeweiligen Schuldner bekannt gibt, den jeweiligen Schuldnern die Abtretung mitteilt und uns alle Unterlagen aushändigt sowie alle Angaben macht, die wir zur Geltendmachung der Forderungen benötigen.

4. Eine Verarbeitung oder Umbildung der Vorbehaltsware durch den Käufer wird immer für uns vorgenommen. Wenn die Vorbehaltsware mit anderen Sachen verarbeitet wird, die uns nicht gehören, so erwerben wir Miteigentum an der neuen Sache im Verhältnis des Wertes der Vorbehaltsware (Rechnungsbetrag inklusive der Umsatzsteuer) zu den anderen verarbeiteten Sachen im Zeitpunkt der Verarbeitung. Im Übrigen gilt für die durch Verarbeitung entstehende neue Sache das Gleiche wie für die Vorbehaltsware. Wird die Vorbehaltsware mit anderen uns nicht gehörenden Sachen untrennbar verbunden oder vermischt, so erwerben wir Miteigentum an der neuen Sache im Verhältnis des Wertes der Vorbehaltsware (Rechnungsbetrag inklusive der Umsatzsteuer) zu den anderen verbundenen oder vermischten Sachen im Zeitpunkt der Verbindung oder Vermischung. Wird die Vorbehaltsware in der Weise verbunden oder vermischt, dass die Sache des Käufers als Hauptsache anzusehen ist, sind der Käufer und wir uns bereits jetzt einig, dass der Käufer uns anteilmäßig Miteigentum an dieser Sache überträgt. Wir nehmen diese Übertragung an. Das so entstandene Alleineigentum oder Miteigentum an einer Sache wird der Käufer für uns verwahren.

5. Bei Pfändungen der Vorbehaltsware durch Dritte oder bei sonstigen Eingriffen Dritter muss der Käufer auf unser Eigentum hinweisen und muss uns unverzüglich schriftlich benachrichtigen, damit wir unsere Eigentumsrechte durchsetzen können. Sofern der Dritte die uns in diesem Zusammenhang entstehenden gerichtlichen oder außergerichtlichen Kosten nicht zu erstatten vermag, haftet hierfür der Käufer.

6. Wenn der Käufer dies verlangt, sind wir verpflichtet, die uns zustehenden Sicherheiten insoweit freizugeben, als ihr realisierbarer Wert den Wert unserer offenen Forderungen gegen den Käufer um mehr als 10 % übersteigt. Wir dürfen dabei jedoch die freizugebenden Sicherheiten auswählen.

## **VII. Untersuchungs- und Rügepflicht, Mängelansprüche, Verjährung, Haftung:**

### **1. Untersuchungs- und Rügepflicht:**

a. Der Kunde ist verpflichtet, die gelieferte Ware auf offensichtliche Mängel, die einem durchschnittlichen Kunden ohne weiteres auffallen, zu untersuchen. Zu den offensichtlichen Mängeln zählen insbesondere erhebliche, leicht sichtbare Beschädigungen der Ware. Ferner fallen Fälle darunter, in denen eine andere Sache oder eine zu geringe Menge geliefert worden sind. Solche offensichtlichen Mängel sind bei uns innerhalb von vier Werktagen nach Lieferung schriftlich zu rügen.

b. Mängel, die erst später offensichtlich werden, müssen bei uns innerhalb von vier Werktagen nach dem Erkennen durch den Kunden schriftlich gerügt werden.

c. Bei Verletzung der Untersuchungs- und Rügepflicht gilt die Ware in Ansehung des betreffenden Mangels als genehmigt.

### **2. Mängelansprüche:**

Ordnungsgemäß gerügte (vgl. dazu Absatz 1.) und nicht verjährte (vgl. dazu Absatz 3) Mängel der gelieferten Sache werden von uns behoben. Dies geschieht nach unserer Wahl durch kostenfreie Nachbesserung oder Ersatzlieferung. Im Falle der Ersatzlieferung ist der Kunde verpflichtet, die mangelhafte Sache zurückzugewähren. Kann der Mangel nicht innerhalb angemessener Frist behoben werden oder ist die Nachbesserung oder Ersatzlieferung aus sonstigen Gründen als fehlgeschlagen anzusehen, kann der Kunde nach seiner Wahl Herabsetzung oder Vergütung (Minderung) verlangen oder vom Vertrag zurücktreten. Von einem Fehlschlagen der Nachbesserung ist erst auszugehen, wenn uns hinreichende Gelegenheit zur Nachbesserung oder Ersatzlieferung eingeräumt wurde, ohne dass der gewünschte Erfolg erzielt wurde, wenn sie von uns verweigert oder unzumutbar verzögert worden ist, wenn begründete Zweifel hinsichtlich der Erfolgsaussichten bestehen oder wenn eine Unzumutbarkeit aus sonstigen Gründen vorliegt.

### **3. Verjährung:**

Die Verjährungsfrist für Ansprüche wegen Mängeln des Vertragsgegenstandes sowie wegen leicht fahrlässiger Pflichtverletzungen beträgt ein Jahr ab Beginn der gesetzlichen Verjährung. Dies gilt auch für Mängelfolgeschäden. Die vorstehende Erleichterung der Verjährung gilt nicht in den Fällen der §§ 438 Abs. 1 Nr. 2 BGB und 634a Abs. 1 Nr. 2 BGB und auch nicht für Ansprüche aus dem Produkthaftungsgesetz. Hier gilt die gesetzliche Verjährungsfrist. Ferner bleibt die Regelung des § 479 BGB unberührt, in deren Anwendungsbereich ebenfalls die gesetzliche Verjährungsfrist gilt. Schließlich bleibt es bei der Geltung der gesetzlichen Verjährungsfrist, sofern Schäden aus der Verletzung des Lebens, des Körpers oder der Gesundheit eingetreten sind oder eine Verletzung von Pflichten vorliegt, deren Erfüllung die ordnungsgemäße Durchführung des geschlossenen Vertrages überhaupt erst ermöglicht und auf deren Einhaltung der Kunde regelmäßig vertrauen darf.

### **4. Haftung:**

Wir schließen unsere Haftung für leicht fahrlässige Pflichtverletzung aus, sofern nicht Schäden aus der Verletzung des Lebens, des Körpers oder der Gesundheit oder Garantien betroffen oder Ansprüche nach dem Produkthaftungsgesetz berührt sind. Unberührt bleibt ferner die Haftung für die Verletzung von Pflichten, deren Erfüllung die ordnungsgemäße Durchführung des geschlossenen Vertrages überhaupt erst ermöglicht und auf deren Einhaltung der Kunde regelmäßig vertrauen darf, wobei wir bei einfach fahrlässiger Verletzung solcher Pflichten lediglich begrenzt auf vorhersehbare, typischerweise bei Geschäften der fraglichen Art entstehende Schäden haften. Gleiches gilt für Pflichtverletzungen unserer Erfüllungsgewährten.

5. Eine Rücknahme/ein Rückkauf mangelfreier Ware ist ausgeschlossen.

## **VIII. Rücknahme**

Für bestellte und ordnungsgemäß gelieferte Ware ist eine Rückgabe grundsätzlich ausgeschlossen.

## **IX. Anwendbares Recht/Gerichtsstand:**

1. Es gilt das Recht der Bundesrepublik Deutschland unter Ausschluss der Bestimmungen des UNÜbereinkommens über Verträge über den internationalen Warenkauf vom 11. 04. 1980 und vergleichbarer internationaler Regelungen. Bei Exportgeschäften finden die internationalen Regeln über die Auslegung handelsüblicher Vertragsformeln (Incoterms) Anwendung, sofern in diesen Verkaufsbedingungen nichts Abweichendes geregelt ist.

2. Ausschließlicher Gerichtsstand für alle Streitigkeiten aus diesem Vertrag ist Essen. Wir sind jedoch auch berechtigt, den Kunden an seinem allgemeinen Gerichtsstand zu verklagen. Diese Gerichtsstandsvereinbarung gilt auch, wenn der Käufer keinen Gerichtsstand in Deutschland hat oder Wohnsitz oder gewöhnlicher Aufenthaltsort nicht bekannt sind.

Stand: Januar 2025

# COPA Heizkörper

Wärme. Design. Funktion.

COPA Heizkörper werden in einem der modernsten Werke für Heizkörper gefertigt. Sie unterliegen einer ständigen Qualitäts- und Sicherheitsüberwachung nach den aktuellen Richtlinien und Normen.

Unsere Flachheizkörper verbinden maximale Wärmeleistung mit ästhetischem Anspruch und sind im Handumdrehen entweder mit klassisch-profilierter Oberfläche oder moderner Planoptik zu installieren.

Alle COPA Flachheizkörper sind DIN geprüft. Die Wärmeleistungen wurden unabhängig nach DIN EN 442 überprüft. Unsere Heizkörper erfüllen somit höchste Ansprüche, auch in puncto Funktionalität und Optik.



TRADITION. QUALITÄT.  
HERMANN SCHMIDT.



**copa**

Exklusivvertrieb in Deutschland  
Hermann Schmidt  
GmbH & Co KG  
Zeunerstraße 6  
D - 45133 Essen

Telefon 0201 45001-12 (technische Fragen)

Telefon 0201 45001-75/76 (Verkauf)

E-Mail [support@hermannschmidt.de](mailto:support@hermannschmidt.de)



Alle Informationen, technische Daten  
und Broschüren finden Sie hier:

[www.hermannschmidt.de](http://www.hermannschmidt.de)

