

ecoGAS

ENERGIE-
EFFIZIENZ
KLASSE



Garantie

15
JAHRE*

seit 1927

DEUTSCHE
HANDWERKER
QUALITÄT

Sehr leiser Betrieb

Garantie 15 Jahre*
auf den Wärmetauscher

Vorbereitet für die Bedienung
über Smartphone und Tablet App

Keine besonderen Anforderung an
die Heizungswasseraufbereitung**

MHG
MEISTERlinie

H₂-Ready

* Siehe MHG-Garantiebedingungen.
** Entsprechend VDI 2035



Produkthighlights

- Modulierendes Gas-Brennwertgerät
- Garantie 15 Jahre* auf den Wärmetauscher
- Verbaute Markenkomponenten
- Aluminium-Wärmetauscher mit integrierten Kupferrohrschlangen für Warmwasser und Heizungswasser
- Keine besonderen Anforderungen an die Heizungswasseraufbereitung**
- Schnelle und effiziente Warmwasserversorgung
- Geringes Gewicht für 1-Mann Montage
- Kleine Abmessungen
- Geringe Wartungskosten
- Integriertes Funkmodul für optionale App-Bedienung
- Heizungsbedienung optional über Raumgerät oder App möglich (heatapp! / MHG mobil)
- Optionale Ferndiagnose durch Fachhandwerker zur präventiven Ausfallsicherung
- Für Abgaskomponenten aller gängiger Hersteller zugelassen
- Kann problemlos eine Wasserstoff-Beimischung verarbeiten(H₂-Ready)
- Mieten statt kaufen - ohne Bindung an einen Energieversorger oder andere Dienstleister (Contracting).



Technische Daten

ART.-NR.	BEZEICHNUNG	HEIZBELASTUNG (HS)	TWW-BELASTUNG (HS)	EFFIZIENZ-KLASSE (A+++ g D)
----------	-------------	--------------------	--------------------	-----------------------------

Heizgerät

56.30000-9020	ecoGAS 11	11 kW	-	A
56.30000-9022	ecoGAS 18	20 kW	-	A
56.30000-9024	ecoGAS 24	26 kW	NEU DN 80/125	A
56.30000-9026	ecoGAS 30	30 kW	-	A
56.30000-9028	ecoGAS 45	47 kW	-	A

Kombigerät

56.30000-9062	ecoGAS 18/24	20 kW	25 kW	A/A
56.30000-9064	ecoGAS 24/28	26 kW	32 kW	A/A
56.30000-9066	ecoGAS 30/36	30 kW	36 kW	A/A
56.30000-9068	ecoGAS 45/36	47 kW	36 kW	A/A

LAS Adapter mit Messöffnung im Lieferumfang enthalten:

HEIZLEISTUNG

	11 KW	20 KW	26 KW	30 KW	47 KW
60/100	✓	✓	✓	optional	optional
80/125	optional	optional	optional	✓	✓

Maßzeichnung ecoGAS



Abb. zeigt Gerät mit Anschluss-Schiene.

KÜRZEL	BEDEUTUNG
A	Heizungsvorlauf Ø 22 mm
B	Heizungsrücklauf Ø 22 mm
C	Gasanschluss ½"
D	Kaltwasser (Nur ecoGAS Kombi)
E	Trinkwarmwasser (Nur ecoGAS Kombi)
F	Kondensatablauf Ø DN 25 (flexibel)
h	517 mm: 11 und 20 kW Heizleistung 577 mm: 26 kW Heizleistung 637 mm: 30 und 47 kW Heizleistung
H	590 mm: 11 und 20 kW Heizleistung 650 mm: 26 kW Heizleistung 710 mm: 30 und 47 kW Heizleistung
	Konzentrischer Abgas-/Zuluftanschluss
Z	Ø DN 60/100: 11, 20 und 26 kW Heizleistung Ø DN 80/125: 30 und 47 kW Heizleistung

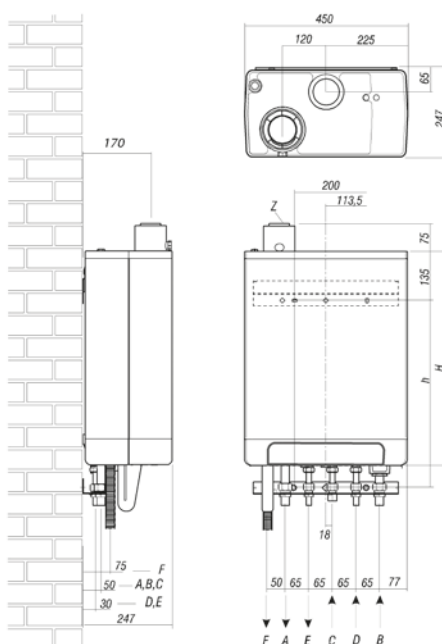

Vertrieb & AUFTRAGSABWICKLUNG

FON 04181 23 55-420
FAX 04181 23 55-429
MAIL meisterlinie@mhg.de

Technik Hotline FÜR FACHHANDWERKER

FON 04181 23 55-112
MAIL service@mhg.de

01.04.-31.09.: 08:00-21:00 Uhr
01.10.-31.03.: 07:30-22:00 Uhr
Wochenende/Feiertage
08:00 - 18:00 Uhr

* Siehe MHG Garantiebedingungen.
** Entsprechend VDI 2035